

PHONG TRÀO THIẾU NHI
THÁNH THỂ VIỆT NAM TẠI HOA KỲ
(The Vietnamese Eucharistic Youth Movement In The USA)

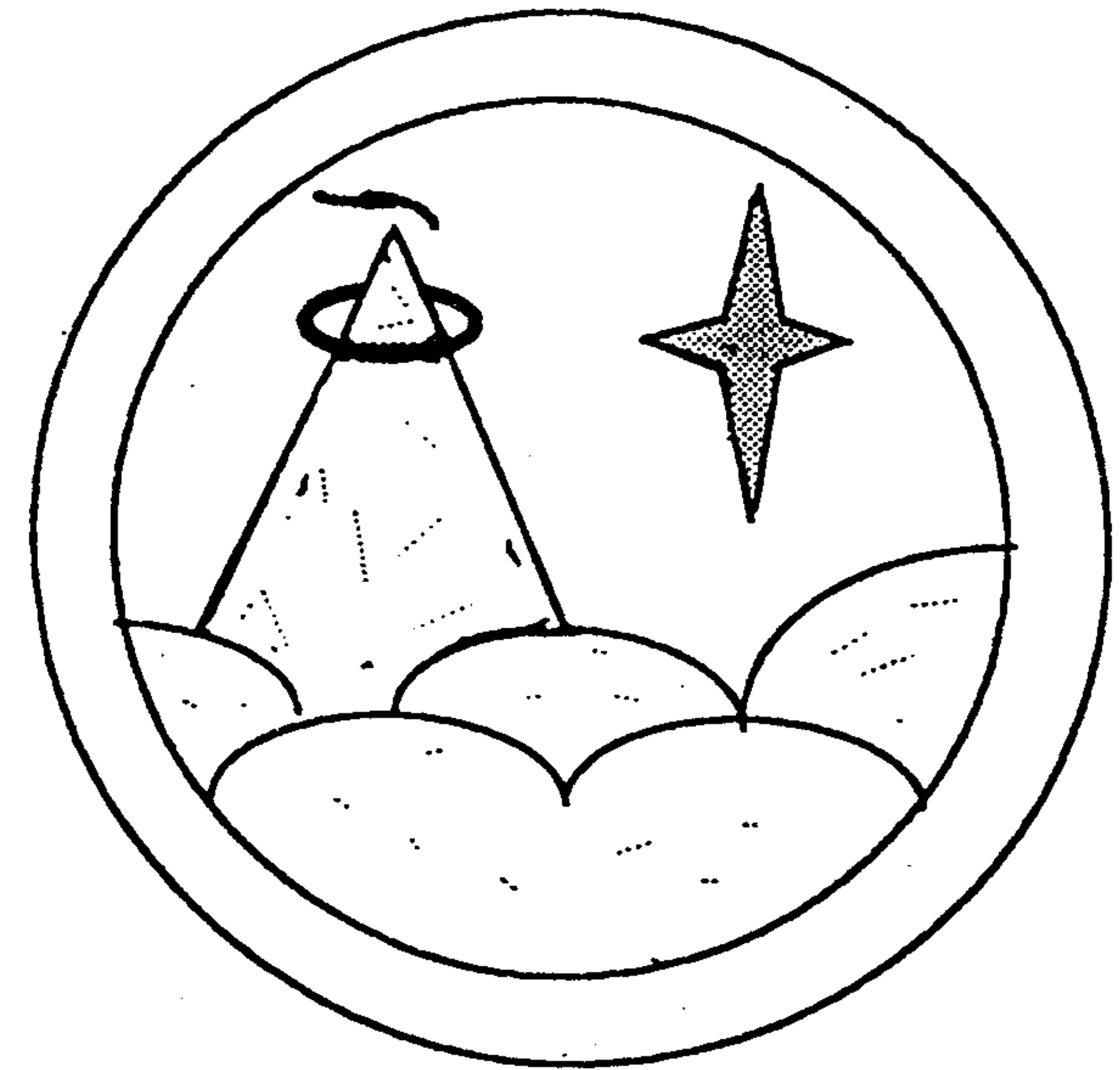

TÀI LIỆU
HUẤN LUYỆN HUYNH TRƯỞNG
THIẾU NHI THÁNH THỂ

CẤP DỰ TRƯỞNG

**

BAN NGHIÊN HUẤN TRUNG ƯƠNG TOÀN QUỐC

QUA BIỂN ĐỎ



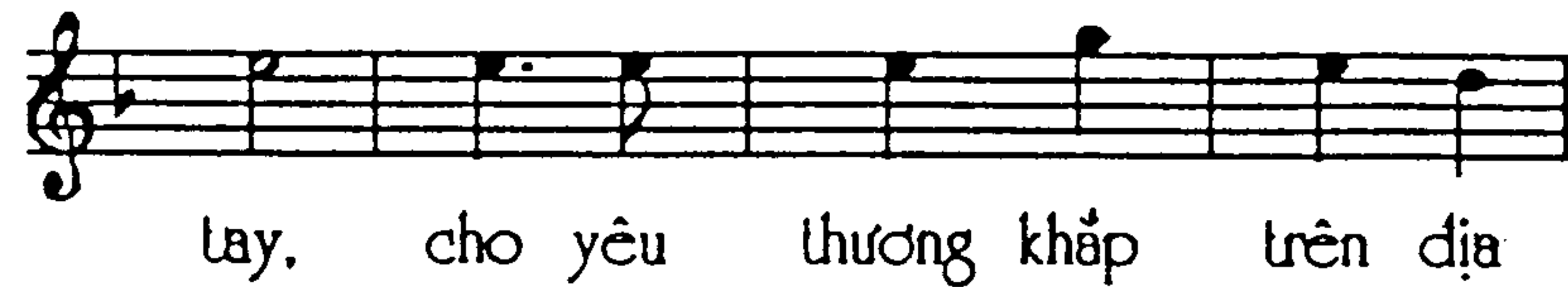

CHƯƠNG TRÌNH HUẤN LUYỆN DỰ TRƯỞNG PT/TNTT/VN

A. PHẦN LÝ THUYẾT

- (001)- Hiểu và Sống Phong Trào
- (002) - Khẩu Hiệu - Luật - Lời Hứa.
- (003) - Ba Ngành của Phong Trào
- (004) - Đời sống đạo của Trưởng
- (005) - Tư cách người Trưởng
- (006) - Sơ lược về lịch sử PT/TNTT/VN
- (007) - Chuyên Môn 1- Nút Dây 2 - Truyền Tin 3 - Mật Thư 4- Dấu Đường 5- Cứu thương.

B. PHẦN THỰC HÀNH

- (011) - Các Nghi thức Nghiêm Tập
- (012) - Các Bài Ca chính thức của PT
- (014) - Lãnh nhận Lời Chúa.
- (015) - Bó hoa thiêng (thực tập cách thực hiện)
- (016) - Lửa thiêng Thánh Thể (Vũ thực hành)

C. MỤC TIÊU HUẤN LUYỆN

Đào tạo các Dự Trưởng cho PT/TNTT/VN
(Để chuẩn bị hành trang cho các Trưởng tham sự các Sa mạc Huấn luyện Trưởng cao cấp hơn của PT/TNTT/VN.
Gây ý thức trách nhiệm và hiểu biết tổng quát về PT/TNTT/VN

Thời gian 1 ngày trọn.

A. PHẦN LÝ THUYẾT

001 HIẾU VÀ SỐNG PHONG TRÀO

I. MẤY ĐIỂM QUAN TRỌNG VỀ LÝ THUYẾT PHONG TRÀO

ĐỊNH NGHĨA: Phong trào Thiếu Nhi Thánh Thể là một đoàn thể Công giáo Tiến Hành, nhằm mục đích trước tiên là thánh hoá tuổi trẻ ngày nay.

NGUỒN GỐC: Phong trào Thiếu Nhi Thánh Thể ngày nay lấy lại tinh thần Đạo Binh Thánh Giá xưa, nhưng không có dùng khí giới vật chất, mà dùng khí giới thiêng liêng để chiến đấu.

MỤC ĐÍCH: Phong Trào Thi ếu Nhi Thánh Thể nhằm 2 mục đích: TỰ NHIÊN và SIÊU NHIÊN để hỗ trợ thành những người kiện toàn và những Kitô hữu hoàn hảo.

ĐƯỜNG LỐI: Tạo cho Thanh Thiếu Nhi một bầu khí mới mẻ lành mạnh, phấn khởi, cởi mở, thích nghi, để hướng dẫn chúng trong lối sống đạo TÍCH CỰC, TỰ NGUYỆN Ý THỨC, đồng thời gây nơi họ một tinh thần dẫn thân cao độ, để họ hiện ngang mang Chúa đến với môi trường họ đang sống.

PHƯƠNG PPHÁP: Lời Chúa trong Thánh Kinh là nền tảng và là chất liệu mà Phong Trào dùng để giáo dục, thánh hoá và hướng dẫn giới trẻ trong các hoạt động tông đồ cũng như xã hội.

LÝ TƯỞNG P.T: Chúa Giêsu Thánh Thể đang tiếp tục cách kỳ diệu mầu nhiệm nhập thể và phục sinh trong cuộc đời chúng ta.



NÓI VÒNG TAY



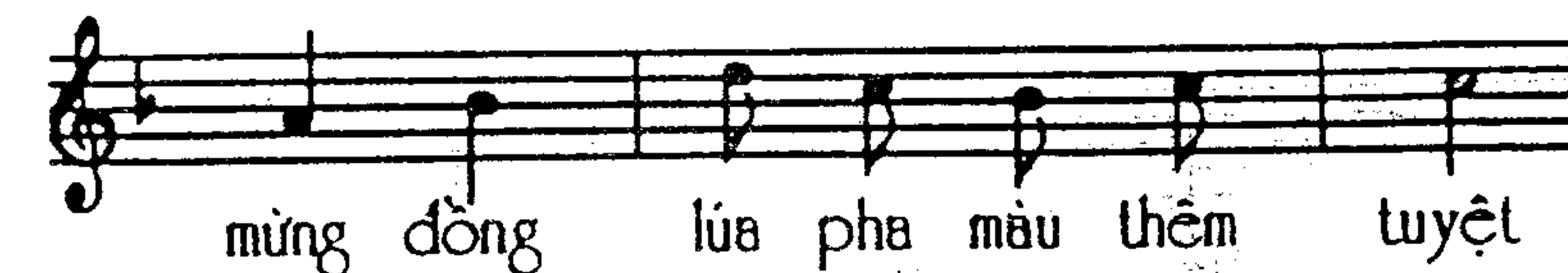
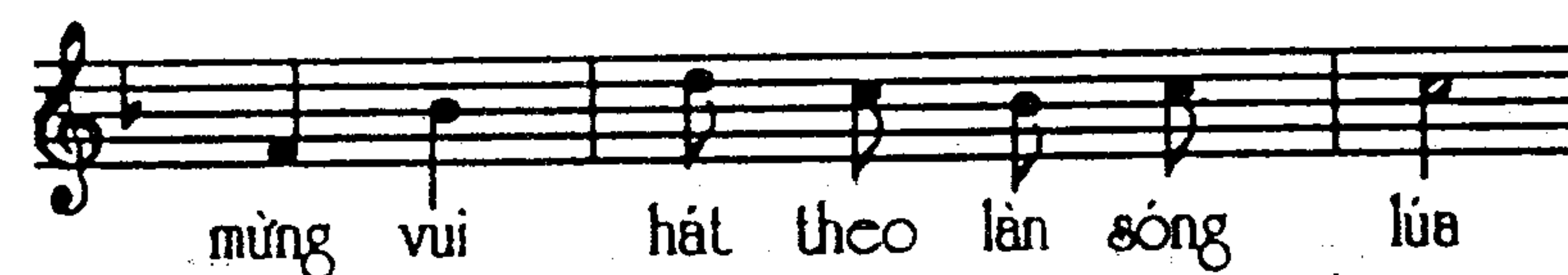
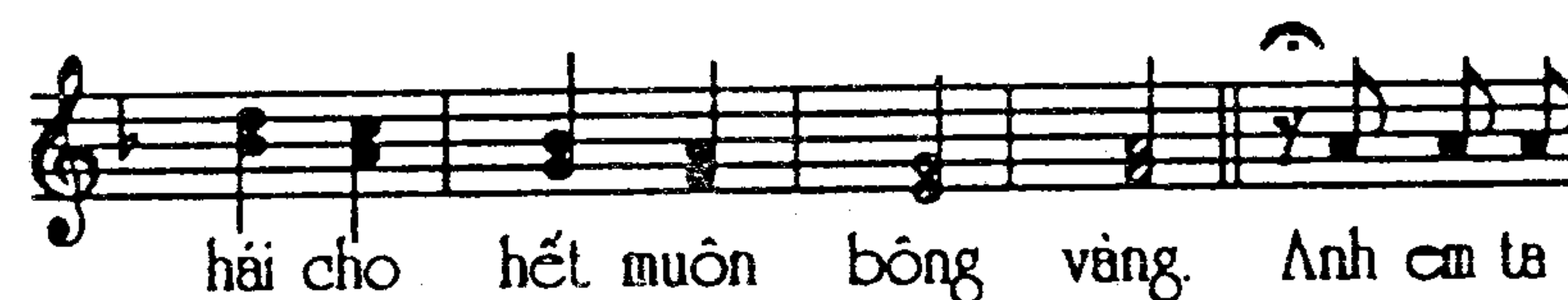

TÔN CHỈ P.T.: Sống lời Chúa và kết hợp với Chúa Giêsu Thánh Thể trong sự HY SINH, CẦU NGUYỆN, LÀM VIỆC TÔNG ĐỒ.

Tôn sùng Mẹ Maria để nhờ Người, em đón nhận Chúa và đem Chúa vào đời.

Đào tạo tinh thần Giáo Hội bằng mến yêu. Vâng phục Đức Thánh Cha vị Thủ lãnh của Phong Trào.

II. MẤY ĐIỂM QUANG TRỌNG VỚI CÁC TRƯỞNG PHONG TRÀO THIẾU NHI THÁNH THỂ VIỆT NAM.

Mọi hội đoàn chỉ là phương tiện. Ích lợi cho Hội thánh mới là mục đích cuối cùng, nên người Trưởng đừng có óc hẹp hòi chỉ lo hội đoàn mình, trái lại phải có ý nghĩ tới Hội thánh và cộng tác với mọi người để mưu ích cho Hội Thánh.

Vai trò và nhu cầu đặc biệt của người cán bộ ngày nay: Giáo Hội Việt Nam nói chung và xứ đạo của ta hiện nay nói riêng thiếu nhiều cán bộ, thiếu người có khả năng có hiểu biết và dám sống chết cho Giáo Hội, vì thế mà đã không tiến được. Người Trưởng cần ý thức vai trò của mình là lời cuốn kẻ khác, phải tự rèn luyện cho mình thì mới thành chiến sĩ xứng đáng của Đoàn và của Giáo Hội.

Đừng mị gạt trẻ: Đừng mị gạt trẻ khi giáo dục chúng, vì việc giáo dục đòi hỏi kỷ luật và khắc khổ hy sinh, chớ có nơi có lúc. Làm việc nghiêm chỉnh, cần cù, đừng quá chiều sở thích các em, có hại không ít cho việc giáo dục.

Phải thích nghi và thức thời: Nhận xét tâm tính, hoàn cảnh Thiếu Nhi ngày nay trong đoàn, đội mình để dễ bề áp dụng việc giáo dục. Đồng thời người Trưởng phải có tư tưởng mới, những cái nhìn mới về sự vật, lời nói, cử chỉ, cách xét đoán và việc làm cũng phải mới một chút, đừng quá cần cố, luộm thuộm, hẹp hòi.... Phải tìm hiểu học hỏi thêm mãi để trau dồi khả năng.

III. MẤY VẤN ĐỀ LINH TINH TRƯỞNG CẦN ĐƯỢC LƯU Ý.

Học vấn và trí thức: Người cán bộ cần phải có óc cầu tiến, ham học hỏi để theo kịp thời đại nhất là khi giúp các em Thiếu Nhi. Các Trưởng đừng quên sự liên lạc mật thiết với cha mẹ các em mình coi sóc.

Để ý đến những ảnh hưởng mạnh trên đời sống Thiếu Nhi như báo chí, TV, Radio, kiểu cách ăn mặc ngày nay...

Vài hình thức việc tông đồ Thiếu Nhi:

a/ **Dùng lời nói,** gương mẫu của đời sống để cho người khác thấy được Tin Mừng và ân sủng của Đức Kitô.

b/ **Đem tinh thần Phúc Âm:** Bác ái, công bình, vui tươi, phục vụ, khiêm nhường... Thấm nhập vào mọi lãnh vực của đời sống..

c/ **Đem tình thương cứu giúp** đến cho người nghèo, đau khổ qua các việc từ thiện, bác ái...

002 KHẨU HIỆU - LUẬT - LỜI HỨA

I. KHẨU HIỆU:

ĐỊNH NGHĨA: Khẩu là miệng, hiệu là dấu hiệu, một hiệu lệnh. Là một khẩu hiệu tượng trưng, nói lên tất cả tinh thần, mục đích của một đoàn thể hay một nhóm. Khẩu hiệu thường dùng chữ dễ hô.

Thí dụ: Hướng Đạo sinh: Sắp sẵn
Thiếu Nhi: Hy Sinh.

THIẾU NHI: Hy sinh - Người Thiếu Nhi phải tự làm gương để các Thiếu Nhi ngoài đoàn noi theo. Do đó em là người trong đoàn, em phải có đức tính biết hy sinh như viên đá dễ vỡ và va chạm nhau nên những viên đá tròn đẹp: Em cần phải:

- Hy sinh trong mọi lúc.

TIẾNG GỌI TRUYỀN GIÁO

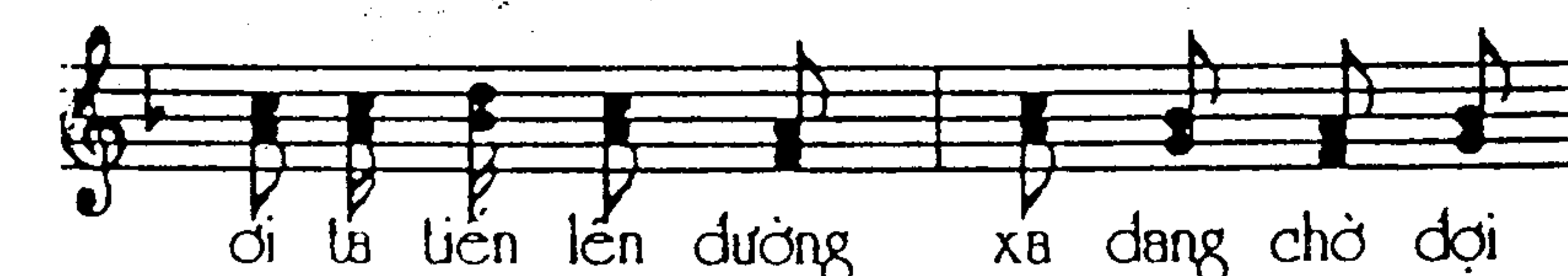
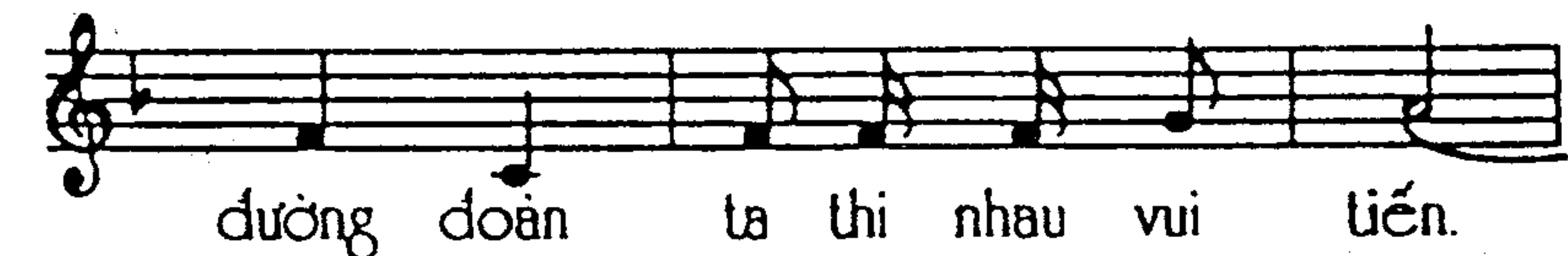

CÂU CHUYỆN TÌNH THƯƠNG

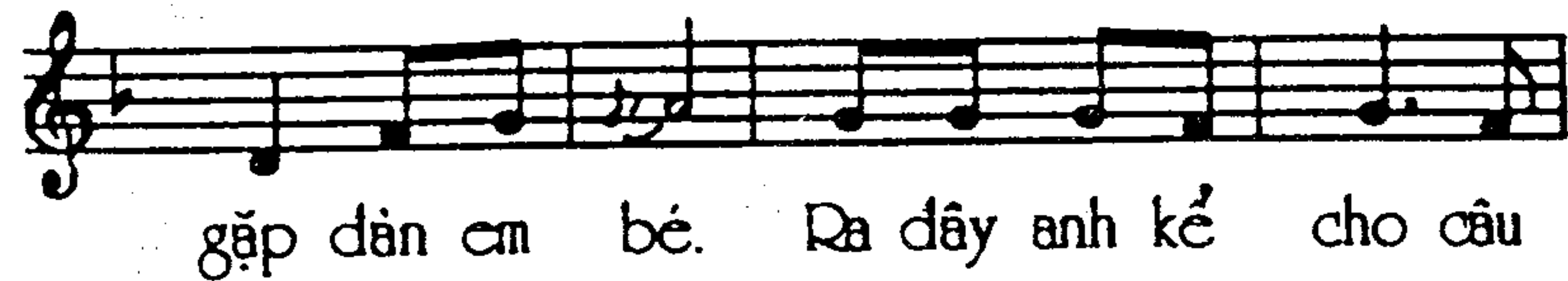

2. Có một lần, khi xưa (xưa) thật xưa do lời Thiên Chúa hứa. Giêsu con một Cha xuống trần làm người.
3. Suốt cuộc đời ba mươi năm làm người vâng lời treo gương sáng. Hai ba năm về sau ra đời dạy lời.
4. Giữa muôn lời, lời này thật lạ đời, nhưng là lời hay nhất: Yêu thương anh chị em như là mình vậy.
5. Dẫu cho là người mình dẫy cảm tình, hay người không ưa thích, luôn yêu thương bằng nhau ấy là lời Thầy.
6. Kết câu chuyện, anh em tay cầm tay, ta nguyện xin Thiên Chúa luôn ban cho tình thương, cho đời đẹp nhiều.
7. Hãy kết thành vòng tròn tròn thật tròn, ta cùng vui ca hát, vang lên muôn lời ca. Ca tụng tình thương.

- Hy sinh không thoái lui khi gặp khó khăn, vất vả, cực nhọc.

- Hy sinh trong vui tươi.

Ngoài hy sinh còn 3 khẩu hiệu khác mà Thiếu Nhi cần thi hành:

THIẾU NHI: Cầu nguyện - Tin tưởng vào Chúa, nguồn sức mạnh của chúng ta, đó là người biết cầu nguyện. Khi tin vào Chúa chắc chắn sẽ được sự giúp đỡ của Chúa.

THIẾU NHI: Rước lễ - Phép Thánh Thể là nguồn mạch ân sủng dồi dào mà Thiên Chúa đã ban cho con người. Người Thiếu Nhi năng tới lãnh nhận là tới chính nguồn để mức lấy ơn thánh.

Ngoài ra phải nhận rằng làm Thiếu Nhi ít là em phải tới rước lễ và tôn sùng Phép Thánh Thể.

THIẾU NHI: Làm việc Tông Đồ - Khi tham dự vào sứ mệnh của Giáo Hội, người Thiếu Nhi cũng phải làm việc Tông Đồ trong lãnh vực mình. Làm những việc đó người Thiếu Nhi chỉ cần dâng nhiều hy sinh, hãm mình, cầu nguyện cho việc loan báo Tin Mừng, truyền giáo cho nhiều người quay về cùng Chúa, nhiều người trở lại....

II. LỀ LUẬT THIẾU NHI:

ĐỊNH NGHĨA: Luật là các điều khoản đã được soạn ra cách kỹ lưỡng để mọi người noi theo và tuân giữ. Luật là nguyên tắc để hành động.

Dân Do Thái rất coi trọng lề luật. Luật là yếu tố đoàn kết, tồn vong của dân tộc. Các luật sỹ đã gọi luật là dầu, sữa, mật và là sức mạnh...

THIẾU NHI THÁNH THỂ CÓ 10 ĐIỀU LUẬT

1. Thiếu Nhi mỗi sáng **DÂNG NGÀY**
Điểm tô đời sống hương bay nguyện cầu.
2. Thiếu Nhi **THÁNH THỂ** nhiệm màu
Tôn sùng rước lễ nhà châu viếng thăm.
3. Thiếu Nhi Thánh Giá Chúa nằm
Nhìn lên phần khởi chuyên cần **HY SINH**
4. Thiếu Nhi nhờ Mẹ đĩnh ninh,
Quyết làm gương sáng xứng danh **TÔNG ĐỒ**.
5. Thiếu Nhi mọi việc nhỏ to
Tinh thần **VẮNG PHỤC** chuyên lo đậm đà.
6. Thiếu Nhi đảm đảm nét na,
Nói năng hành động nón nà trắng trong.
7. Thiếu Nhi **BÁC ÁI** một lòng,
Tim luôn quảng đại mới mong giúp người.
8. Thiếu Nhi ngay thẳng trọn đời,
Nói làm đúng mực người người tin yêu.
9. Thiếu Nhi dù khó trăm chiều,
Chu toàn bổ phận mọi điều chăm chuyên.
10. Thiếu Nhi thực hiện hoa thiêng,
Chép ghi mỗi tối, cộng biên mỗi ngày.

Mười điều luật này là những nguyên tắc căn bản và đơn sơ nhất mà một em TNTT phải giữ khi muốn trở nên con người xứng đáng, một công dân của Quốc Gia hay nước Chúa, tốt lành và đàng hoàng.

III. LỜI HỨA THIẾU NHI THÁNH THỂ

Để tỏ tinh thần trung thành và bền đỗ trong đoàn, người TN luôn thi hành tất cả những điều luật của Phong Trào đề ra. Bởi đó, em sẽ tuyên hứa long trọng trong ngày tuyên hứa đoàn viên của em.

KHẨU HIỆU THIẾU NHI



Cầu Nguyện, Rước Lễ, Hy Sinh, Làm Tông



Dồ. Khẩu hiệu Thiếu Nhi em bền tâm tuân

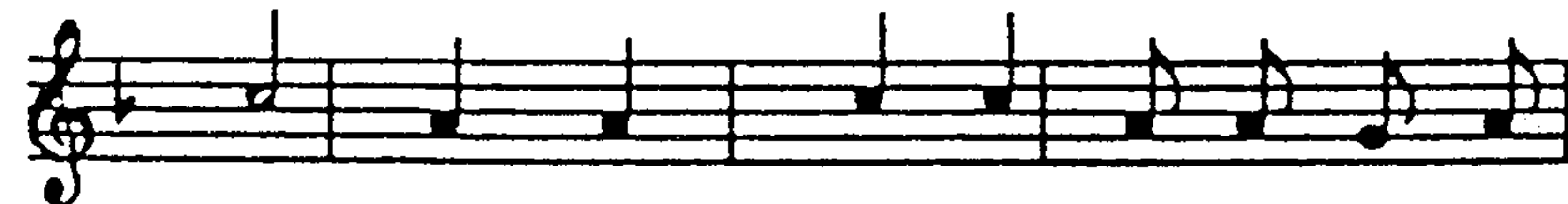

giữ. Cầu Nguyện, Rước Lễ, Hy Sinh, Làm Tông

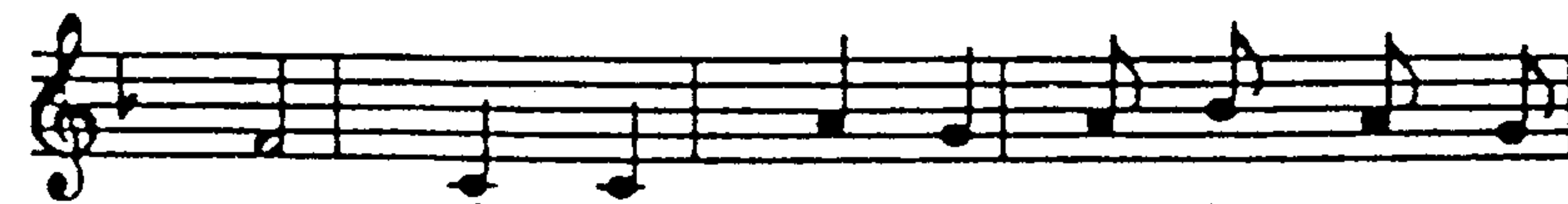

Dồ. Khẩu hiệu Thiếu Nhi em chẳng quên bao

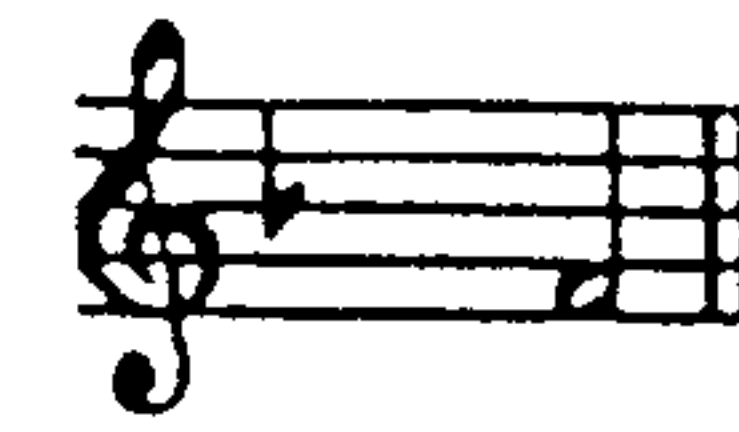

giờ.



LÃNH NHẬN LỜI CHÚA

Lãnh nhận lời Chúa em ơi xiết bao mừng
 vui. Lãnh nhận ơn Chúa em ơi gắng ghi trong
 lòng. Em nhớ rằng Thiên Chúa yêu
 em. Ngài yêu em không bỏ bến. Ngài yêu
 em đến muôn đời.

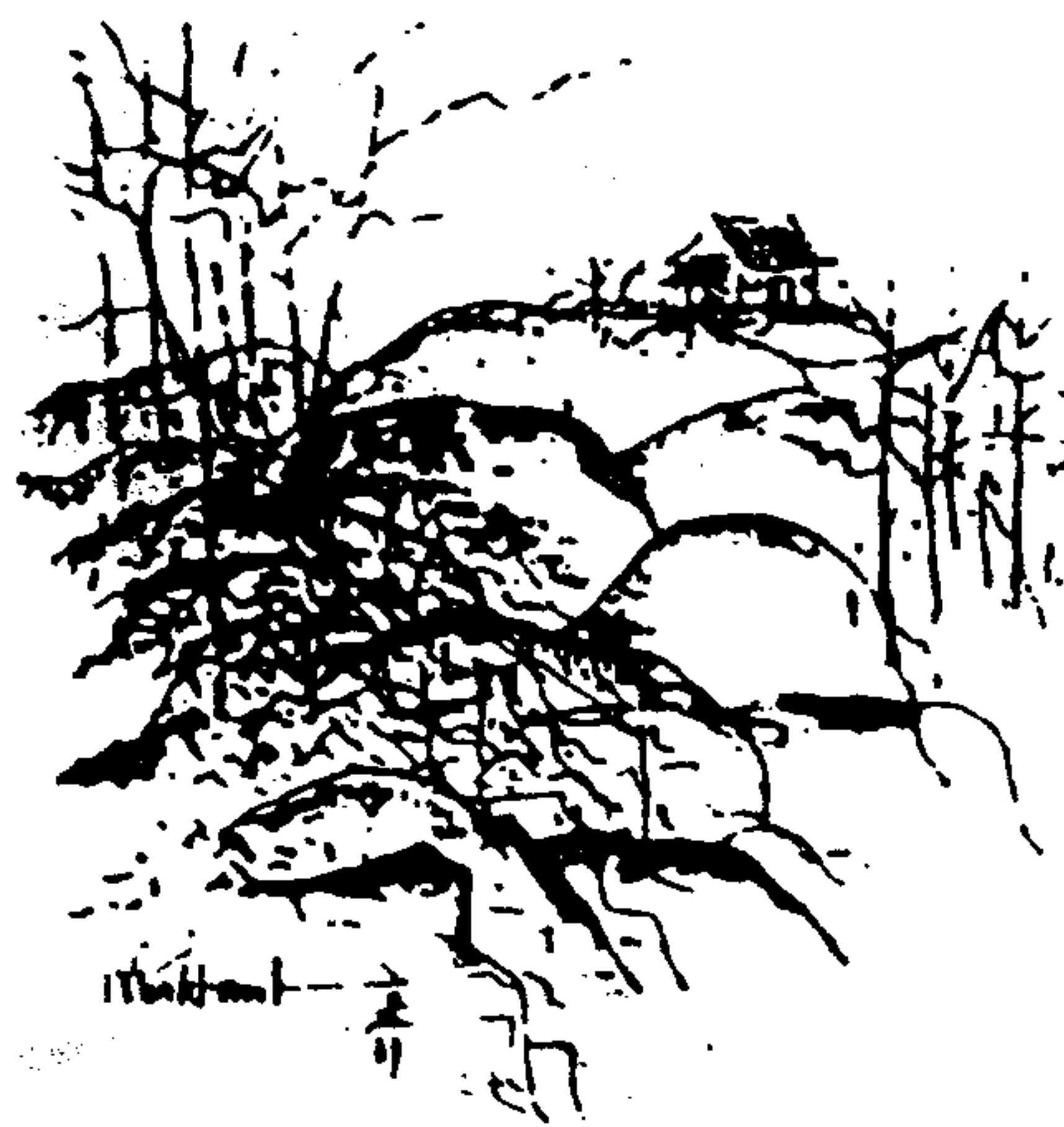

Người TN đứng đắn, luôn thi hành những lời hứa và không bao giờ rút lại những lời ấy. TN hứa thi hành 4 điểm sau: **CẦU NGUYỄN - HY SINH - RUỐC LỄ - LÀM TÔNG ĐỒ.**

Cách chào của TNTT là sự thể hiện việc giữ 4 lời hứa mà em đã hứa giữ với Chúa, với mọi người, với lương tâm mình.

003 BA NGÀNH CỦA PT/ TNTT

Vì là một đoàn thể giáo dục, Thiếu Nhi Thánh Thể chú ý tới những đặc điểm của từng em. Mỗi lứa tuổi của trẻ em mang một sắc thái riêng biệt, nên cũng đòi hỏi một cách thức giáo dục riêng biệt áp dụng cho từng lứa tuổi đó. Vì thế PT chia các em thành 3 lứa tuổi với các 3 ngành:

Ấi Nhi - Thiếu Nhi - Nghĩa Sĩ

A. ĐẠI CƯƠNG VỀ NGÀNH ẤU:

Dành cho các em từ 7 tới 9 tuổi. (từ lớp 2- 4). Trong tuổi này các em thích sống trong một bầu khí mơ mộng, huyền ảo, siêu thực.

Mẫu người lý tưởng của Ấu Nhi là Chúa Giêsu bé thơ, với đặc tính nổi bật là "vâng phục Đức Maria và Thánh Giuse".

Khẩu hiệu của Ấu Nhi: "NGOAN", là sẵn sàng chấp nhận sự chỉ bảo, dạy dỗ của cha mẹ, thầy cô và huynh trưởng.

Bầu khí giáo dục: Phần Thánh Kinh dùng làm khung cảnh giáo dục cũng như những bài học tôn giáo được chọn trong những "Câu chuyện" rút ra từ Cựu ước, nhất là Sách Sáng Thế.

Các sinh hoạt của ngành Ấu là những sinh hoạt nhẹ và êm đềm.

Chú ý: Hình thức sinh hoạt chi đoàn là chính, Đội là phụ.

B. ĐẠI CƯƠNG VỀ NGÀNH THIẾU:

Dành cho các em từ 10-13 tuổi (lớp 5- 8)

Mẫu người lý tưởng của ngành Thiếu Nhi là Chúa Giêsu ẩn dật tại Nazareth. Ngài cần cù làm việc và học hỏi.

Khẩu hiệu ngành Thiếu-Nhi là "HY SINH", nhắc nhở sự chấp nhận những khó khăn trong cuộc đời để tiến bước.

Bầu khí giáo dục: cuộc đời Chúa Giêsu được ghi lại trong Phúc Âm. Thiếu-nhi học hỏi và thực hành những điều Chúa dạy.

Sinh hoạt của Ngành Thiếu-Nhi phải linh động, nhiều biến thái, hướng về thực hành và mang tính cách thi đua.

Chú ý: Sinh hoạt Đội cũng quang trọng như sinh hoạt chi Đoàn. Vì thế cần họp Đội hàng tuần.

C. ĐẠI CƯƠNG VỀ NGÀNH NGHĨA SĨ:

Dành cho các em từ 14 - 17 tuổi (lớp 9-12)

Mẫu người lý tưởng của Nghĩa-Sĩ là Chúa Giêsu rao giảng Tin Mừng. Ngài mang nhân loại trở về cùng Thiên Chúa là Cha.

Với khẩu hiệu "CHINH PHỤC", em Nghĩa sĩ đi vào một cuộc đấu sức gay go nhưng cũng đầy lý thú.

Em sẽ nỗ lực để vượt thắng chính mình: chinh phục tính ích kỷ, lười biếng, nhát胆 của mình để rèn luyện thành chiến sĩ của Chúa.

Em sẽ chinh phục niềm tin, yêu và tín nhiệm của mọi người chung quanh: từ những người thân trong gia đình đến bạn bè, láng giềng....

Với Đội và với Chi Đoàn... trong các sinh hoạt "Vào Sa Mạc", em sẽ tập chinh phục thiên nhiên với những khó khăn và thiếu tiện nghi, cũng như có thể đặt chân đến những vùng thiên nhiên xa lạ và tươi đẹp.

Cuối cùng và quan trọng nhất chính là sự Chinh Phục các tâm hồn về cho Chúa.

LỜI CHÚA

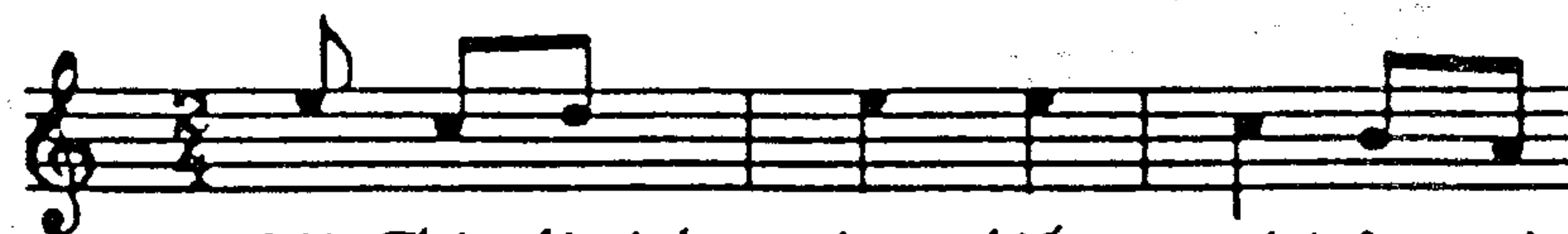

Lời Chúa là ánh sáng chiếu soi trên mọi



loài. Lời Chúa là ánh sáng dẫn lối đi vào

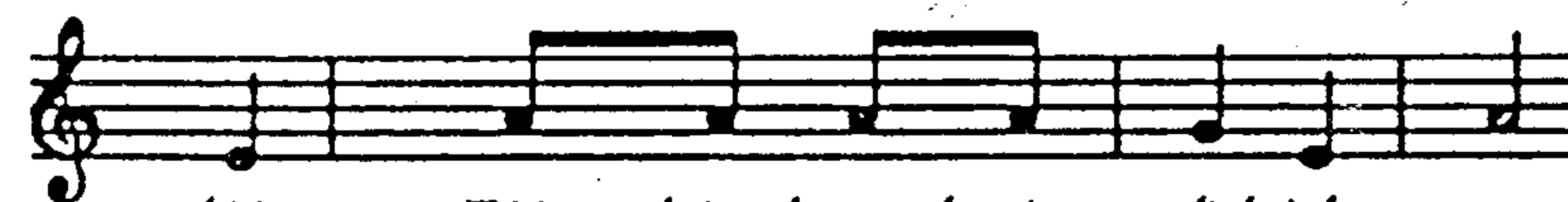

đời. 1 Tôi hân hoan bước đi bình an.



2 Hôm nay tôi bước đi bình an

không lo chi những ngày bão tố...

tương lai tôi mai.....

ngày rõ



ràng.





Đôi tay chúng ta vui lên đường nghĩa vụ
 Đan ơi đừng quên nhé phút giây sum vầy.
 Tay trong tay mình vui lên nhé. Tim sắt
 se sầu thương não nề. Vui ra đi sầu
 vương trên mắt. Xa cách nhau mình
 nhớ nhau hoài.

Bầu khí giáo dục cho Ngành Nghĩa-Sĩ là cuộc truyền giáo sinh động và tích cực của Thánh Phaolô.

Sinh hoạt thường xuyên của Nghĩa sĩ mang những đặc điểm sau đây:

- * Mạnh nhưng thâm trầm.
- * Hưởng nhiều vào hoạt động xã hội hơn là vui tươi.
- * Sinh hoạt **Đội** là quan trọng hơn cả. Chi Đoàn có tính cách hướng dẫn và tổng hợp các sinh hoạt **Đội**

004 ĐỜI SỐNG ĐẠI CỦA TRƯỞNG

Nhận lãnh chức vụ **TRƯỞNG** của PT/TNTT, là chúng ta đã dấn thân lãnh sứ mệnh đào tạo các em Thiếu Nhi thành người Kitô hữu hoàn hảo như mục đích của PT nhắm tới.

Muốn chu toàn sứ mệnh cao quý nhưng vô cùng khó khăn đó, người **TRƯỞNG** phải tạo cho mình một đời sống đạo đức chân chính, nghĩa là một đời sống đạo không chỉ nhằm ở mức trung bình, đủ để lên thiên đàng, hay lối sống đạo kém trưởng thành chỉ lo làm các việc đạo đức bề ngoài như phần đông nhiều người mà thiếu đời sống Kitô hữu thực sự. Trái lại người Trưởng phải đào luyện cho mình một đời sống đạo sáng chói với một đức tin sống động, trưởng thành và kiên cường, một đời cầu nguyện liên li, một đức bác ái chân tình, xả kỷ và khoan dung.

Nhưng sống đạo là gì?

Vì sao ta phải sống đạo?

Và phải sống đạo bằng cách nào?

Đó là 3 câu hỏi chúng ta cần phải trả lời để lấy đó làm mẫu mực cho đời sống đạo của người Trưởng chúng ta.

A. SỐNG ĐẠO LÀ GÌ?

Sống đạo là biết lắng nghe lời Chúa và Hội Thánh truyền dạy cùng tiếng nói của lương tâm nhũ bảo, rồi đem ra thực hành

trong đời sống hàng ngày cách đây đủ hay trở thành một Kitô hữu hoàn hảo.

B. VÌ SAO TA PHẢI SỐNG ĐẠO?

Trước hết ta phải sống đạo để mưu cầu hạnh phúc cho chính mình. Vì ta là người Công Giáo, nên ta phải biết ta bởi đâu mà có? Sau khi chết sẽ đi đâu? Và ta phải sống thế nào để bảo đảm sự rỗi linh hồn? Hơn nữa ta còn là một Thiếu Nhi Công Giáo, nên phải thể hiện nơi mình đời sống Chúa Kitô. Vì đạo Công Giáo không cho ta sống đạo một mình, nhưng là sống đạo với người khác, cho người ta nhận ra ta là người của Chúa và trình bày Chúa cho mọi người bằng chính đời sống đạo của mình. Rồi ta phải sống đạo vì ta là người Trưởng Thiếu Nhi Thánh Thể, tức là người điều khiển những quân binh tí hon của Chúa, nên ta phải:

Sống đạo để điều khiển đoàn viên: là một Trưởng, một vị chỉ huy, một người đầu, một chiến sĩ, một cán bộ...thì không chỉ có thể điều khiển bằng lời nói, mà còn phải bằng gương lành thánh thiện nữa. Chúng ta hãy luôn tâm niệm câu: "*Chúng con là ánh sáng trần gian*" (Mt 5:14)

Sống làm sao để trở thành hấp lực cho đoàn sinh: Là Trưởng ta phải trở thành như cục nam châm để thu hút những em dưới quyền mình. Nhưng phải là cục nam châm tốt, đạo đức và tư cách đàng hoàng. Mỗi việc làm, lời nói cũng có thể lôi cuốn được những em khác về với Chúa.

Sau hết phải sống đạo vì trách nhiệm của Trưởng: Trưởng là người có trách nhiệm đào tạo các em trở thành người Kitô hữu hoàn hảo và những người có tư cách xã hội, để họ trở nên tông đồ cho giới trẻ. Ta chỉ chủ toàn đủ trách vụ của mình khi ta có một đời sống Kitô hữu thánh thiện và đời sống tông đồ thực sự, tức là có đời sống đạo mà thôi.



dâng về nơi bao la. Chúa ban phép lành
 một đêm ngủ an bình. Hồn trong xác tươi
 xinh.

KINH TRƯỚC BỮA ĂN

Nguyên xin, nguyên xin Chúa cả mở
 tay chúc phúc. Cho chúng con dùng
 cho chúng con dùng nên các thực phẩm này.

C. PHẢI SỐNG ĐẠO BẰNG CÁCH NÀO?

Trọng tâm đời sống đạo đức của người Trưởng là Chúa Kitô, vì Ngài là bạn tâm phúc của ta. Vậy hãy tìm gặp Ngài nơi Phúc Âm, nơi nhà Châu.

Chúa Kitô bạn của Trưởng: Thánh Phaolô đã nói: *"Tôi sống nhưng không phải tôi sống mà chính Chúa Kitô sống trong tôi"* (Gl 2:20). Đối với Thánh Phaolô Chúa Kitô là thần tượng, Chúa Kitô là tất cả, cuộc đời của Ngài chỉ có Chúa Kitô mà thôi.

Ta là Trưởng Thiếu Nhi, đời ta cũng chỉ Chúa Kitô là tất cả, ta phải sống kết thân với Ngài, vì Ngài là bạn là tướng lãnh, là Thầy mà ta phải bám vào hầu đời ta có thể nói là Chúa Kitô là sự sống của tôi.

Gặp gỡ Chúa Kitô qua Phúc Âm: Làm thế nào ta có thể hiểu biết Chúa Kitô để nên giống Ngài? Lân dở những trang Phúc Âm ta sẽ gặp được Ngài, một nhân vật vừa là Chúa vừa là người: Chúa Giêsu Kitô. Thế nên khi đọc hay học hỏi Phúc âm là ta tìm học nơi chính Ngài, nghe chính lời Ngài, sát nhập vào chính Ngài với những mệnh nhiệm của chính Ngài ban cho.

Trưởng phải học hỏi Phúc âm vì chính Trưởng là người tình nguyện hiến thân phục vụ Ngài. Hiến thân cho ai thì cần phải biết người đó. Trưởng hiến thân phụng sự cho Chúa thì cũng phải nói được là: Tôi biết rõ Đấng tôi tin tưởng.

Trưởng phải học hỏi Phúc Âm vì Trưởng là chứng nhân, là dấu chỉ Chúa Kitô, là Tông Đồ. Cuộc sống Trưởng phải diễn tả được Chúa, nói khác đi là Chúa hiện hình qua Trưởng.

Trưởng phải học tập Phúc Âm vì đời Trưởng phải sống thân mật với Chúa Kitô. Tóm lại Phúc Âm là thông điệp của Chúa, là phương thế Chúa đã chọn cho chúng ta mà ta có thể lãnh hội được lời Ngài, mô phỏng được gương hoạt động tông đồ của Ngài; nên trong buổi hội họp chúng ta hãy đọc Phúc âm để tìm ra thái độ của Chúa làm nền tảng cho hành động, cho sứ mệnh tông đồ và đồng thời gây bầu khí thánh thiện để kiểm điểm đời sống. Muốn được thế cần:

Chọn bài Phúc Âm thích hợp

Nêu những câu hỏi gợi ý.

Nêu những câu hỏi áp dụng vào đời sống.

Có thể ta mới tìm được Chúa Kitô để hiến mình kết thân với Ngài.

Giêsu Thánh Thể nguồn sống Thiếu Nhi: Thánh Thể chính là nguồn sống sinh lực của người Trưởng. Không có nguồn sống đó ta không thể thông ban cho người khác nguồn sống siêu nhiên được. Thánh Thể còn là nguyên động lực và là trung tâm mọi hoạt động tông đồ. Sau hết Thánh Thể cũng là nguồn an ủi vô biên.

Để thực hiện một cuộc sống Thánh Thể tràn trề ấy, chúng ta cần thực hành những việc đạo đức sau:

Tham dự Thánh Lễ: Để thực hiện một cuộc tạ hiến cho Chúa và giá trị hoá mọi công việc, những khó khăn, vất vả, niềm vui.... trong cuộc sống hàng ngày.

Dự tiệc Thánh Thể (rước lễ): Để nên một với Chúa Kitô và lãnh nhận đầy đủ nguyên liệu tinh thần mà tiến bước như tiên tri Elia xưa.

Viếng Chúa Thánh Thể: Để bàn hỏi với vị tham mưu trước khi vào trận, để lãnh nhận khoa tình yêu trong hy sinh dẫn thân và trút bỏ gánh nặng ưu tư và thất vọng nơi đời sống trách nhiệm của mình.

Tóm lại: Khi sống kết hợp với Thánh Thể thì:

* Đời sống thiêng liêng sẽ bay bổng.

* Hoạt động tông đồ sẽ có hồn.

* Cuộc sống tâm thường sẽ có cơ tiến.

Vậy người Trưởng cần phải năng tới cầu nguyện với Chúa Giêsu Thánh Thể để nhờ đó có thêm ơn hằng hái chu toàn trách nhiệm.

KINH TỐI

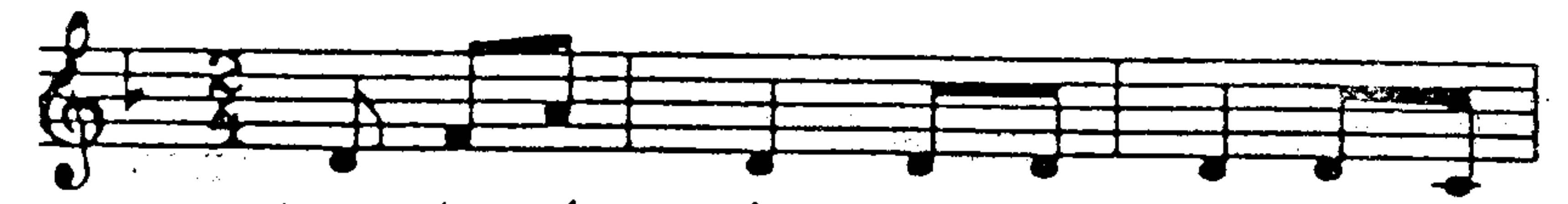

Trời đã xế chiều Giê-ô-đi, con nhờ



lay Mẹ Ma-ri-a. Mà dâng lên



Chúa, dâng chúc lời cảm ơn, dâng trót cả xác



hồn. Các việc con làm, các lời con

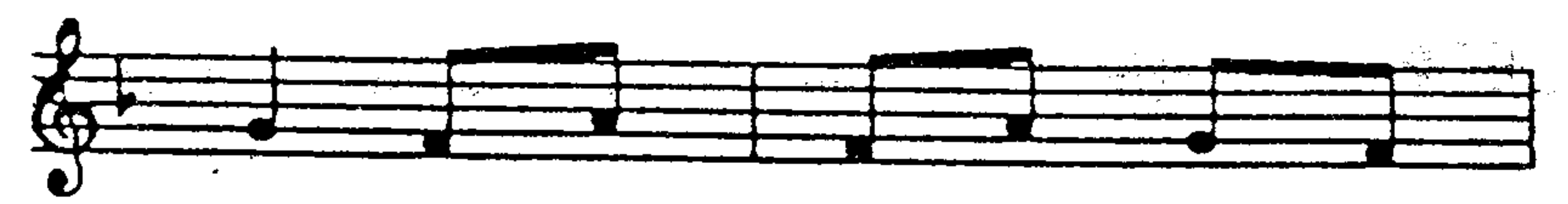

xin, cùng với mọi khó nguy con

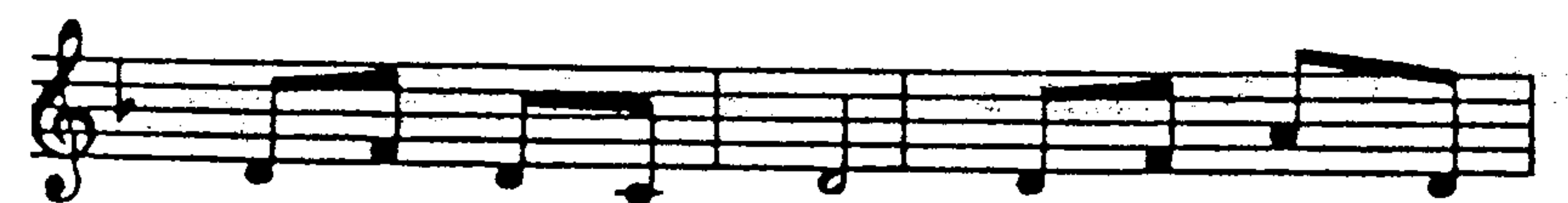

chịu trót một ngày qua. Cùng với bóng chiều



là Giê-ô-đi, Ma-ri-a. Con hòa ca



lòn. linh anh em ta theo anh lửa tràn

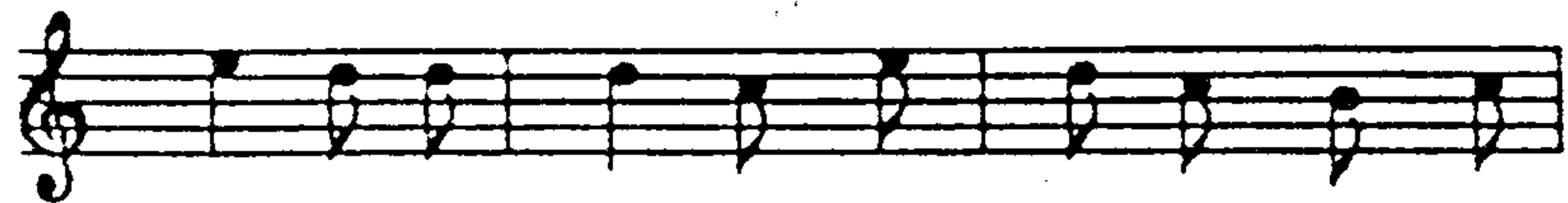

lan. Tim ta đây còn khắc ghi bao nhiêu mối

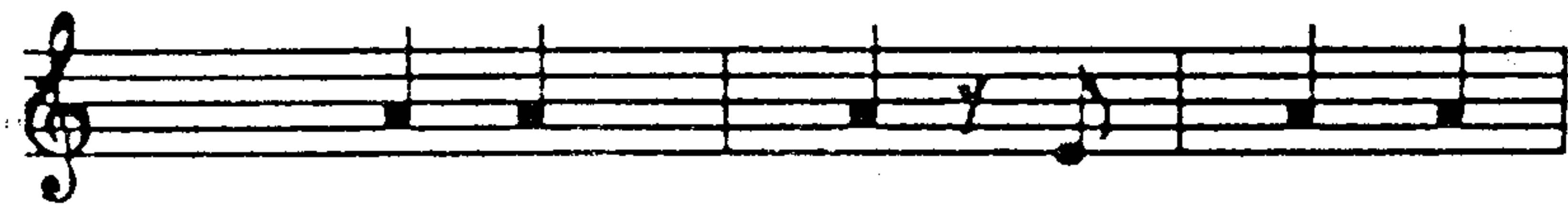

linh mẫn nồng lửa đêm nay

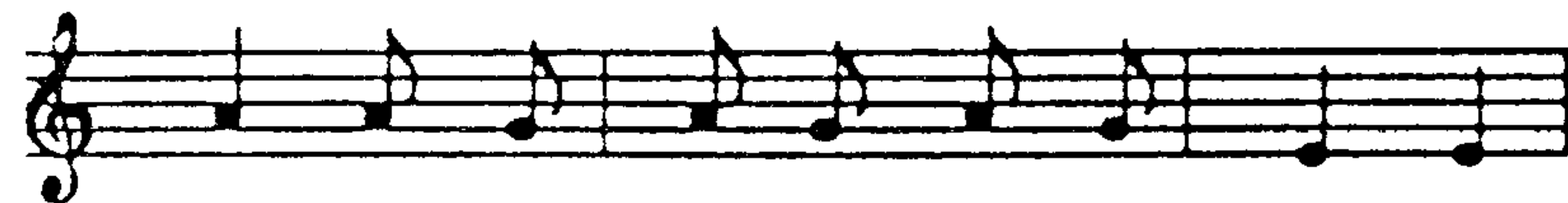

lan nhưng lửa tim còn cháy âm thầm ngàn

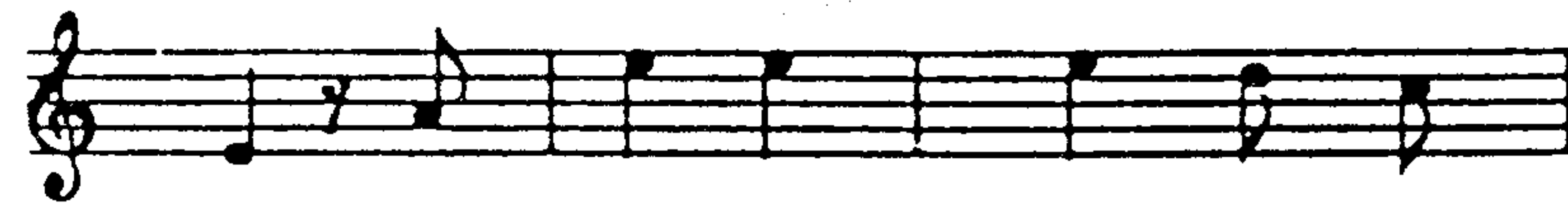

đời. Biệt ly muôn phương ta nguyện

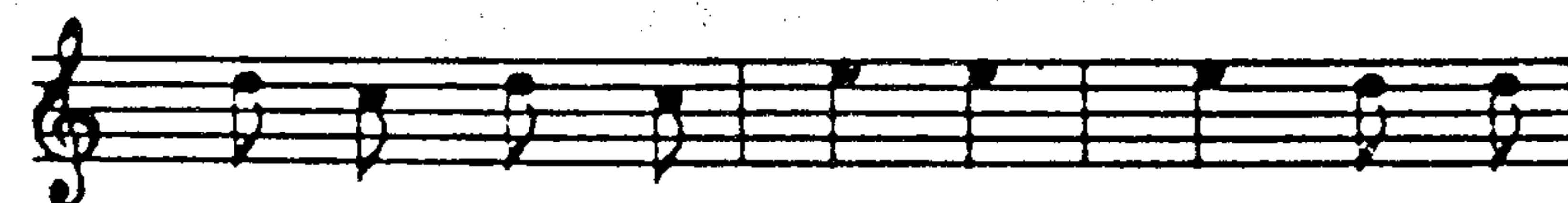

đem lửa thiêng rải rác khắp chốn mong mai



sau ngọn lửa thiêng cháy lên đốt lòng mọi



người

005 TƯ CÁCH NGƯỜI TRƯỞNG

Một trách nhiệm khác mà Trưởng Thiếu Nhi Thánh Thể phải thực hiện khi lãnh nhận chức vụ, đó là đào tạo các em thành những người công dân tốt, hãy nói cách khác là đào luyện các em nên người.

Muốn chu toàn trách vụ ấy, người Trưởng không thể thiếu một cái vốn tốt cho mình, đó là tự luyện những tư cách sau đây:

A. MỘT ĐỜI SỐNG GƯƠNG MẪU:

Cho các em cả về phương diện siêu lẫn tự nhiên. Tức là đời sống một công dân tốt. Có thể mới có thể dạy bảo, huấn luyện các em khác thành người tốt như lời Olle Larune đã nói: "Người ta gây được ảnh hưởng tốt là nhờ cách họ sống hơn là lời họ nói".

B. TÌNH YÊU THƯƠNG MỌI NGƯỜI:

Tình yêu chân thật đời Trưởng phải yêu tất cả mọi em, không trừ ai và không ao ước gì hơn là giúp cho các em trở thành người tốt. Do đó Trưởng cần loại trừ mọi lý do khác để dân thân vì yêu trẻ.

C. MỘT Ý CHÍ KIÊN CƯỜNG:

Để đối phó với những khó khăn khi thì hành chức vụ qua:

Đức nhẫn nại: Luôn vui tươi chịu đựng khi gặp khó khăn, hiểu lầm hay khó chịu... vì một lý tưởng hoặc một bổn phận chính đáng. Là Trưởng TNTT bạn sẽ thấy nhiều thử thách trong khi điều hành. Bạn cần kiên nhẫn để vượt qua hầu giữ vững và làm đoàn thăng tiến. Nhờ kiên nhẫn Trưởng sẽ thắng tính nhút nhát và ngã lòng khi gặp khó.

Đức điềm tĩnh: Không ồ ạt theo hứng hay tình cảm sẽ bộc phát. Trước một việc làm Trưởng cần phải bình tĩnh và sáng

suốt để suy tính rồi mới quyết định kéo làm theo tính nóng Trưởng sẽ gặp nhiều thất bại.

Tinh thần cầu tiến: Luôn tìm cách tốt hơn để làm. Đây là một đức tính mà Trưởng cần để ý đặc biệt, Vì nhờ tinh thần cầu tiến ta sẽ gặp nhiều ích lợi sau:

* Nó là một động lực mạnh nhất thúc đẩy người Trưởng tìm đủ mọi phương thế chính đáng giúp Trưởng nên một Trưởng thực thụ và làm Đoàn sinh hoạt động hăng say.

* Nó giúp Trưởng kiên nhẫn thắng lướt những khó khăn, và nhất là nhờ đó Trưởng luôn biết học hỏi nơi người khác những điều hay, những chuyên môn chưa biết. Nhưng làm sao có được tinh thần cầu tiến?

Phải triệt để lợi dụng sự thất bại của mình để nó thành động lực giúp Trưởng tiến. Đối với người vô tâm, thất bại làm họ chán nản, nhưng với người cầu tiến, thất bại là một bài học đáng giá cần phải có. Vấp lần này họ tránh lần sau.

Năng gặp gỡ các Trưởng trong các Đoàn khác trong tinh thần học hỏi. Nếu không gặp nhau sẽ dần rơi vào tự mãn và do đó Đoàn sẽ không thể tiến hơn được. Sự gặp gỡ nhiều khi làm ta chán nản thất vọng vì sự yếu kém của ta, nhưng chính sự thất vọng ấy lại là nguồn hứng khởi nếu ta biết lợi dụng.

Phải cầu tiến ở những điểm nào?

a. **Đạo đức:** Trưởng có tinh thần cầu tiến không bao giờ tự mãn về đời sống của mình, trái lại luôn gắng tiến mãi để cho đời mình nên gương cho người khác, Trưởng hãy luôn tâm niệm rằng trong phạm vi đạo đức không tiến tức là lùi.

b. **Tư cách:** Về phương diện này tùy hoàn cảnh và kinh nghiệm của mỗi người. Chính Trưởng sẽ rõ những ưu khuyết điểm của mình trong khi thi hành chức vụ để sửa sai. Cách chung, nếu Trưởng bị kêu về đức tính tức là Trưởng còn thiếu về tư cách đấy.

c. **Chuyên môn:** Sự chuyên môn của ta thực rõ ràng nếu ta chưa có thực lực. Số phận của ta sẽ rơi vào nhứt nhát., sợ sệt.

Vũ điệu:

Dùng vòng tròn quanh đồng lửa

- 1. a. Giơ tay lên, ngón tay rung
- b. Cúi mình, tay xuống thấp
- c. Ngẩng thẳng người, tay rung
- d. Dừng thẳng, bỏ tay xuống

2. Như lần một

3. Cầm tay nhau nhảy từng bước theo nhịp về phía phải, tay rung và nhún theo nhịp (nhớ phải nhảy)

4. Như lần thứ ba, nhưng nhảy ngược chiều.

5. Dừng lại quay vào giữa, nắm tay nhau, giơ lên trời, làm như 1.

6. Cầm tay nhau, vung tay đi vào hai bước

7. Cầm tay nhau lui ra hai bước

8. Tay trên hông, nhảy vào năm bước

9. Nhảy ra năm bước, vỗ tay ba cái

10. 11. 12. 13. 14 như 3.4.5.6.7.

15.16 như 1 và 2.

Đau đó cứ giơ tay lên trời, rung và theo thứ tự chạy về, miệng vẫn: ...ô. ô... nhỏ dần cho đến khi tắt cả về chỗ.

MANG LỬA VỀ TIM

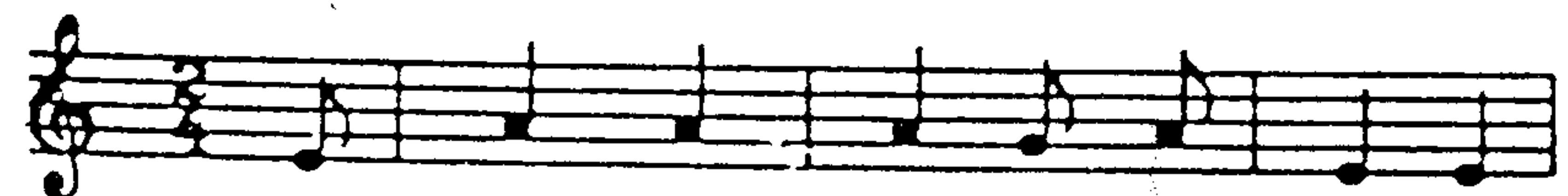

Màn đêm buông lời theo ánh lửa dần

lầm hòa ca chơi với, lửa rục
 sáng chiếu 9/ đêm âm u anh em ơi, ta cùng
 nhau lên tiếng ca rằng. (vỗ tay 3 cái
 10/ Lửa linh thiêng soi màn đêm u tối. 11/ Lửa cháy
 sáng ấm lòng ai lạnh lẽo. 12/ Lửa thiêng muôn
 đời. 13/ ta cùng vui đem lửa thiêng 14/ soi
 lòng mọi người. 15/ Ồ Ồ Ồ Ồ. 16/ Ồ
 Ồ Ồ Ồ.

Bởi đó cần cầu tiến nhiều để hoàn thành sứ vụ tông đồ của Trưởng.

Sau cùng để tư cách ta hoàn hảo hơn ta cần tập thêm 2 đức tính: **Vâng phục** và **Hy sinh**.

a/ **Vâng lời**: Đức tính giúp ý chí ta quy phục ý muốn của thượng cấp chính đáng, thay mặt Chúa. Vâng phục cốt tại sự dâng hiến hoàn toàn ý riêng và dẹp bỏ tư kiến để tuân lệnh bề trên.

b/ **Hy sinh**: Sẵn sàng kiềm chế thân xác với mọi khuynh hướng xấu để tiến bước và từ bỏ cả ý riêng mình thích, không sống ích kỷ nhưng cho người khác. Trưởng phải hy sinh nhiều ý lời Chúa dạy: *"Nếu con không từ bỏ con không thể làm môn đệ Thầy"*(Lc 14:33) Hy sinh cũng là để thi hành khẩu hiệu của TN, để phụng sự Chúa và tha nhân cách hữu hiệu hơn.

Muốn đào tạo các em nên người, Trưởng cần phải tập cho mình những điểm trên.

006 SƠ LƯỢC VỀ LỊCH SỬ PT/TN TT/VN

Nối tiếp truyền thống tinh thần của Đạo Binh Thánh Giá thời Trung cổ, PT Nghĩa Binh Thánh Thể đã du nhập vào Việt Nam cách đây trên 50 năm. Bắt đầu từ Hà Nội, PT lan rộng ra Huế đến Vinh và như chúng ta đã biết PT đã có mặt trên khắp các tỉnh thị Việt Nam thời bấy giờ. Từ một đội nhỏ bé tại "Ecolo Puginier" năm 1929 đến một con số khá to lớn, tới gần 150 ngàn Thiếu Nhi (*đoàn sinh*), khoảng 4500 Huynh Trưởng các cấp, hoạt động trên 650 xứ đoàn thuộc 13 Giáo phận trên toàn quốc Việt Nam và còn đang trên đà phát triển và bành trướng không ngừng (*tính đến 30/4/75*)

Với cuộc canh tân nội qui lần thứ nhất, danh hiệu: "**Thiếu Nhi Thánh Thể**" ra đời theo một cuộc cải tổ tinh thần, đường lối huấn luyện và thống nhất cơ cấu.... và một năm sau đó, năm

1966 PT chính thức được chính quyền công nhận hoạt động song song với các đoàn thể thanh niên khác.

Theo đà tiến vươn lên, năm 1969, .

Trung Ương toàn quốc tại Vĩnh Long cũng được khởi công xây cất và một năm sau đó đã hoàn thành với bao khó nhọc và nỗ lực, đặc biệt của Cha Tổng Tuyên Úy đương nhiệm Paul Nguyễn Văn Thành.

Việc khánh thành Trung Ương toàn quốc, cùng với việc dự thảo canh tân nội qui lần thứ 2 như mở màn một kỷ nguyên mới của lịch sử PT. Hàng trăm bản dự thảo, ý kiến, trác nghiệm được gửi đi, chuyển về đã dẫn đến cuộc Đại Hội tháng 6 năm 1970 và bản Tân Nội Qui đã được Hội Đồng Giám Mục Việt Nam phê chuẩn ngày 10/11/1970.

Với cuộc canh tân này, một luồng gió mới, một sinh khí mới, một sức sống mãnh liệt mới đã thổi vào giữa lòng PT, đẩy mạnh bước tiến. Cuộc canh tân lần này đã làm biến đổi hẳn bộ mặt của PT với nhiều điểm đáng lưu ý có thể tóm lược:

Điểm thứ nhất: Giới trẻ làm Tông Đồ cho giới trẻ đó cũng là chiều hướng mà Công Đồng Vatican II nhắm tới, đẩy mạnh sức sống của tuổi trẻ đã được kết tinh nhờ đời sống Thánh Thể dồi dào. Với chiều hướng tích cực này, PT dần thân thiện hơn trong môi trường Bác Ái, Xã hội, trong khi vẫn duy trì, cố võ và khuyến khích tinh thần tôn sùng Thánh Thể và huấn luyện bản thân mà những cuộc canh tân trong quá khứ đã đề ra.

Điểm thứ hai: PT chú tâm nhiều hơn trong việc giáo dục nhân bản, để đào tạo thanh thiếu niên không những thành người đạo đức mà còn thành một công dân hoàn hảo, khoẻ mạnh, hoàn toàn. Trong lãnh vực tự nhiên chỉ thành công khi có sự giáo dục nhân bản đi song song và hỗ trợ.

Để thực hiện hai mục tiêu chính yếu ấy, toàn bộ phương pháp huấn luyện đã được đề ra và áp dụng theo từng lứa tuổi cho phù hợp với tâm lý.

CHÀO LỬA THIÊNG

1/ Ô ô ô ồ 2/ Ô ô ô ồ

3/ Cầm tay nhau quay vòng bên lửa mới.

4/ Lửa bốc cháy tâm hồn ta hăng hái. 5/ Dón

ánh lửa thiêng. 6/ đây đoàn ta, chung lời

ca 7/ bên lửa bập bùng. 8/ Bập bập

bùng lửa thiêng reo vui. nhạc trầm



GỌI LỬA THIÊNG

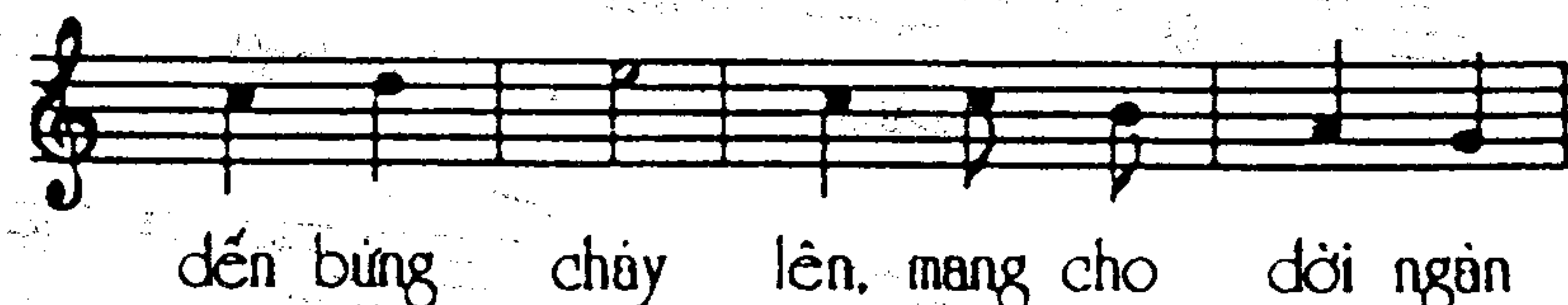
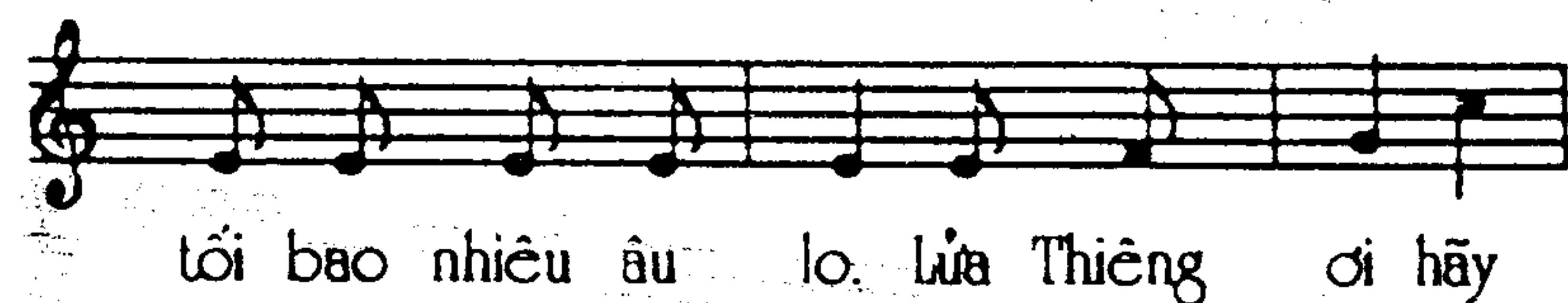
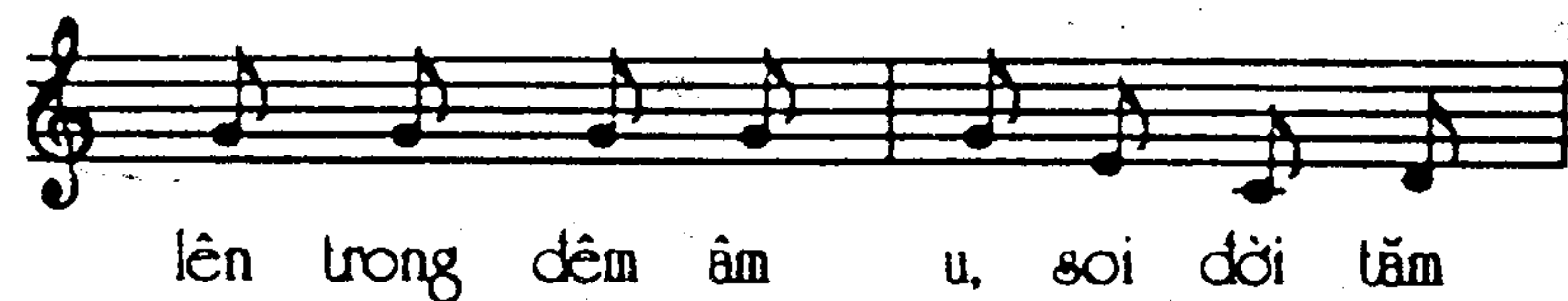

Phương pháp siêu nhiên trong đó Thánh Kinh và khung cảnh Thánh Kinh đã được sử dụng như nền tảng và chất liệu phong phú và chính yếu nhất để học tập, huấn luyện, đi kèm theo những phương pháp tự nhiên hội họp, sinh hoạt, vào sa mạc... đã đưa dẫn PT/TNNT/VN đến những tiến bộ quan trọng, sâu rộng và đầy hứa hẹn cho tương lai.

Do đó với cuộc canh tân nội qui năm 1965 và nhất là cuộc cải tổ lần thứ nhì năm 1970, từ những mục đích thuần túy tôn giáo. Đó là huấn luyện đoàn viên thành những Kitô hữu hoàn hảo về hai phương diện tự nhiên và siêu nhiên, PT đã mạnh dạn tiến một bước quyết liệt, không những sửa đổi và thích nghi hoá toàn bộ phương pháp huấn luyện cho hợp với tâm lý giáo dục mà còn làm một cuộc nhập thể, cho tuổi trẻ vào đời. PT muốn "sống trong" và "sống với" cái kiếp sống của mọi người, đau với những khốn khó, vui với niềm hoan lạc của mọi người chung quang mình, của dân tộc, và do đó trở nên những chứng tá nhỏ bé của tình yêu nhân loại và hơn nữa của tình yêu vĩ đại Kitô giáo mà PT đã áp ủ và có sứ mạng thể hiện.

007 CHUYÊN MÔN

I. KHÁI NIỆM VỀ KỸ THUẬT CHUYÊN MÔN

Kỹ thuật chuyên môn (truyền tin, thủ công, nấu nướng, cứu thương, gút dây....) có thể coi như những giải trí hay việc nhàn rỗi, hợp sở thích. Kỹ thuật chuyên môn còn là bước khởi đầu giúp phát triển lòng thích thú làm việc. Rồi nếu được chuyên môn hoá nó sẽ mang tính cách hướng nghiệp và giúp kiện toàn hoạt động cá nhân nơi xã hội.

II. MỤC ĐÍCH CỦA KỸ THUẬT CHUYÊN MÔN

- * Giúp trẻ tìm được niềm vui khi làm việc.
- * Giúp trẻ biết tháo vát sáng kiến, khéo léo.

* Giúp trẻ phát triển khả năng làm việc, sáng tạo và giàu tưởng tượng.

* Giúp trẻ luyện chí khí nhờ chuyên tâm làm việc và luyện tập.

* Giúp trẻ phát triển tinh thần xã hội nhờ sự cộng tác học tập và làm việc.

III. CÁCH HỌC VÀ DẠY KỸ THUẬT CHUYÊN MÔN.

* Phải làm cho các em thích qua việc học tập:

* Chia toán theo trình độ và khả năng.

* Dạy từ cái dễ đến cái khó.

* Khen thưởng và khích lệ khi các em làm được.

* Tập và ôn luyện nhiều lần cho thành thạo.

Khi dạy cần lưu ý:

* Soạn đầy đủ vật dụng để dạy.

* Cho xem mẫu, chỉ dẫn cách làm và nhấn kỹ vào điểm khó cần chú ý.

* Đứng ở nơi mà mọi em đều thấy được.

* Khen nhiều cho phấn khởi, ít chế diễu, ít rầy la cáu kỉnh.

* Khuyến khích làm nhiều lần, có thể chỉ dẫn từng em và bắt từng em làm lại.

* Khích lệ việc trình bày tác phẩm các em làm.

IV. KẾT LUẬT

Kỹ thuật chuyên môn là những phương tiện giúp trẻ phát triển khả năng đang tiềm ẩn nơi mình, giúp các em làm cho mình có giá trị hơn, vui vẻ và hăng hái, cố gắng và nhẫn nại...

Các Trưởng nên ý thức và tận dụng các phương tiện chuyên môn này để giúp cho trẻ em kiện toàn con người tùy theo khả năng và sở trường mỗi em.

KINH ĐỘI TRƯỞNG

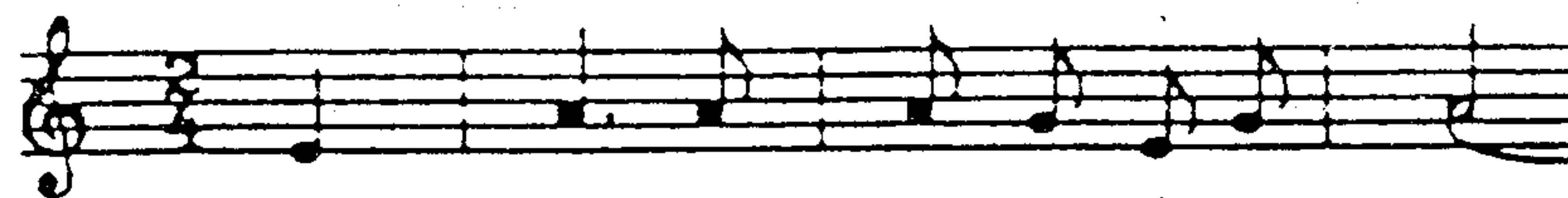

Nguyện xin Giê-ô-anh cả tử nhân.



ngày đêm ban xuống muôn ơn phúc cho đời của

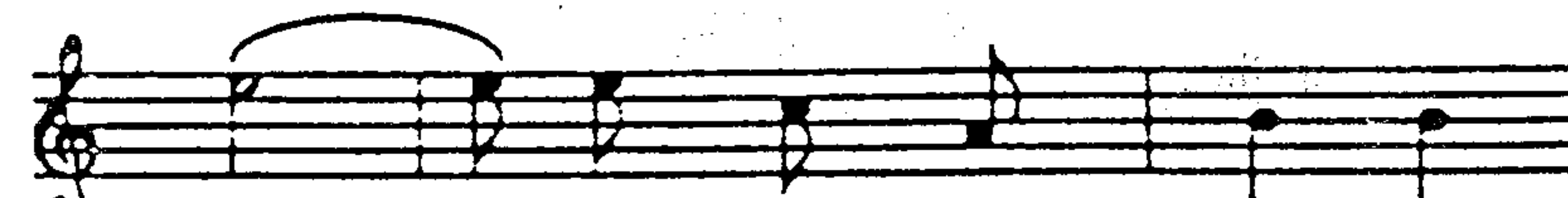

con. Giúp cho đoàn con nên



những lòng đố nhiệt thành, mở rộng nước

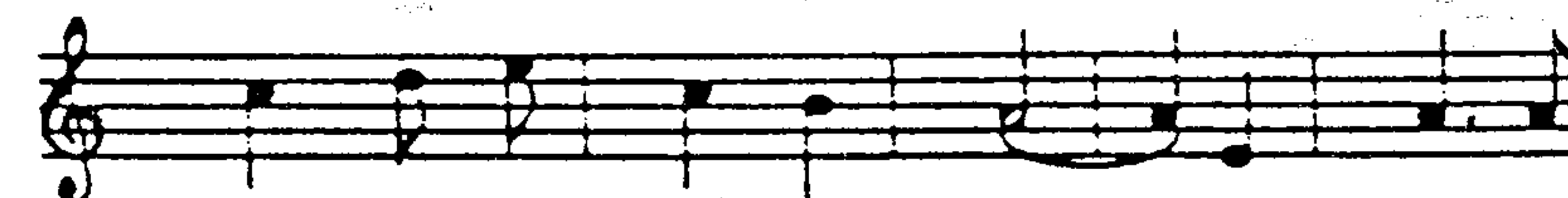

Chúa cứu rồi các linh hồn. Dời con hy

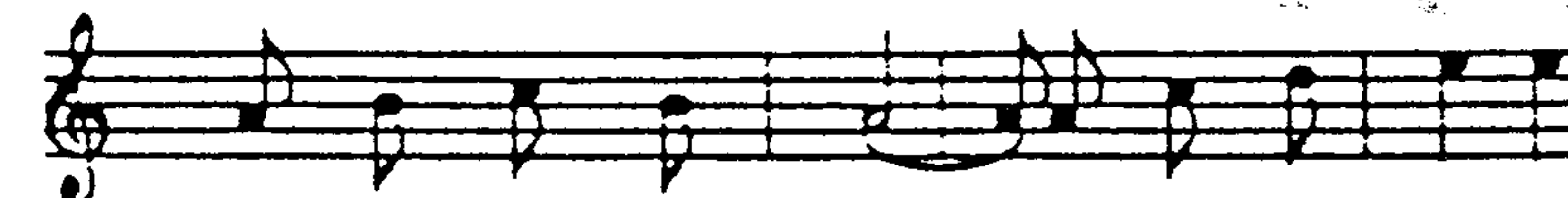

sinh nguy khó chẳng nề. Bên tâm bác ái yêu



Chúa yêu người thiết tha. Rước lễ mỗi

KINH HUYNH TRƯỞNG



Lạy Chúa Giê- su Huynh Trưởng tới



cao. Xin dạy con biết hy sinh cao thượng.

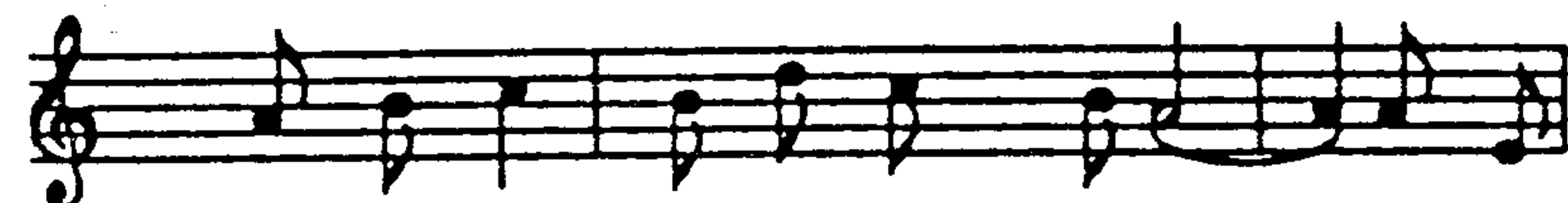

phụng sự Chúa và giúp ích mọi người. Xin dạy



con biết hy sinh không cần báo đáp, luôn xông

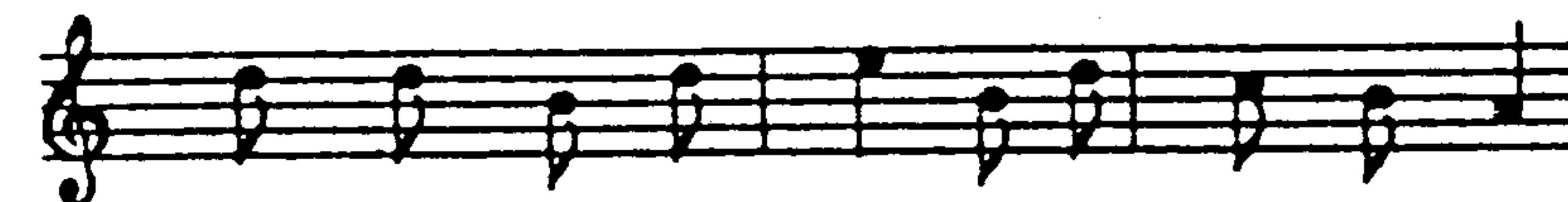

pha không ngại bão táp dẹp ý Cha trên trời



trong linh thương yêu hết mọi người.

1. NÚT DÂY

Nút dây là một chuyên môn rất hữu dụng cho mọi sinh hoạt Thiếu Nhi. Đi trại không biết gút thì chẳng khác gì người không có tay, họ sẽ không làm được gì nữa. Tuy nhiên muốn lợi ích bạn phải biết rõ công dụng của mỗi loại nút và áp dụng trong trường hợp nào.

Một nút dây hữu dụng cần có những đặc tính sau: **Làm đúng - làm lẹ - làm chắc - làm đẹp - dễ tháo ra.**

Sau đây là một số nút thông dụng ở trại mà Thiếu Nhi không thể không biết.

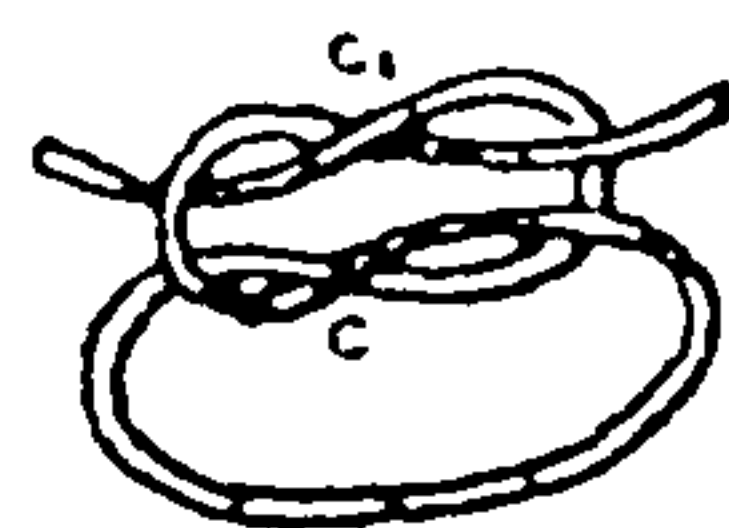

Nút Dẹt

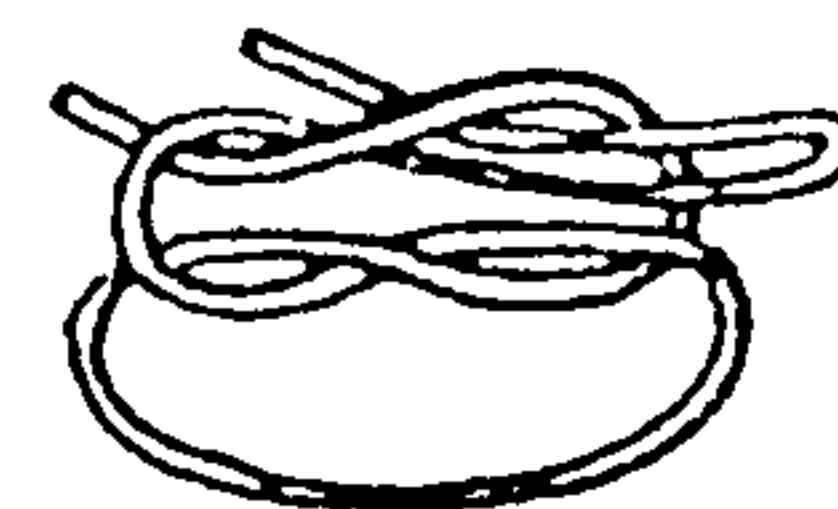

Nút dẹt có khóa

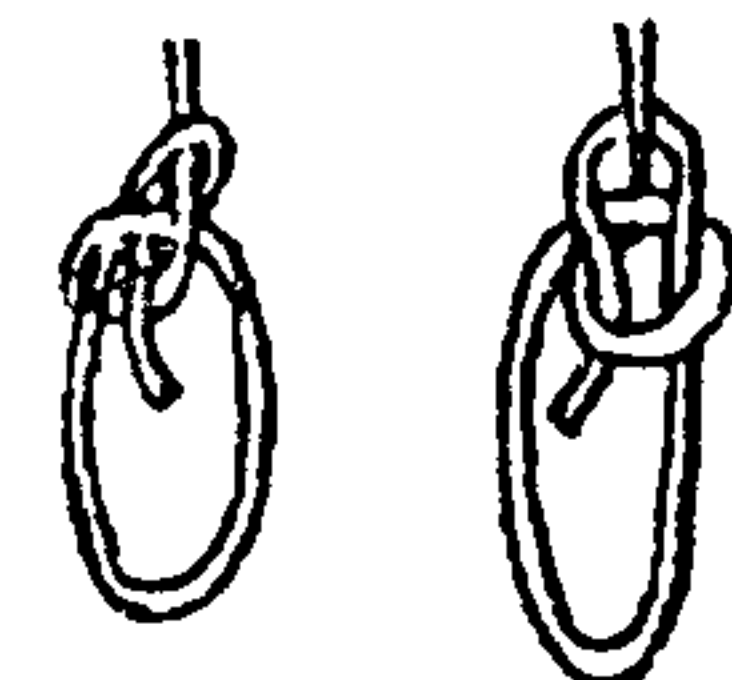

Nút Ghê Đơn

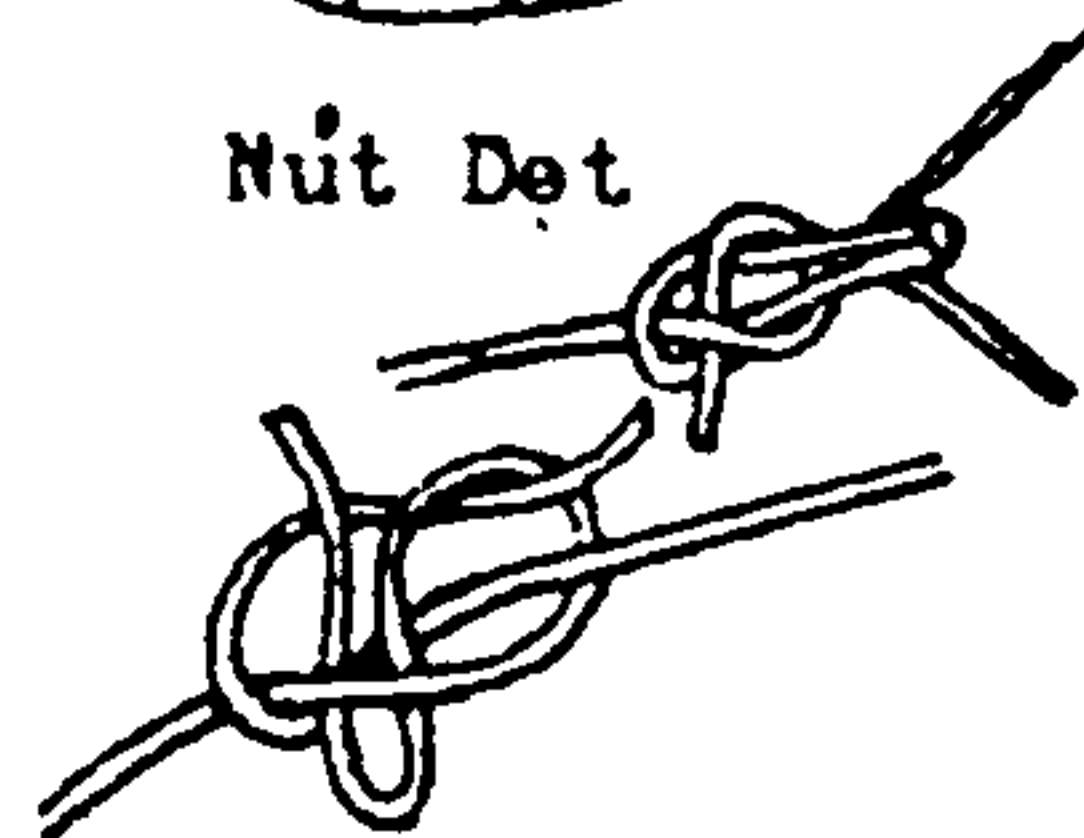

N.T. Dẹt có khóa

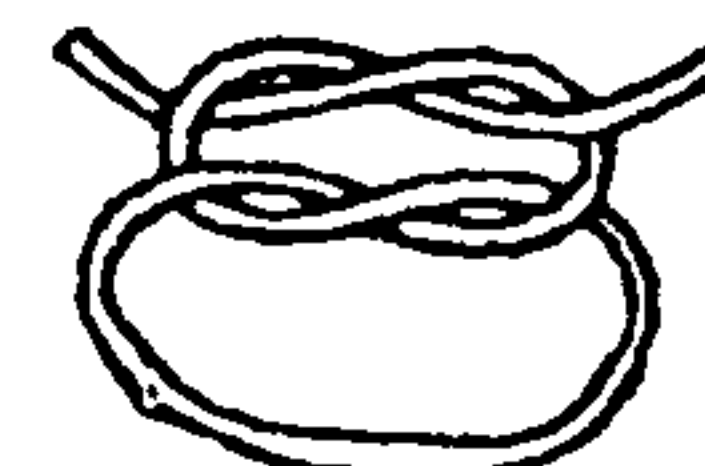

Nút Bò cái

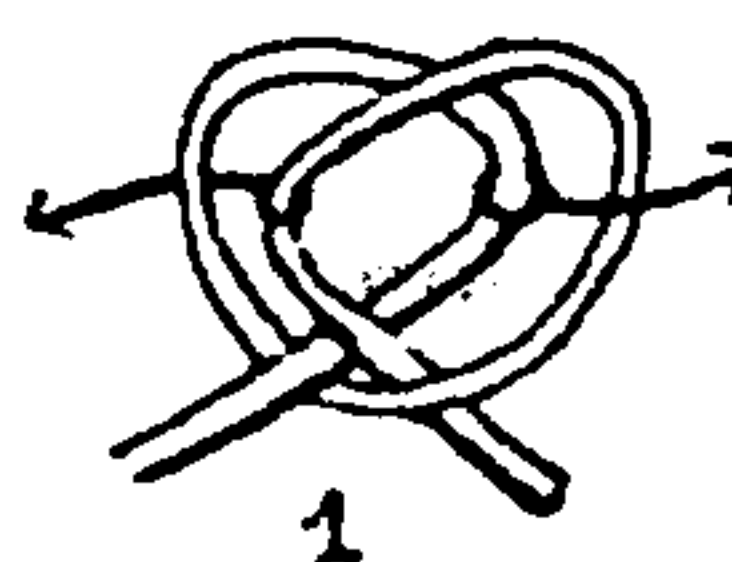

1

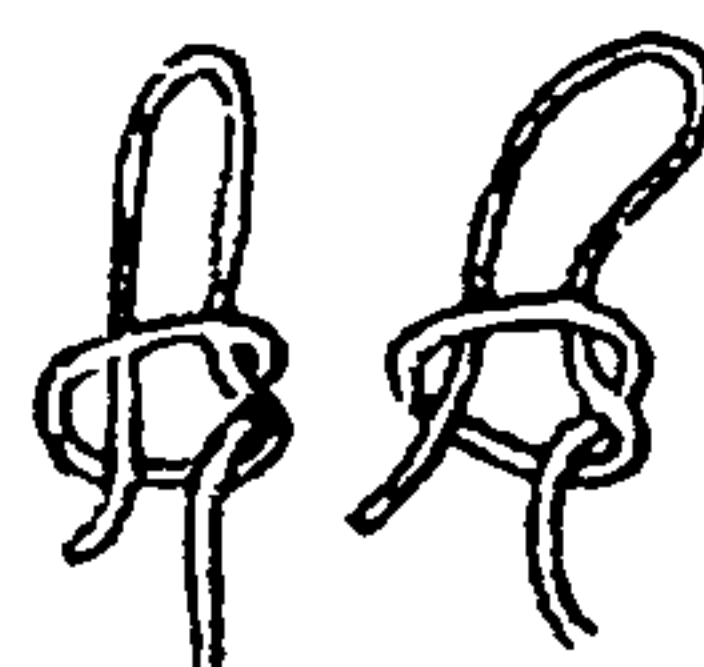

Thòng lọng

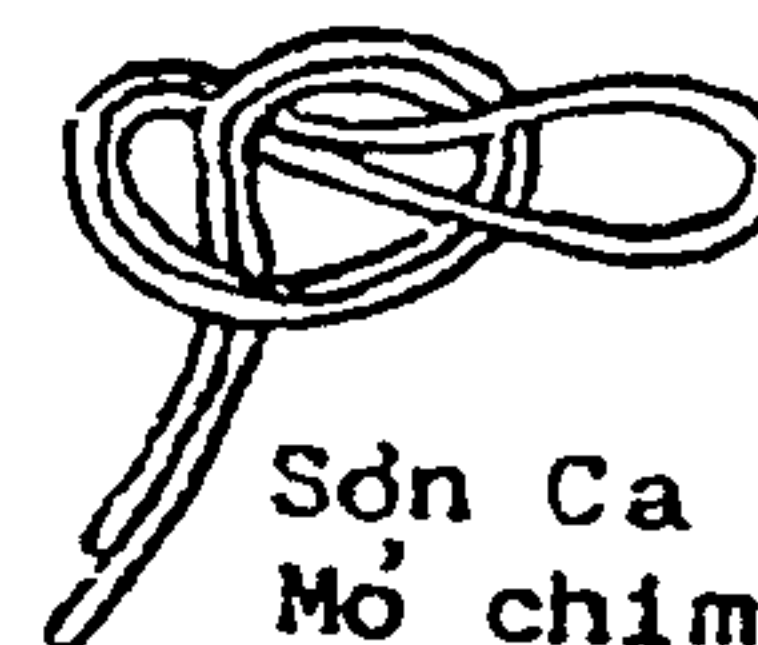

Sơn Ca Mỏ chim

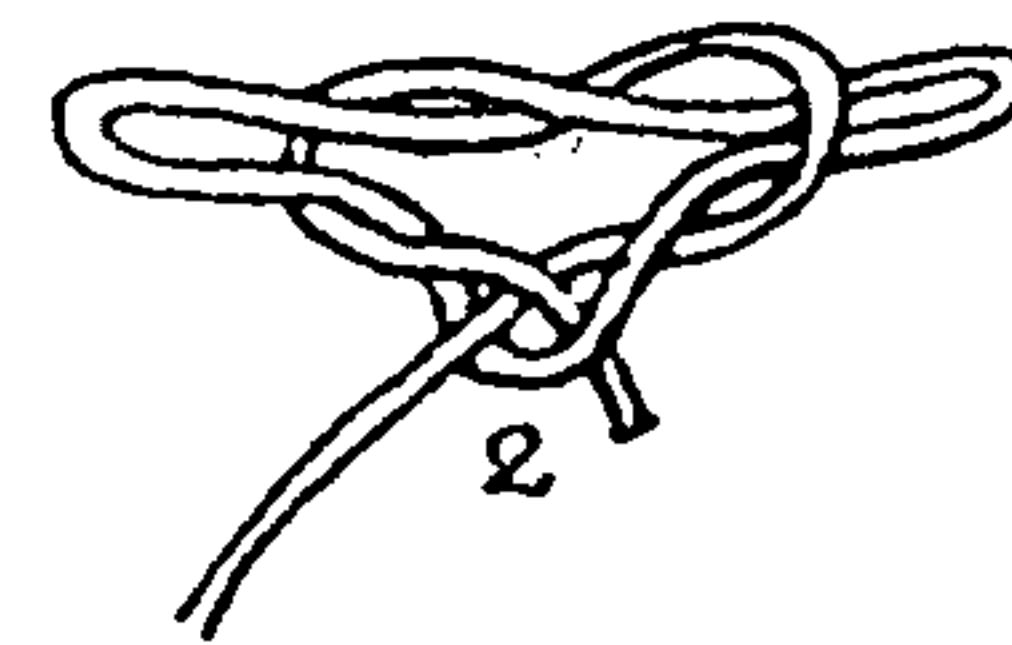

2



Nút hoa Cột dây giầy

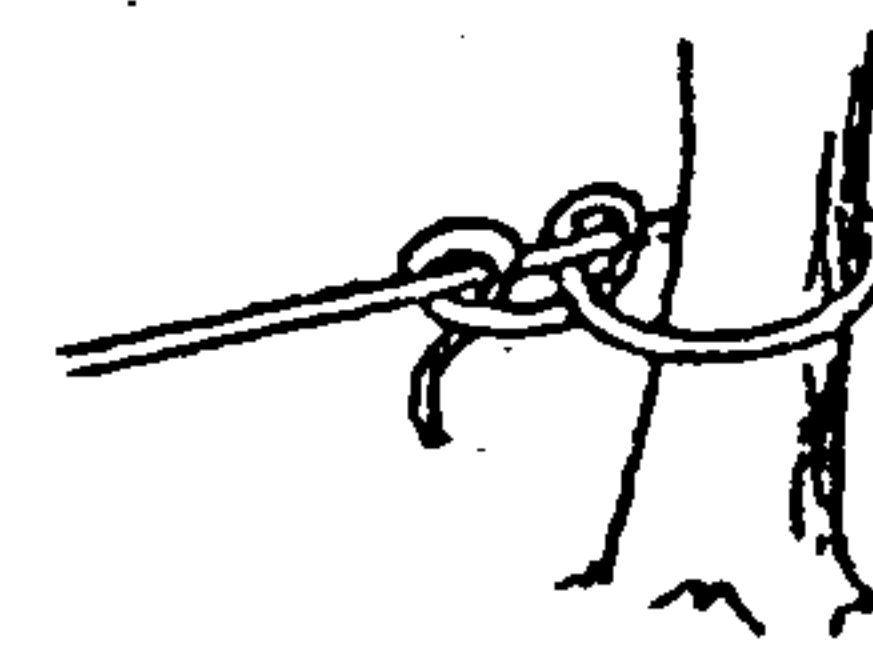

1 vòng 2 khóa

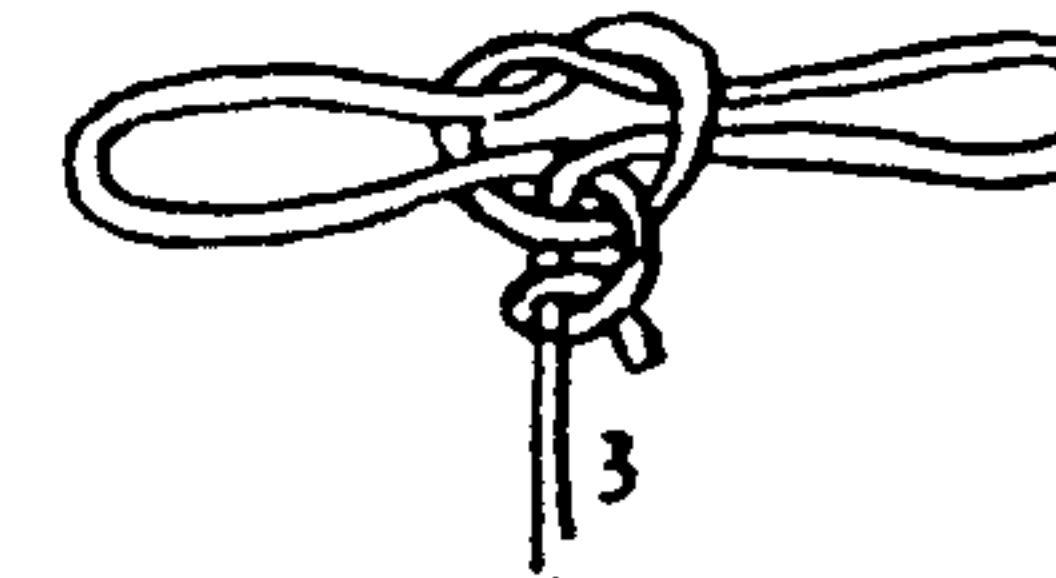

3

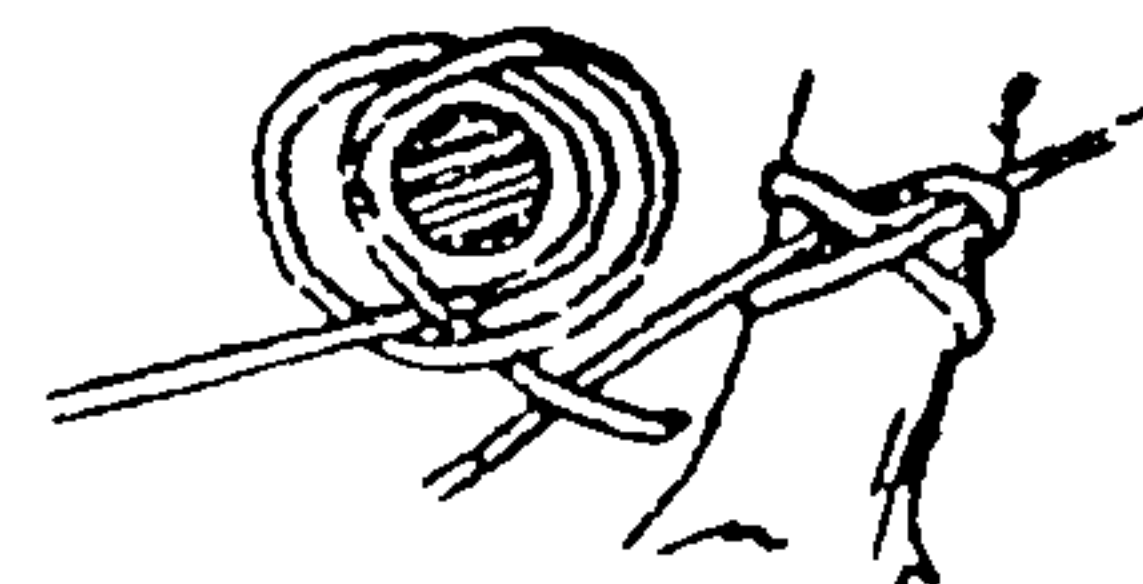

Cột thuyền, Quai chèo

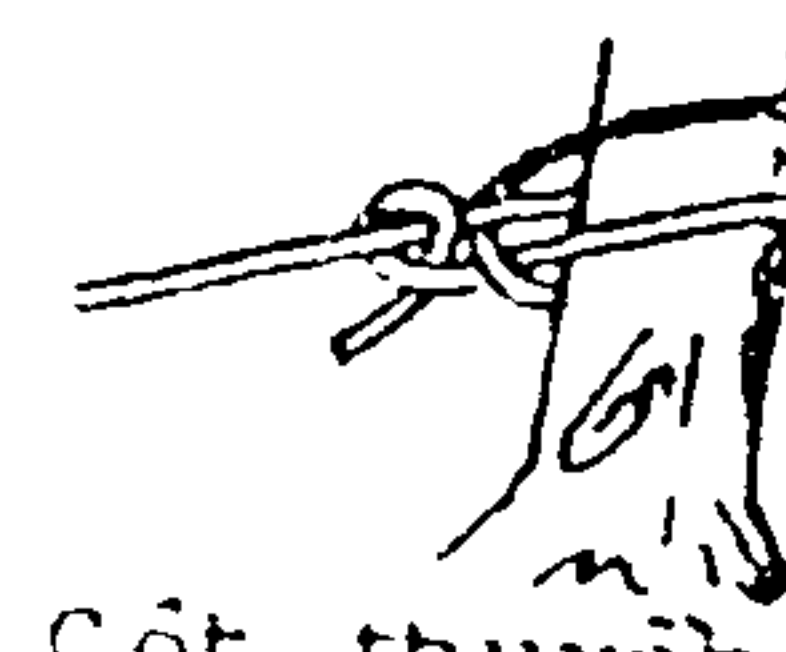

Cột thuyền có khóa

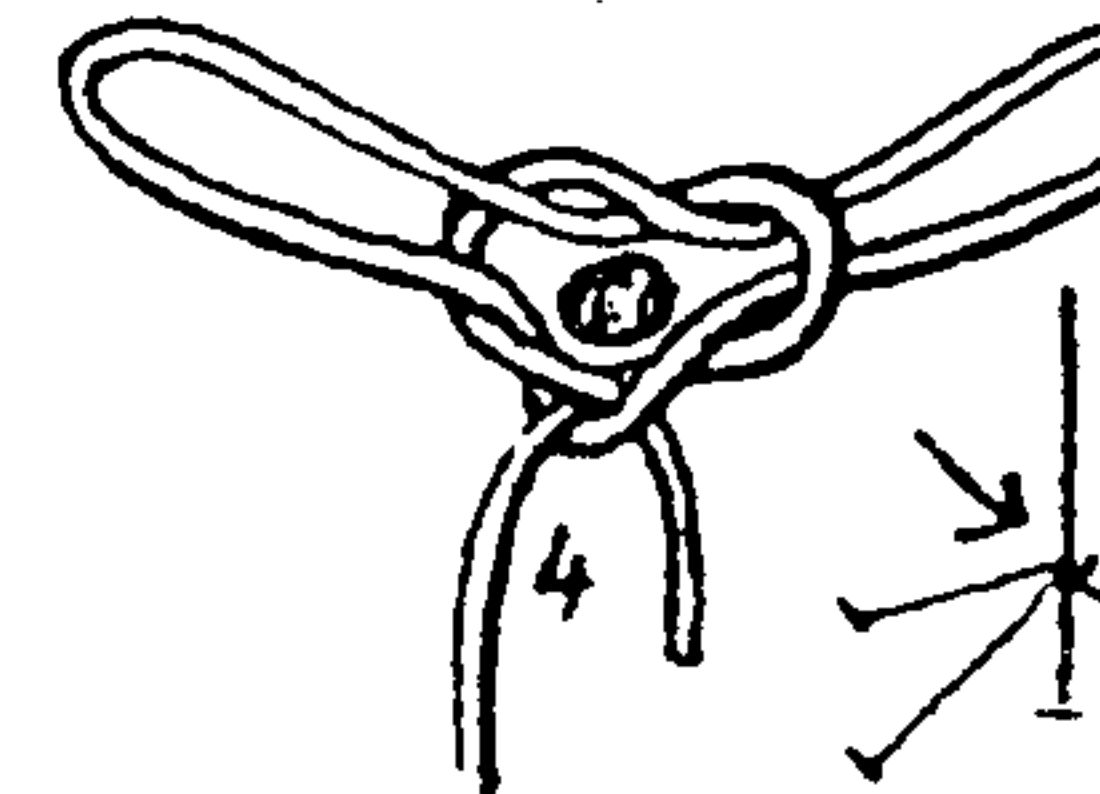

Nút Cột Cờ

2. TRUYỀN TIN

I. NGUỒN GỐC TRUYỀN TIN

Ngay từ thời thượng cổ người ta đã dùng nhiều cách để truyền tin cho nhau. Đến năm 1835 ông Morse khám phá ra một truyền tin mới và có tích cách khoa học hơn. Đó là phép truyền tin bằng vân Morse.

II. MORSE TRONG SINH HOẠT HỘI ĐOÀN

Truyền tin là một trong các môn thích thú nhất trong sinh hoạt hội đoàn. Người ta dùng Morse trong các trò chơi, dùng liên lạc khi ở xa tầm tiếng nói hay mắt nhìn. Lại còn dùng Morse để luyện tinh thần đồng đội. (Cùng học, cùng chơi, cùng truyền tin...)

Morse cũng dạy tính cần cù nhẫn nại mà các thiếu sinh cần tập luyện. Tóm lại Morse được coi là môn chơi hấp dẫn nhất.

III. CÁCH HỌC MORSE

Cách học nhanh chóng nhất là dùng âm thanh: Còi, tiếng động hay máy đánh Morse. Người nọ đánh người kia nhận. Khi mới bắt đầu hãy theo nhịp từ chậm đến nhanh. Một dấu (-) lâu gấp 3 dấu (.)

Cách thứ hai là viết: ta mở bất cứ trang sách nào rồi dịch và biên lên giấy. Sau vài bà ngày lấy ra dịch ngược lại. Cứ làm thế sẽ thành thạo một cách nhanh chóng.

IV. CÁCH SỬ DỤNG MORSE

a/ Bằng còi, tù và hay kèn.

Tích (.) thổi một tiếng ngắn.

Tê (-) thổi tiếng dài. Lối này dùng rất nhiều. Tuy nhiên có khuyết điểm là người nhận đi quá xa hay ngược gió.

ẤU NHI CA

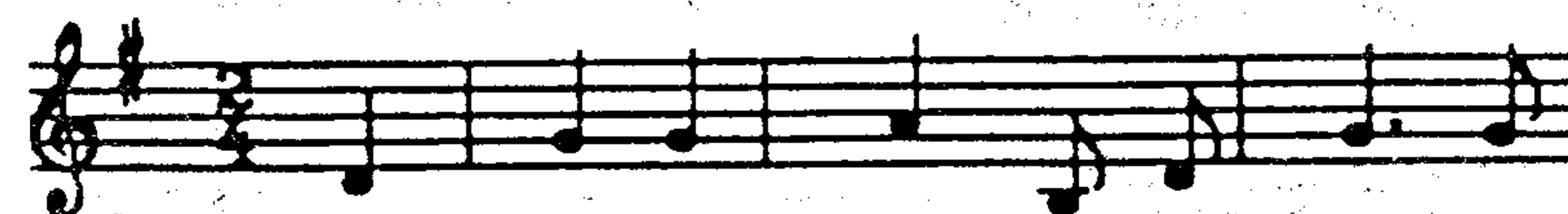

Đoàn em như những mầm mạ non xanh

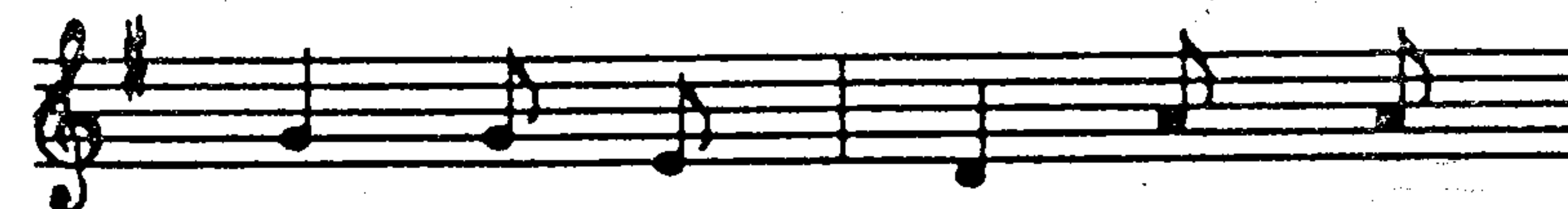

tươi, luôn vui cười, luôn ngoan



ngoãn sống đời Ấu Nhi. Nguyễn bèn

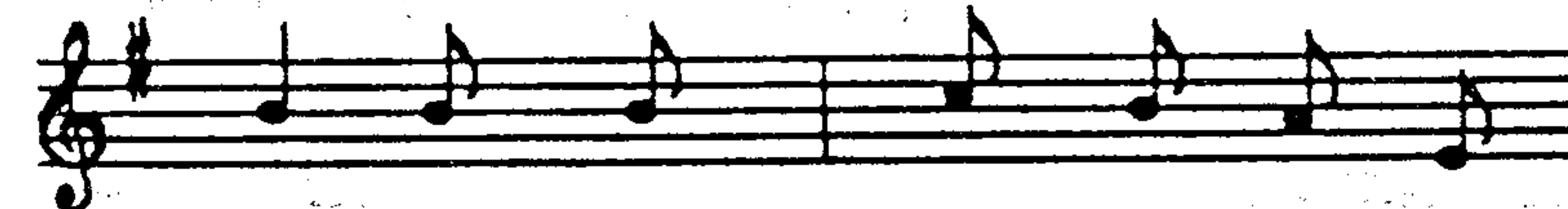

chỉ theo gương Chúa Giê su tuổi



thơ, dưới bóng cờ, em mang Chúa cho tuổi Ấu

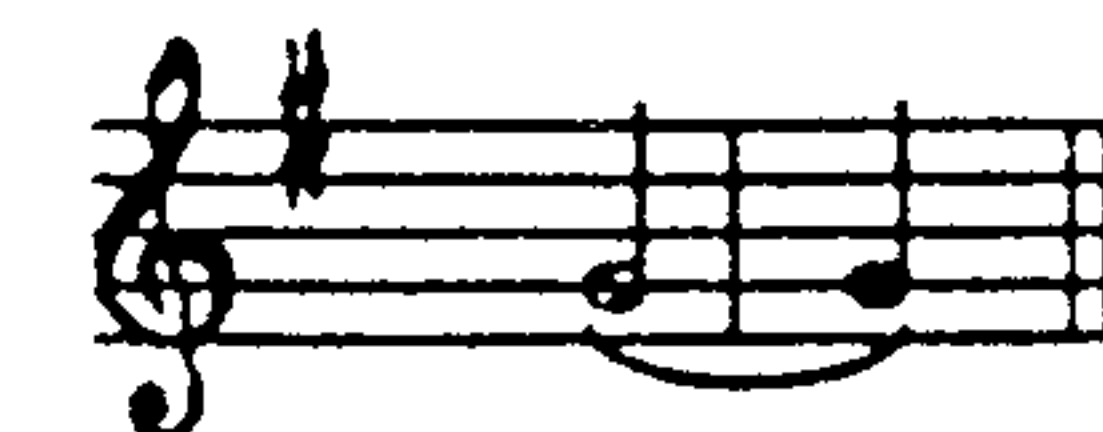

thơ.

THIỆU NHI CA

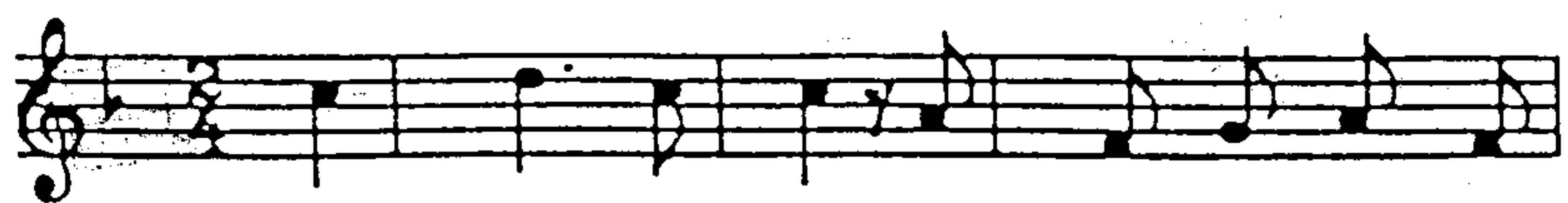

Em Thiếu Nhi ơi, như ngàn tia sáng huy

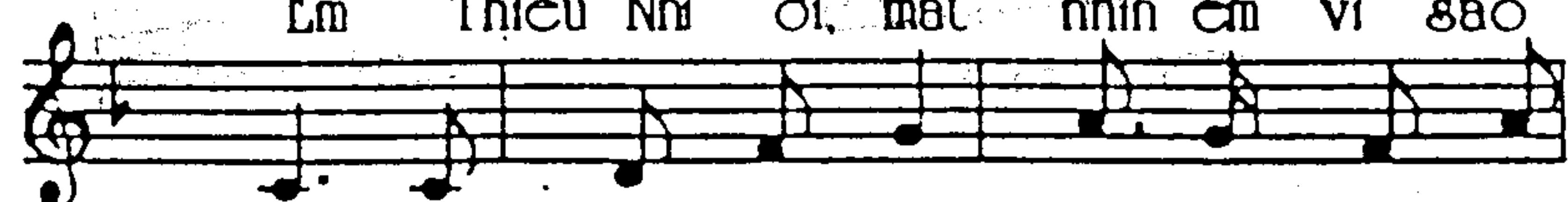

Em Thiếu Nhi ơi, mắt nhìn em ví sao

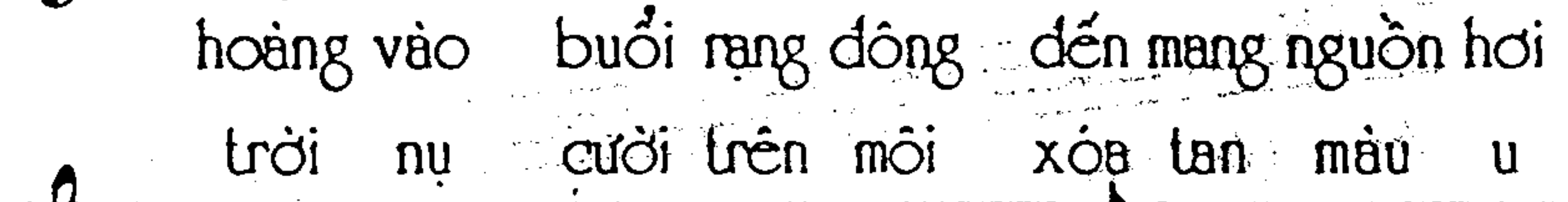

hoàng vào buổi rạng đông đến mang nguồn hơi

trời nụ cười trên môi xóa tan màu u

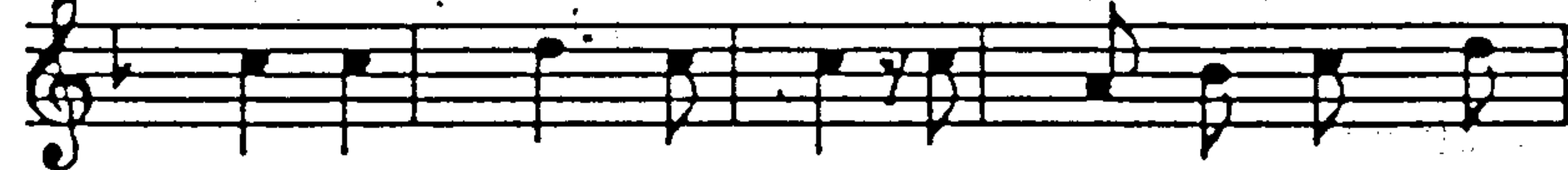

ám. Em Thiếu Nhi ơi, em đẹp như hoa hương

lối. Em Thiếu Nhi ơi, em là chiến sĩ phúc



dương, tươi dịu như hơi gió xuân, đem

âm, gian khổ nguy khó chớ nao vui

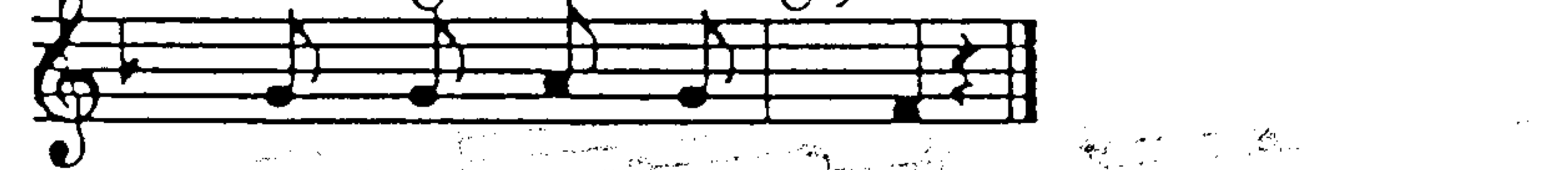

yên vui đến muôn người.

mang Chúa đến cho người.



b/ **Truyền tin bằng Cờ:** cầm cờ trên tay hoặc kéo cờ lên xuống trên cột cao.

Đánh 1 cờ ngang vai là tích (.)

Đánh 2 cờ ngang vai là tè (-)

Hoặc kéo cờ màu lên rồi hạ xuống là (.)

Kéo màu cờ khác lên là tè (-).

Kiểu này tuy chậm và mệt, nhưng có vài lợi điểm: Có thể truyền đi xa hơn âm thanh, hoặc đứng ngược gió cũng vẫn tốt.

c/ **Truyền tin bằng đèn:**

Một chớp nhanh là tích (.)

Một chớp lâu gấp 3 là tè (-)

Kiểu chơi này tiện về ban đêm và có sự yên tĩnh.

d/ **Truyền tin bằng khói:**

Dùng chân, mền ướt đốt lên sẽ có khói đẹp. Truyền tin bằng cách lấy màn che khói.

Kéo lên rồi hạ xuống ngay là tích (.)

Kéo lên để lâu gấp 3 rồi hạ xuống là tè (-)

e/ Người ta còn dùng kiểu viết nữa như **kiểu đồi núi**, hoa lá, cây và cảnh.

g/ **Truyền tin bằng số:**

(.) số 1, Tè (-) số 2, Ngăn chừ số (0)

(.) số lẻ, Tè (-) số chẵn. Ngăn chừ là (0)

Thí dụ: 2011110120210111

20111101 Thánh thể

h/ **Truyền tin bằng nốt nhạc:**

(.) là nốt trên đường kẻ.

(-) là nốt giữa hai đường kẻ.

Ngăn cách nhau bằng gạch đứng | (phách)

Có khi dùng nốt đen làm (.) nốt trắng làm (-) ngăn chữ bằng dấu ngã (ˆ) và ngăn hai tiếng bằng gạch đứng (phách)

Còn nhiều cách khác nữa xin được giới thiệu mua sách mặt mã để học thêm vì không thể dạy cả một lúc.

V. CÁC DẤU HIỆU DÙNG TRONG VIỆC TRUYỀN TIN

- Mời nhận bản tin (4A) . - . - . - . -
- Sẵn sàng nhận tin (K) - . -
- Hết bản tin (AR) . - . - . -
- Truyền âm (HH)
- Xin truyền lại (IMI) . . -
- Xin chờ đợi (AS) . -
- Cấp cứu (SOS) . . . - - -
- Xin đánh chậm lại (VL) . . . - . -
- Hiểu rồi (R) . - . .

VI. CÁC DẤU

- Sắc (') thay bằng chữ S. Ngã (ˆ) chữ X
- Huyền (`) bằng chữ Q. Nặng (.) chữ J
- Hỏi (?) chữ Z

VII. CÁCH ĐÁNH DẤU:

- Chữ Â: AA; Chữ Ă: AW; Chữ Ê: EE
- Chữ Ô: OO; Chữ Ơ: OW; Chữ Ư: UW

Morse Code

A	.-	N	..
B	-...	O	---
C	-.-.-	P	---.
D	-.-	Q	---..
E	..	R	..---
F	..-.-	S	...-
G	-.-	T	-
H	U	..--
I	..	V	...--
J	.-.-.-	W	---
K	-.-	X	---.
L	.-...	Y	..-.-
M	--	Z	---..

VIII. Mẫu Tu Morse:

Mẫu tu		Số đếm	
E	.	1
I	..	2-
S	...	3	...--
H	4	---.-
A	.-	5	-----
U	..--		
W	---		
R	..---		
J	.-.-.-		
P	---.		
L	.-...		
F	..-.-		
Z	---..		
T	-		
M	---		
O	---		
C	---.		
H		
N	..		
G	-.-		
D	-.-		
K	-.-		
B	-.-.		
X	---.		
Y	..-.-		
Q	---..		
C	---..		
V	...--		

Viết hoá âm thoại		
AA	=	Â
EE	=	Ê
OO	=	Ô
OW	=	Ơ
UW	=	Ư
AW	=	Ă
DO	=	Đ

kiên. Tôn quý trách nhiệm sống gương hy
sinh. NGHĨA & VIỆT Nam sẵn sàng hùng
tráng, trong sạch hăng hái và quyết tiến
bước. Lửa thần nung nấu tâm can không
ngừng mầm thiêng ta gieo khắp nơi xa
gần. lý tưởng siêu nhiên thành tâm yêu
mến. Danh Cha cả sáng nước Cha trị
đến. Noi gương nhiệt thành của Thanh Dao
lô. Xông pha lên đường làm chứng Đức Âm

NGHĨA SĨ CA

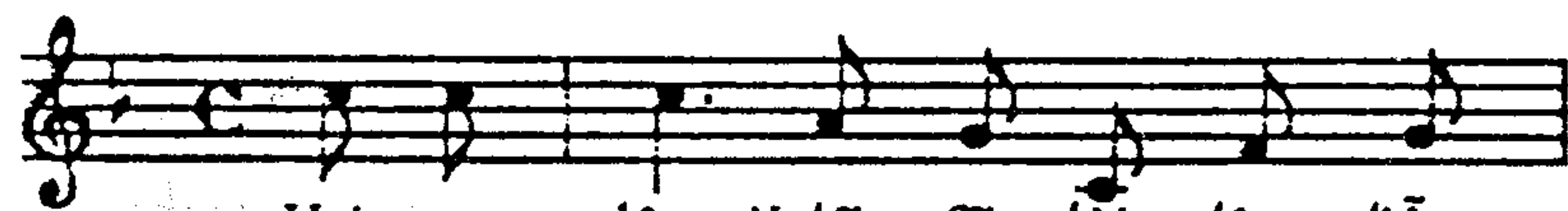

Vui ca lên Nghĩa Sĩ đời đây diễm



phúc. Hồn thanh xuân say niềm lý tưởng cao

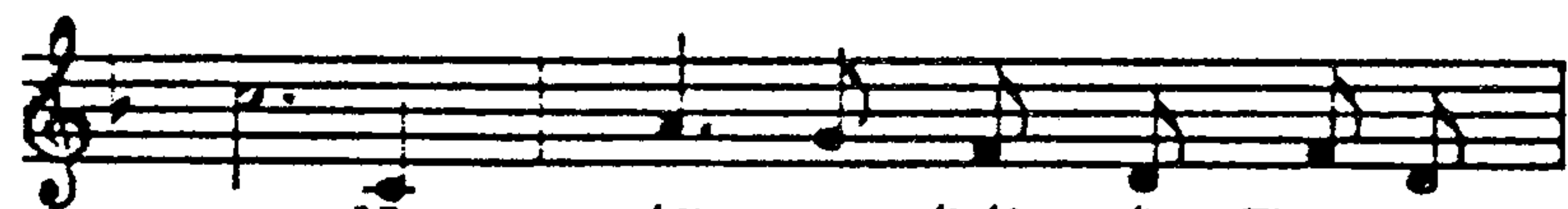

xa. Vì nghĩa ra đi là đi CHINH

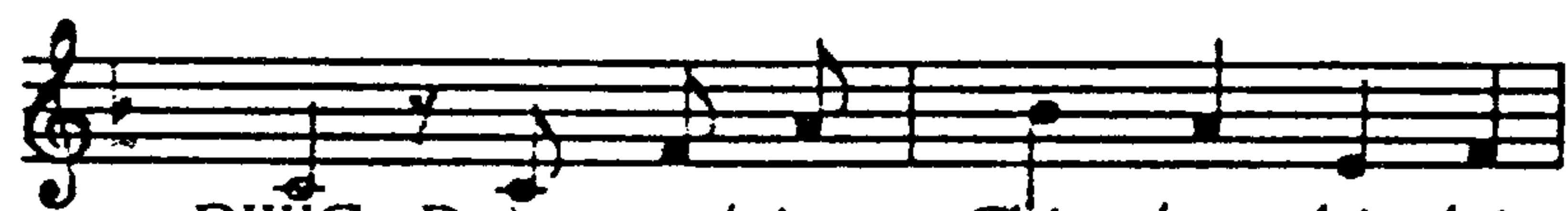

PHỤC. Đường xa bóng Chúa đang chờ đợi



ta. Một đời trẻ trung thành nòng hậu sức

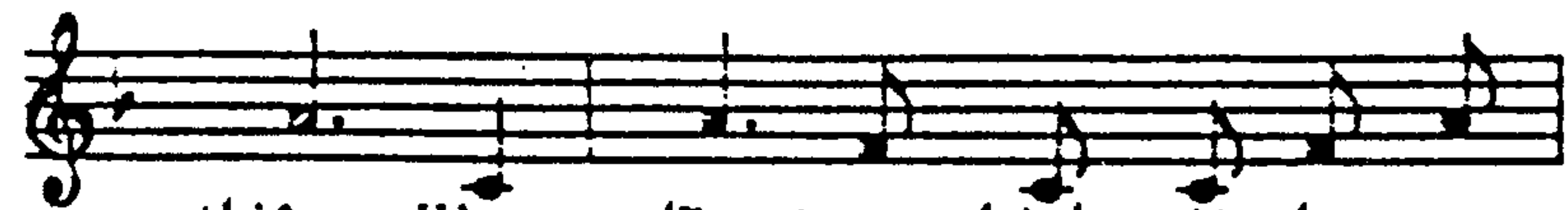

thiêng. Hùng dũng trung thành một dạ trung

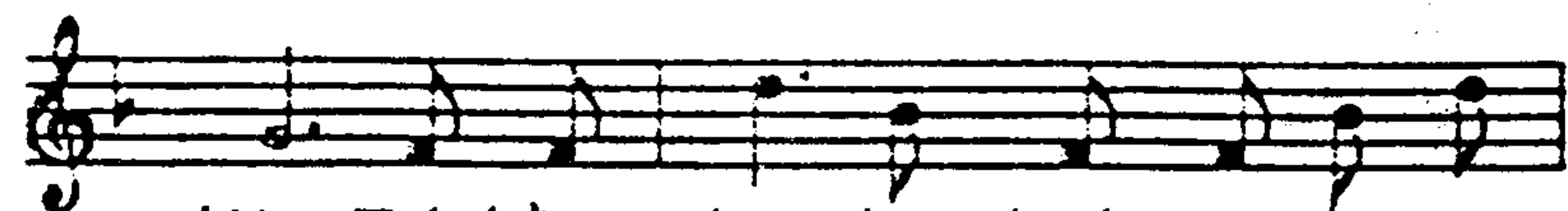

kiên. Tinh băng hữu chân thành một dạ vững

3. MẬT THƯ

Từ lúc có chiến tranh con người đã biết dùng mật thư rồi. Mật thư để liên lạc, để đánh lừa địch quân. Mật thư thường được gửi đi cách lén hay cất dấu ở một nơi và được viết bằng những ký hiệu kỳ lạ mà chỉ một số người đã học mới biết lối đọc. Người đọc cần biết lối giải (chìa khoá) mới ra. Mật thư được viết dưới muôn vàn hình thức lạ mặt. Mới coi vào là tá hoả tam tinh liền. Vì người viết chỉ căn cứ vào một số thoả ước với người nhận mà thôi. Vì thế không ai có thể dạy hết mọi cách viết và đọc được.

Chúng ta học mật thư không phải để làm gì mà là để chơi một cách hứng thú hơn. Cái vui khó tả là khi mình giải được và làm được những gì người viết muốn. Thật là gồ ghề trước bao cặp mắt mở lớn thán phục, phục tài của người giải mật thư.

Sau đây là một vài loại mật thư thông dụng:

a/ Mật thư theo lối điện tín:

Anh: . - / - / Em:

Như: Nhuw Tay: 201202122

Chân: đa đa đa đa. đi đa đi đa, đa đi

b/ Mật thư chọn một bỏ hai:

Làm ăn không mấy xuôi chạy cái....

c/ Viết mẫu tự trên những kẻ cắt nhau:



Thí dụ: Anh
Trại

d/ Bằng cách thay thế các chữ bằng 3 chữ

A, B, C & 1, 2, 3, 4, 5, 6, 7, 8, 9.

	1	2	3	4	5	6	7	8	9
A	A	B	C	D	E	F	G	H	I
B	J	K	L	M	N	O	P	Q	R
C	S	T	U	V	W	X	Y	Z	

Thí dụ: Anh: A1 B5 A8

Em: A5 B4

e/ Mật thư tự do:

Chìa khoá: đã vướng vào chữ sắc thì dừng, mong thoát vòng oan nghiệt (Tức là có dấu sắc thì không nhận)

Thí dụ: Một bộ chén có lạc lắm muối tiêu

Kết luận: Trò chơi có hứng biết mấy thì cũng có vẻ giáp điệp bấy nhiêu. Ước gì mỗi đoàn có một loại mật mã riêng, để thông tin cho nhau chỉ mình với mình biết thôi. Rủi một người đội khác đến thì kể sở biết mấy trong khi quân ta cười vui võ chợ. Thế mới hay, mới khoái.

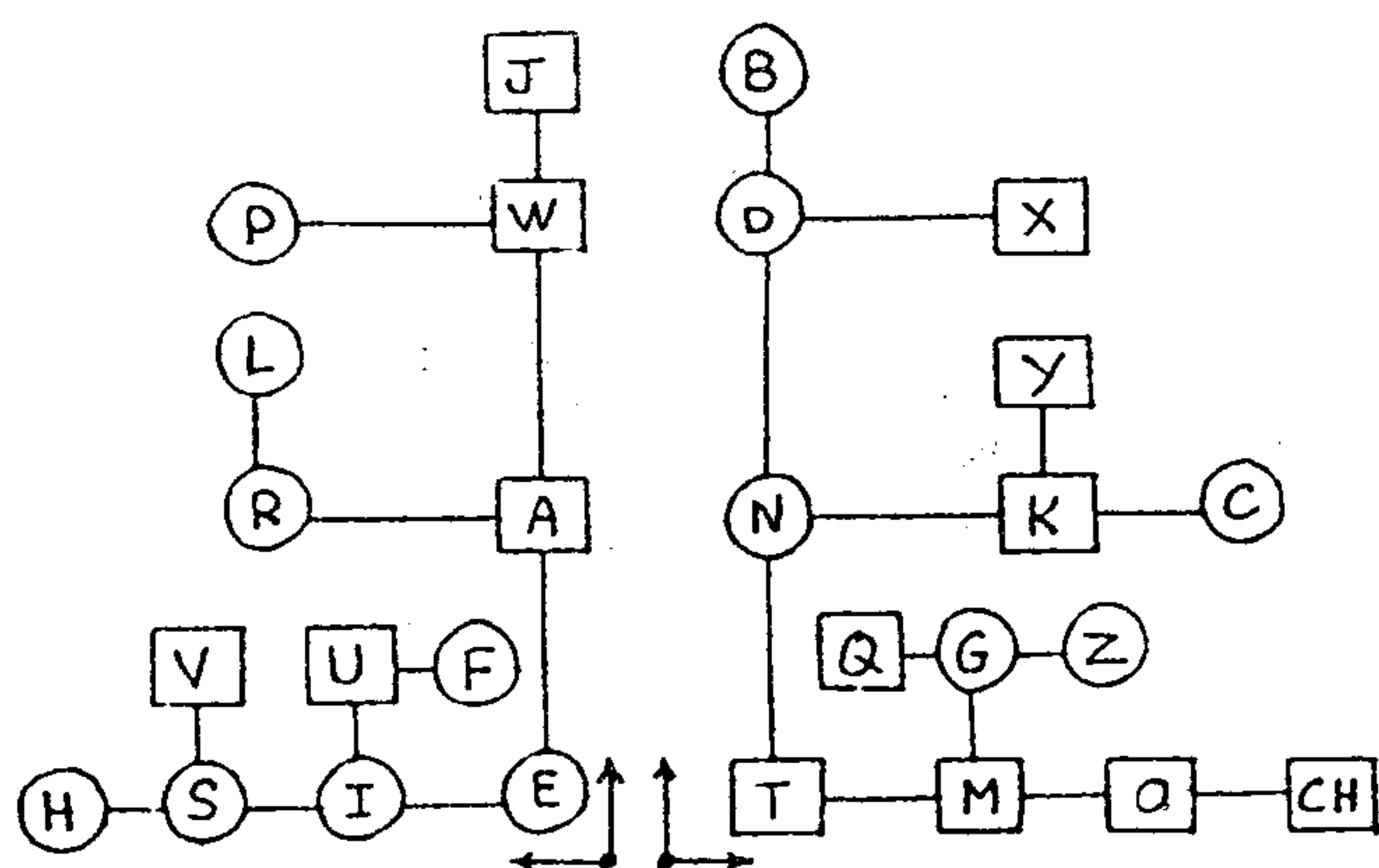

Để dễ xử dụng và mau thuộc, có thể theo hình vẽ trên:
Lấy E và T làm mốc để đi lên và đi ngang với âm thì
như: ○ là tích (.) và □ là tê (-)

Thế chan hòa, là lý lương của

người Thiếu Nhi hôm nay. Thiếu Nhi Việt

Nam quyết tâm trong giai đoạn mới.

Thành hóa môi trường rèn những khả năng phi

thường Bằng Nguyễn Cầu, Hy

Sinh và một bầu khí mới. Tuổi trẻ Việt

Nam đem Chua cho giới trẻ Việt Nam

Allegro

TÂN HÀNH CA

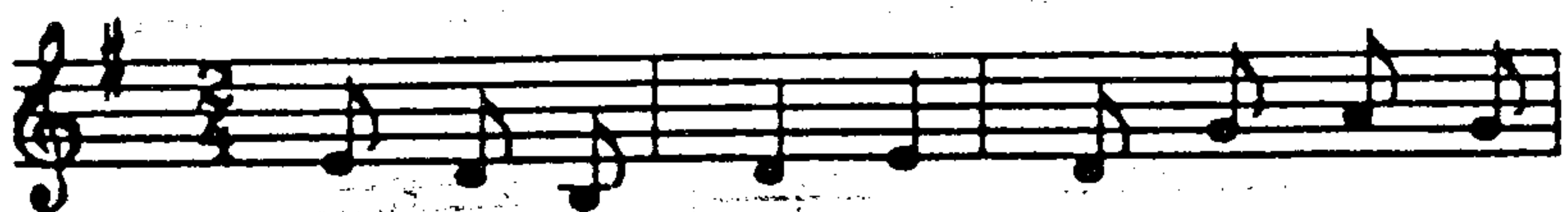

Thiếu Nhi Việt Nam đứng lên trong giai đoạn



mới. Theo tiếng Giáo hội và

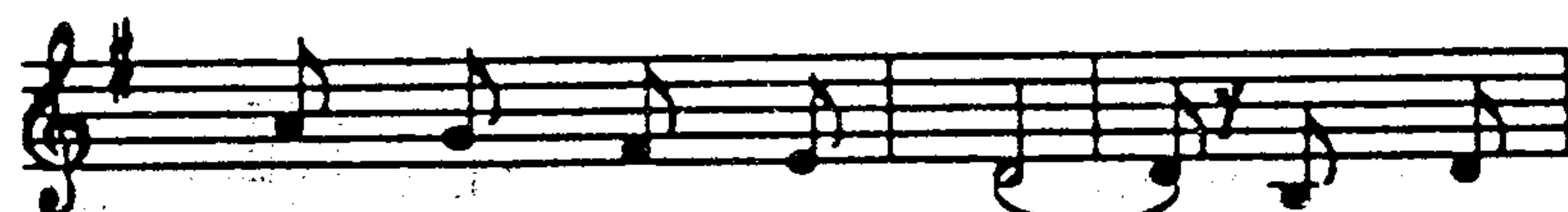

tiếng Quê hương kêu mời. Được trang

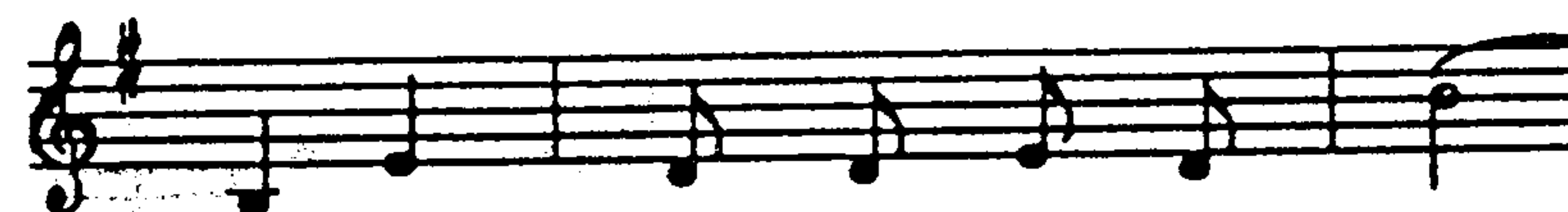

bi dũng mạnh bằng tinh thần mới.



Tuổi trẻ Việt Nam hăng hái xây thế hệ ngày



mai. Cùng đi hỏi các Thiếu Nhi. Cùng



đi với Chúa Ki-Tô. Nguồn sống Thánh

4. DẤU ĐƯỜNG

Những người đi đầu, lính, dân... là những người dẫn đường cho người đi sau. Những dấu vết mà họ để lại sẽ giúp cho người đi sau vượt được trở ngại trên đường hầu tiến đến đích một cách bình an.

Khoá dấu đường giúp cho những người nơi thành phố chơi vui, hứng thú rồi thôi, nhưng với người chơi nơi thôn quê, rừng rú sẽ giúp họ phát triển óc quan sát, tinh thần đồng đội

Sau đây là những dấu đường thông dụng:

>>>	>><	X	...
Bình An	Có Ngịch	Đường cấm	Đến ga
Đợi ở đây	Nhà Thờ	Chia làm 2	Theo lối này
Hợp lại	Theo lối sông	Quay trở lại	Cầu
Theo lối suối	Nước độc	Nước uống được	Đề tới nôi
Rẽ phải	Theo lối này	Nguy hiểm	Thư 3 bước
Khởi hành	Về trại lúc 12 giờ	Đi chậm lại	Đi mau hơn
Trở ngại cần vượt qua	Trại gần đây		

5. CỨU THƯƠNG

Bạn là người có con tim để yêu mến, có đôi tay để giúp đỡ. Hơn nữa bạn là một Kitô hữu. Con Một Chúa và là anh em của mọi người. Vì vậy không những bạn phải giúp đỡ người khác với địa vị là con người mà còn với địa vị là con Chúa, là anh em với nhau. Trong muôn cách giúp đỡ, nhiều cách bạn không cần học cũng giúp được, như giắt người qua đường, nhường chỗ cho người già. Nhưng có cách bạn không học thì không giúp được, chẳng hạn cứu sống người bằng hô hấp nhân tạo...

Ở đây chúng ta sẽ học khoá cứu thương.

Định nghĩa: Khoá cứu thương dạy chúng ta cách ngăn chặn vết thương nhẹ hay một chứng bệnh khởi trở thành nặng. Vì thế những đức tính đòi hỏi cần có khi đứng trước tai nạn là bạn phải bình tĩnh, nhanh nhẹn và can đảm..

Bình tĩnh: Để quan sát rồi quyết định để xem vết nào cần săn sóc trước. Thí dụ trường hợp người gãy tay mà đồng thời nơi đùi có vết thương máu chảy nhiều, bạn phải cầm máu đã, rồi mới băng bó tay gãy. Nếu làm ngược lại chẳng mấy chốc nạn nhân sẽ chết vì máu chảy nhiều.

Nhanh nhẹn: Mà không hấp tấp để biết tháo vát biết dùng mọi phương tiện sẵn có bên mình để cứu nạn nhân đúng lúc. Thí dụ không có băng hay khăn quàng thì xé áo để thay băng, lẽ dĩ nhiên là thiệt thời nhưng cứu người cầu hơn.

Can đảm: Để dám hy sinh đánh đổi cả mạng sống của nạn nhân với sức cố gắng của ta, Chúa Giêsu đã dùng cái chết để cứu sống chúng ta là gương rồi.

Giới hạn khoa học: Học cứu thương không phải một giờ là xong mà đòi nhiều gắng gỏi, nhiều thì giờ thực tập. Đây là một khoá tổng quát:

1. Cách băng bó vết thương bằng khăn quàng và bằng các loại băng.
2. Cách cầm máu bằng ấn động mạch, bằng cách buộc dài chỉ huyết 'garrot'

2b. Nhiều Hàng Ngang:

Áp dụng —> Trình diện nhiều đội cùng lúc.

- **Thủ hiệu** —> Tay phải đưa ngang vai, ngón tay khép lại úp xuống đất.
- **So hàng** —> Như cách so hàng dọc.
- **Chào** —> Tất cả cùng chào.

3. Hình Tròn: **Áp dụng** —> Sinh hoạt trò chơi.

- **Thủ hiệu** —> Hai tay vòng lên, ngón tay khép lại chạm nhau ở ngay đỉnh đầu.
- **So hàng** —> Không so hàng nhưng vừa chạy vừa hát vòng quanh Trưởng.
- **Chào** —> Tất cả cùng chào.

4. Hình Bán Nguyệt: **Áp dụng** —> Học khóa, ca hát, thảo luận.

- **Thủ hiệu** —> Tay phải vòng lên, ngón tay khép lại úp xuống ngay đỉnh đầu.
- **So hàng** —> Tất cả đứng vòng quanh trước mặt Trưởng, người đầu và người cuối của đội hình đứng ngang với Trưởng trực.
- **Chào** —> Tất cả cùng chào.

5. Hình chữ U. **Áp dụng** —> Chào cờ, khai mạc, bế mạc, lãnh thưởng, đón quan khách.

- **Thủ hiệu** —> Tay phải giơ lên, cánh tay gấp lại 90 độ ngang vai, bàn tay nắm lại quay vào.
- **So hàng** —> Tất cả chạy vòng quanh Trưởng (hay cột cờ) và so hàng vuông góc, canh sao cho Trưởng đứng ngay giữa, người đầu và người cuối của đội hình đứng ngang với Trưởng.
- **Chào** —> Tất cả cùng chào.

So Hàng: Td. SÉRAPHIM ! NHÌN TRƯỚC THẮNG !

Nghiêm Tập Căn Bản

I. Các Thế Căn Bản.

1. Nghĩ / Nghiêm.
2. Các thế quay: Trái, Phải, Đằng sau.
3. Chào & Ý nghĩa Thủ Hiệu Chào.
4. Đứng: **HƯỚNG TÂM** → **LÊN.** / Ngồi: **VỀ ĐẤT** → **HỨA.**
5. Tan Hàng: **GIẢI TÁN** → **VUI!**

II. Vài Điều Cần Biết Về Hiệu Lệnh.

1. Âm lệnh (*tiếng còi*), Thủ lệnh, Cờ lệnh.
2. Dự lệnh và Động lệnh.
3. Kỷ luật tập hợp: **TRẬT TỰ, IM LẶNG, NHANH NHEN.**

III. Các Đội Hình Căn Bản.

- 1a. **Hàng Dọc: Áp Dụng** → Tập hợp và nhận lệnh chung.
 - **Thủ hiệu** → Tay phải giơ ra phía trước thẳng góc 90 độ với thân mình. Ngón tay khép lại. Lòng bàn tay hướng về phía trái.
 - **So hàng** → Đội Trưởng đứng cách Trưởng trực từ 3 đến 6 bước.
 - **Chào** → *Chỉ có Đội Trưởng chào mà thôi.*
- 1b. **Nhiều Hàng Dọc: Áp dụng** → Như của Một hàng dọc.
 - **Thủ hiệu** → Như cách Một hàng dọc nhưng bàn úp xuống đất.
 - **So hàng** → Đội trực canh cho Trưởng đứng ở giữa các đội. Cách khoảng 3 đến 6 bước. Các đội cách nhau nửa cánh tay.
 - **Chào** → Chỉ có đội Trưởng chào mà thôi.
- 2a. **Hàng Ngang: Áp dụng** → Trình diện Đội.
 - **Thủ hiệu** → Tay phải đưa ra ngang vai, ngón tay khép lại, để thẳng. Lòng bàn tay hướng ra phía trước.
 - **So hàng** → Đội Trưởng so hàng ngang trước Trưởng trực, cách từ 3 đến 6 bước.
 - **Chào** → Tất cả cùng chào.

3. Cách đặt bệnh nhân nằm, ngồi cho đúng cách. Cách di chuyển bệnh nhân với một người, với 2 người, với cách bằng dây lưng, khăn quàng, gỗ ván...

4. Chữa cháy và cách đem nạn nhân ra ngoài và cách chữa vết phỏng.

5. Băng bó xương bị gãy.

6. Cứu tình nạn nhân bị ngạt vì hơi độc, ngộ độc, chết đuối, điện giật, trúng gió, bằng cách thở nhân tạo.

7. Những chứng bệnh thông thường.

Thực tập giờ này là băng bó vết thương bằng khăn quàng Thiếu Nhi: Băng đầu, băng bả vai, băng ngực, băng cùi chỏ tay, băng bàn tay, băng đầu gối, băng bàn chân (*xem hình vẽ ở dưới*)

Chú ý:

- Tránh buột nút bên trên vết thương.

- Luôn cột nút chặt.

- Trước khi băng luôn xếp vải nếp để đệm cho êm.

- Nếu không có khăn quàng, có thể dùng khăn túi gấp lại hành hình tam giác.

Kết luận: Đức bác ái Chúa Kitô dạy ta hơn mọi lúc là hãy làm cho nhau chứ không phải chỉ nói bằng miệng thôi. Chuyện người Samaritanô trong Phúc Âm là câu chuyện của ta đó. Chuyện của người bất chấp màu da, ngôn từ để được băng bó giúp đỡ đồng loại.

B. PHẦN THỰC HÀNH

011 CÁC NGHI THỨC NGHIÊM TẬP

(xem cuối nghi thức PT/TNTT/VN)

012 CÁC BÀI CA CHÍNH THỨC CỦA PT

(Xem cuối các bài Ca chính thức đính kèm)

013 GIỜ THÁNH THỂ

(Những giây phút đến gần Chúa và tâm sự với Chúa)

Thực hiện ngay tối đầu tiên của Sa mạc. Có thể theo một trong những sơ đồ gợi ý sau đây:

** SƠ ĐỒ 1 Gồm 3 phần:

a. Cầu nguyện khổ chế: Hoặc đi chặng đường suy niệm sự đau khổ của Chúa. Hoặc lần chuỗi giang tay. Mục đích để cảm thấy sự khó khăn của cầu nguyện.

b. Học hỏi về Lời Chúa, sự Cầu nguyện khổ chế; "Chúa Giêsu cầu nguyện trong vườn Giếtsemani một cố gắng ghê gớm trong tâm trạng cô đơn toàn vẹn".

c. Tối gần Chúa tâm sự với Chúa. Mọi người tự thổ lộ tâm tư của mình.

Lưu ý: Không nên thực hiện khi có quá đông Sa mạc sinh (trên 40) và nhất là nhỏ tuổi.

** SƠ ĐỒ 2

* Châu Thánh Thể

* Suy niệm Lời Chúa có hướng dẫn.

* Một ít phút để ghi ý cầu nguyện riêng.

* Đến gần Mình Thánh, mọi người đọc ý nguyện riêng của mình, rồi bỏ miếng giấy trên bàn thờ, hay đốt một bình hương.

Cách này để thực hiện hơn.

Dù thực hiện như thế nào cũng cần lưu ý 2 điểm:

1. Phải tạo được bầu khí trang nghiêm nhưng ấm cúng giữa Chúa và các Sa Mạc Sinh.

2. Làm sao tạo được dịp để các Sa Mạc Sinh nói lên vài lời trước Thánh Thể.

014 LÃNH NHẬN LỜI CHÚA

Mỗi ngày thực hiện một lần (nên làm trước bữa ăn)

Nghi thức gồm 3 phần:

1. Một người đọc một đoạn Tin Mừng, rồi nói ít lời gợi ý.
2. Một ít phút yên lặng để Lời Chúa thấm vào mỗi tâm hồn.
3. Mọi người nói lên vài lời có tính cách cầu nguyện.

Chú ý:

** Các đoạn Tin Mừng cũng hợp với ý lực mỗi ngày.

** Nếu đông Sa Mạc Sinh, có thể chỉ định cho các đại diện phát biểu lời nguyện thay cho Đội.

** Nên mở đầu và kết thúc bằng một vài bài ca phù hợp với đề tài.

015 BÓ HOA THIÊNG

Tuần lễ từ _____

Đội: _____

Tên: _____

Thực hiện	Chúa nhật	Thứ 2	Thứ 3	Thứ 4	Thứ 5	Thứ 6	Thứ 7	Tổng cộng
Dâng ngày								
Dâng lễ								
Rước lễ								
Viếng Chúa								
Đ. Th. Giá								
Lần hạt								
Hy sinh								
Tông Đồ								

Kiểm nhận của Đội Trưởng.