

PHONG TRÀO THIẾU NHI
THÁNH THỂ VIỆT NAM TẠI HOA KỲ
(The Vietnamese Eucharistic Youth Movement In The USA)

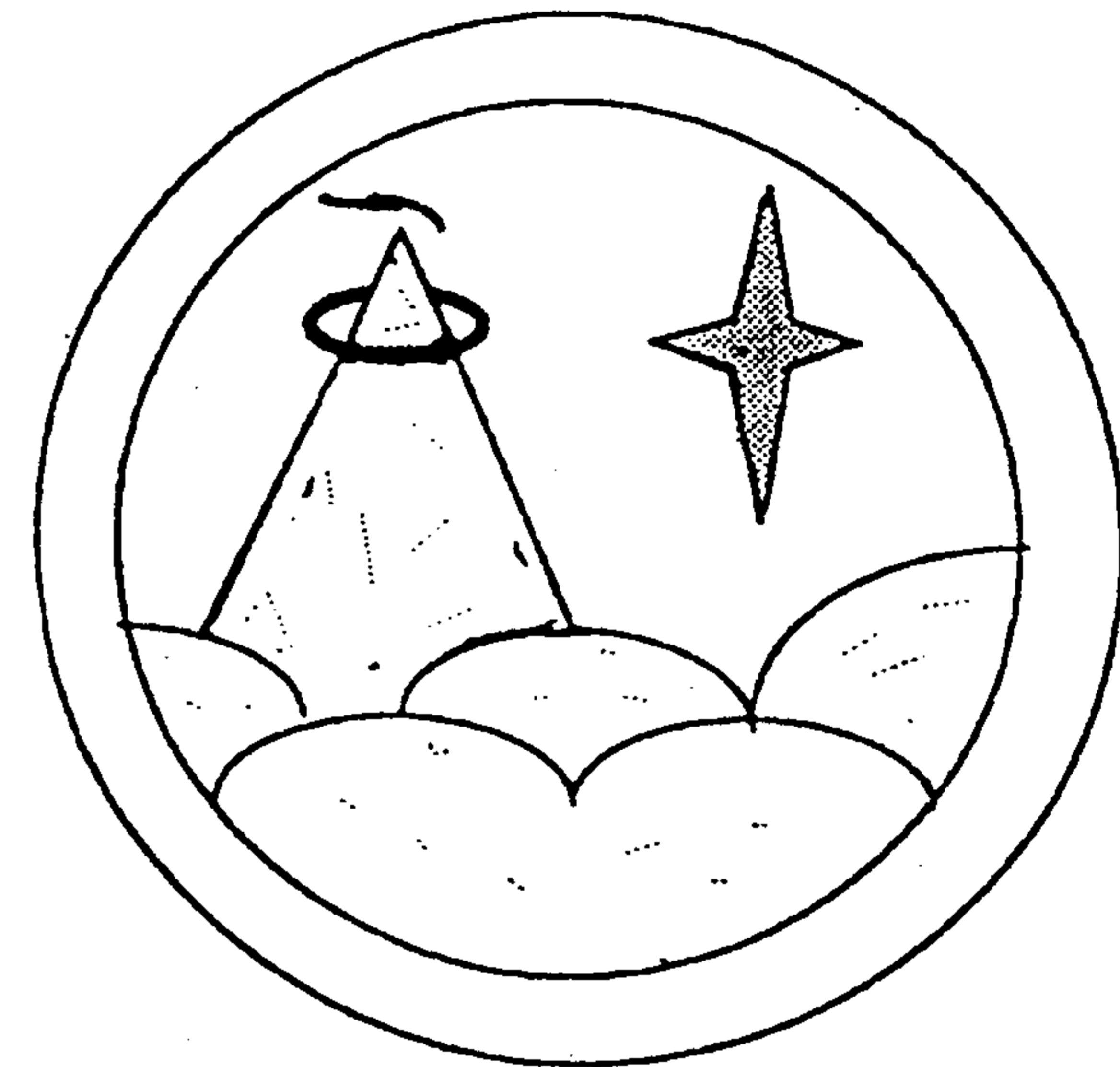

TÀI LIỆU
HUẤN LUYỆN HUYNH TRƯỞNG
THIẾU NHI THÁNH THỂ

CẤP I
CHUNG 3 NGÀNH

**

BAN NGHIÊN HUẤN TRUNG ƯƠNG TOÀN QUỐC

Kinh Huynh Trưởng



Lạy Chúa Giê - su Huynh Trưởng tối



cao. Xin dạy con biết hy sinh cao thượng,



Phụng sự Chúa và giúp ích mọi người. Xin dạy



con biết hy sinh không cần báo đáp, luôn xông



pha không ngại bão táp. Đẹp ý Cha trên trời,



trong tình thương yêu hết mọi người.



Mang Lửa Về Jim

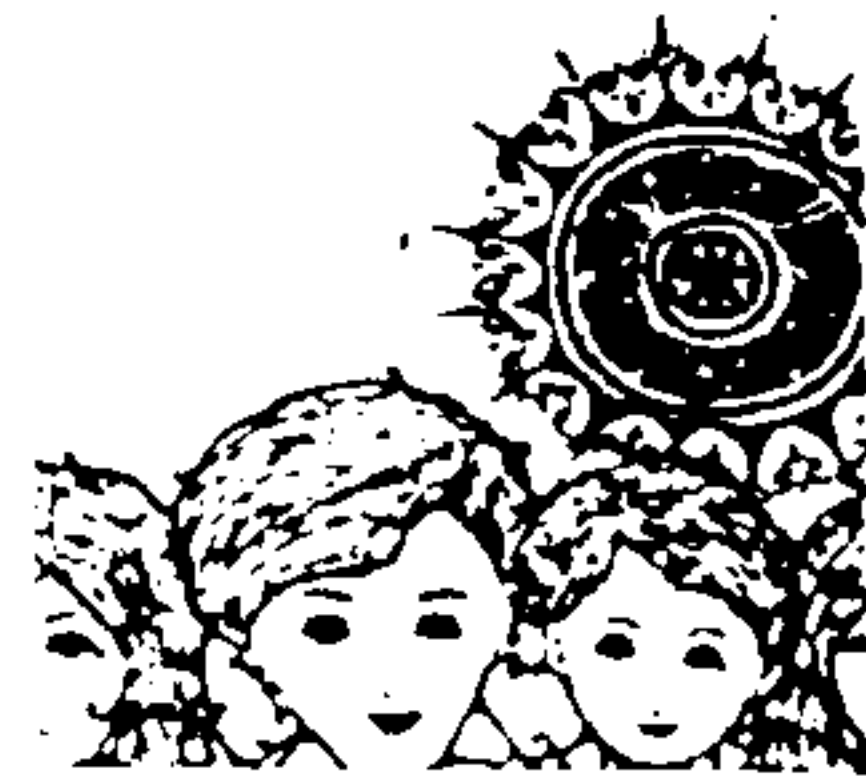
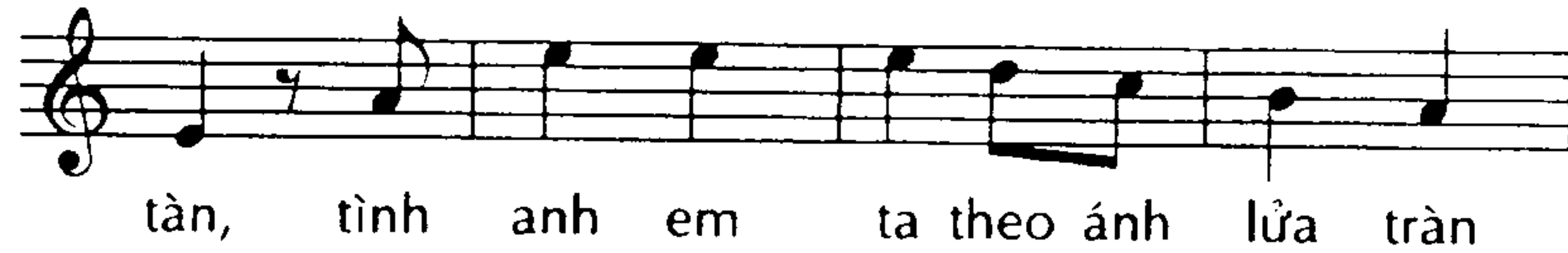

LỜI ĐẦU

Cùng quý Cha Tuyên Úy và quý Trưởng Huấn Luyện Viên,

Ban Nghiên Huấn Trung Ương Phong Trào TNTT/VN/HK thân mến gửi tới quý Cha và quý Trưởng tập Cẩm Nang Huấn Luyện Huynh Trưởng CẤP I (SƠ CẤP) này như một tài liệu cho nghề làm Trưởng.

Đây là công trình đã được nghiên cứu, soạn thảo, bổ túc và cập nhật hóa từ nhiều năm qua, do quý Cha và quý Trưởng trong Ban Nghiên Huấn Trung Ương của Phong Trào.

Vì vậy, đây cũng chính là tập tài liệu căn bản và chính thức của Phong Trào trong việc huấn luyện Trưởng. Mong quý Cha và quý Trưởng sử dụng và giữ gìn cẩm nang này với sự thận trọng đặc biệt, đồng thời áp dụng một cách nghiêm chỉnh và đúng mức, để Phong Trào chúng ta luôn phát triển và thăng tiến đúng đường hướng và chương trình đã được đề ra.

Trong trường hợp gặp những chỗ khó hiểu hoặc thiếu sót, xin vui lòng ghi lại và thông báo cho Ban Nghiên Huấn Trung Ương, để cứ 5 năm Cẩm Nang Huấn Luyện này được viết lại sẽ được hoàn hảo hơn.

Câu chúc quý Cha và quý Trưởng Huấn Luyện Viên gặt hái thật nhiều thành quả trong sứ mệnh huấn luyện.

Atlanta, Ngày Lễ Minh Máu Thánh Chúa 02/06/1991
TM Ban Nghiên Huấn Trung Ương PT/TNTT/VN/HK
Lm. Francis Phạm Văn Phương

CHƯƠNG TRÌNH HUẤN LUYỆN HUYNH TRƯỞNG CẤP I

(CHUNG 3 NGÀNH)

A. PHẦN LÝ THUYẾT:

- (101) – Lịch Sử và Bước Tiến Của PT/TNTT/VN Tại VN và HK
- (102) – Tôn Chỉ, Mục Đích và Đường Lối của PT/TNTT/VN
- (103) – Sơ Lược Các Phương Pháp Giáo Dục của PT/TNTT
- (104) – Trách Vụ của Người Huynh Trưởng
- (105) – Đạo Đức và Tư Cách Huynh Trưởng
- (106) – Cách Học Hỏi và Sống Lời Chúa
- (107) – Chương Trình Thăng Tiến Đoàn Sinh
- (108) – Lửa Thiêng Thánh Thể
- (109) – Hệ Thống Tổ Chức của PT/TNTT/VN
- (110) – Kỹ Thuật Tập Hát
- (111) – Những Yếu Tố Làm Sống Động Buổi Họp

B. PHẦN THỰC HÀNH:

- (112) – Ngày Thánh Thể
- (113) – Giờ Thánh Thể
- (114) – Lãnh Nhận Lời Chúa
- (115) – Các Nghi Thức và Nghiệm Tập
- (116) – Chuyên Môn: Mật Thư – Morse – Dấu Đường – Nút Dây – Cứu Thương – Cách Dựng Lều
- (117) – Lửa Thiêng Thánh Thể (Vũ chào lửa)
- (118) – Các Bài Ca Chính Thức

ai lạnh lẽo. (12) Lửa thiêng muôn đời. (13) Ta cùng
vui đem lửa thiêng (14) soi lòng mọi người.
(15) Ô Ô Ô Ô. (16) Ô Ô Ô Ô...

Vũ Điệu

Đứng vòng quanh đồng lửa

- 1) a. Giơ tay lên, ngón tay rung
b. Cúi mình, tay xuống thấp
c. Ngẩng thẳng người, tay rung
d. Đứng thẳng, bỏ tay xuống
 - 2) Như lần 1
 - 3) Cầm tay nhau, nhảy từng bước theo nhịp về phía phải, tay rung và nhún theo nhịp (nhớ phải nhảy)
 - 4) Như 3, nhưng ngược chiều
 - 5) Đứng lại, quay vào giữa, nắm tay nhau giơ lên trời như 1
 - 6) Cầm tay nhau, vung tay đi vào 2 bước
 - 7) Cầm tay nhau lui ra 2 bước
 - 8) Tay lên hông, nhảy vô 5 bước
 - 9) Nhảy ra 5 bước, vỗ tay 3 cái
 - 10, 11, 12, 13, 14: Như 3, 4, 5, 6, 7
 - 15) & 16: Như 1) & 2
- Sau đó cứ giơ tay lên trời, rung và theo thứ tự chạy về, miệng vẫn ô, ô... nhỏ dần cho đến khi tất cả về chỗ

Chào Lửa Thiêng

(a) (b) (c) (d)

(1) Ô Ô Ô Ô. (2) Ô Ô Ô Ô.

(3) Cầm tay nhau quay vòng bên lửa mới. Lửa bốc

cháy tâm hồn ta hằng hái. (5) Đón ánh lửa

thiêng (6) Đây đoàn ta chung lời ca (7) bên lửa bập

bùng. (8) Bập bập bùng lửa thiêng reo

vui, nhạc trầm trầm hòa ca chơi với, lửa rục

sáng chiếu (9) đêm âm u. Anh em ơi, ta cùng

nhau lên tiếng ca rằng. (Vỗ tay 3 cái) Lửa linh

thiêng soi màn đêm u tối. (11) Lửa cháy sáng ấm lòng

** MỤC TIÊU HUẤN LUYỆN **

- A. Lược Qua Sự Hiểu Biết Về Phong Trào
- B. Thực Tập Thật Nhiều: bài hát, trò chơi, băng reo, chuyên môn, vũ điệu, và đặc biệt về nghi thức nghiêm.

Chú ý: Mỗi khóa lý thuyết độ khoảng 30 phút. Dành nhiều thì giờ cho phần thực tập.

LỜI HAY Ý ĐẸP

- Lương sư hưng quốc (Cổ nhân Việt Nam).
- Không đam mê phần khởi thì không làm được gì lớn lao.
(Pascal).
- Great hopes make great men. (T. Fuller).
- Sự toàn thiện là luật của Trời, tiến đến toàn thiện là luật của người.
(Goethe).
- Càng được đưa lên địa vị cao thì càng cần phải có lòng tốt.
(Foch).
- Người được hạnh phúc nhất trên đời là những ai đã quen phục vụ người khác. (J. Ruskin).
- Làm thầy thuốc mà làm thì hại một mạng người
Làm chính trị mà làm thì hại một thế hệ
Làm nghề huynh trưởng giáo dục và dạy dỗ mà làm thì hại
muôn đời. (Lão Tử).
- Người huấn luyện viên trông như cây đuốc : nếu không cháy sáng
thì làm sao mời được lửa cho các đuốc khác. (Tagore).
- Ở đời không có gì cao cả quý giá và đáng cho ta hi sinh xả kỷ cho
bằng giáo dục tuổi trẻ.

/101/ LỊCH SỬ VÀ BƯỚC TIẾN CỦA PT/TNTT/VN

I. NGUỒN GỐC PHONG TRÀO TNTT:

-Phong Trào TNTT có nguồn gốc xa xưa từ thời Đạo Binh Thánh Giá. Vào thời Trung Cổ, nhiều nhóm người Công Giáo được khuyến khích sang giao chiến tại Đất Thánh (Holy Land), để bảo vệ những di tích thánh khỏi rơi vào tay người Hồi Giáo. Những người không đi được cũng có thể yểm trợ việc chiến đấu bằng lời cầu nguyện và hy sinh.

-Vào đầu thế kỷ 19, khi chính phủ Ý tịch thu đất đai của Tòa Thánh, đã có nhiều phong trào nổi lên chống đối. Giới trẻ cũng đã được khuyến khích kết hợp các cố gắng và hy sinh trong tinh thần cầu nguyện để yểm trợ các phong trào này.

-Sau cùng, vào năm 1915, nước Pháp và nhiều nước Âu Châu trên đã mất đức tin vào Chúa, Cha Bassière Dòng Tên đã thành lập Eucharistic Crusade, Nghĩa Binh Thánh Thể tại Pháp để kết hợp các trẻ em cầu nguyện và hy sinh cứu nước Pháp...

II. THÀNH LẬP VÀ PHÁT TRIỂN TẠI VIỆT NAM:

-Năm 1929: Các Cha Dòng Xuân Bích (Saint Sulpice) đã thành lập Phong Trào Nghĩa Binh Thánh Thể lần đầu tiên tại trường thầy dòng "École Puginier" ở Hà Nội. Phong Trào đã đem đến cho giới trẻ một làn sinh khí mới và niềm vui tươi, nên Đức Khâm Mạng Tòa Thánh tại Đông Dương và nhiều Giám mục đã ủng hộ nhiệt liệt và còn kêu gọi khuyến khích thành lập ở khắp nơi.

-Năm 1931: Thành lập Phong Trào tại Huế và Hà Nội.

-Năm 1932: Thành lập Phong Trào tại Phát Diệm và Thanh Hóa.

-Năm 1935: Tại Vinh, Sài Gòn và Vĩnh Long.

-Năm 1936: Tại Quy Nhơn.

Kinh Trước Bữa Ăn

Nguyện xin, nguyện xin Chúa cả mở
tay chúc phúc. Cho chúng con dùng, cho chúng
con dùng nên các thực phẩm này

Gọi Lửa

Lửa Thiêng ơi hãy đến bừng sáng
lên trong đêm âm u soi đời tăm tối bao
nhiều âu lo. Lửa Thiêng ơi hãy đến bừng
cháy lên mang cho đời ngàn ánh vinh
quang, vui hân hoan.

BĂNG ĐÁI:

Đặt treo khăn lên trên,
chóp khăn phủ từ trên chạy ra
sau gáy, kéo 2 đầu khăn buộc
lên chóp khăn phía sau gáy.



BĂNG CÁNH TAY:

Để đỡ cánh tay khi bị sai khớp
hay gãy. Dùng khăn treo, 2 góc
khăn buộc sau gáy. Chóp khăn
luôn vào dưới cánh tay.

CĂNG DÂY:

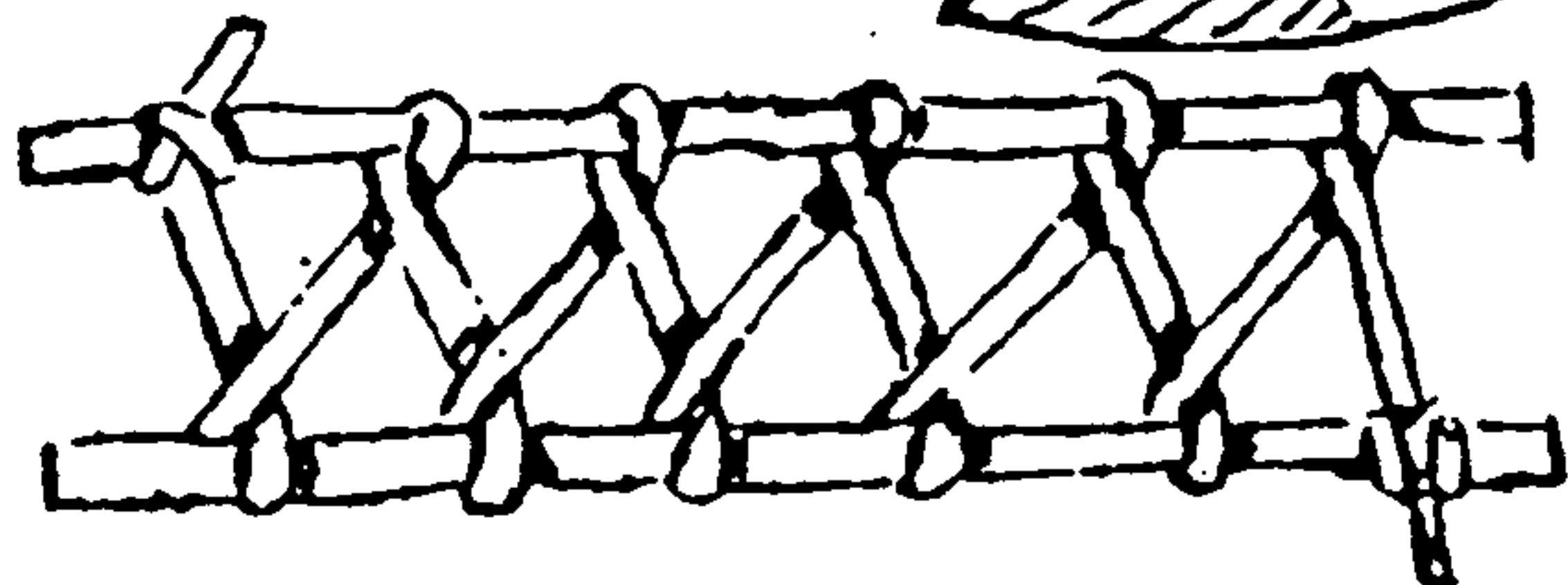

CĂNG KHĂN:

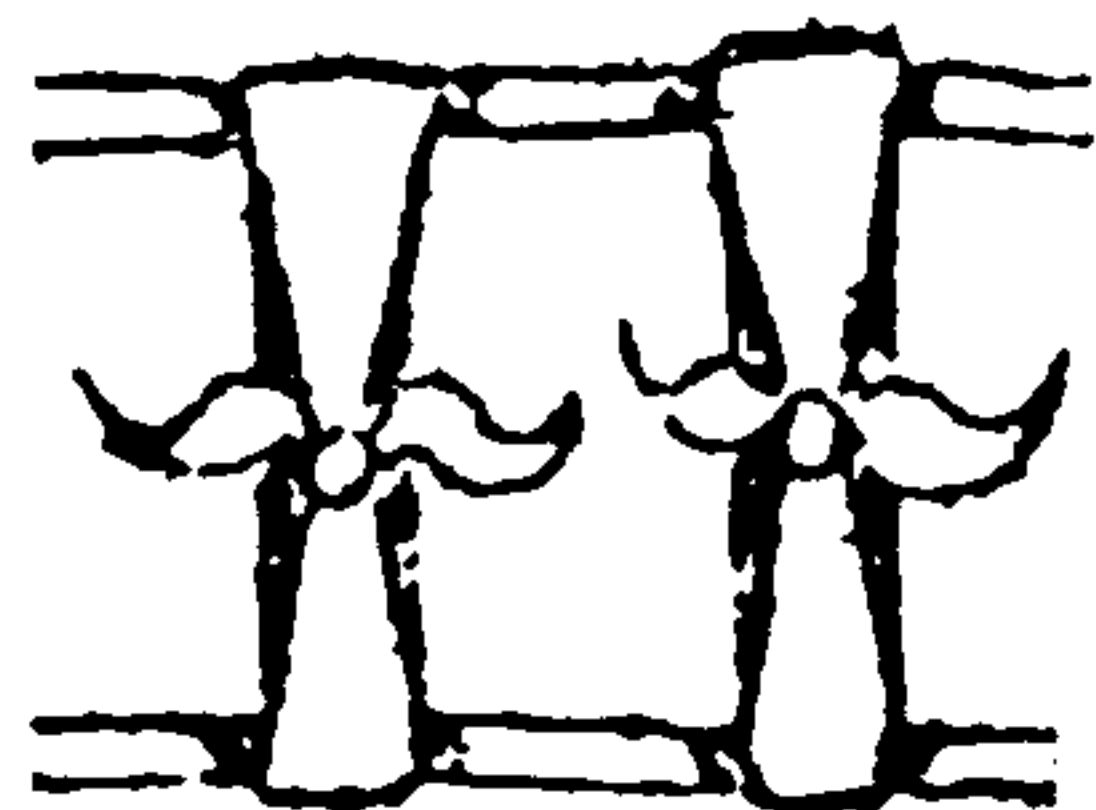

CĂNG AÓ :

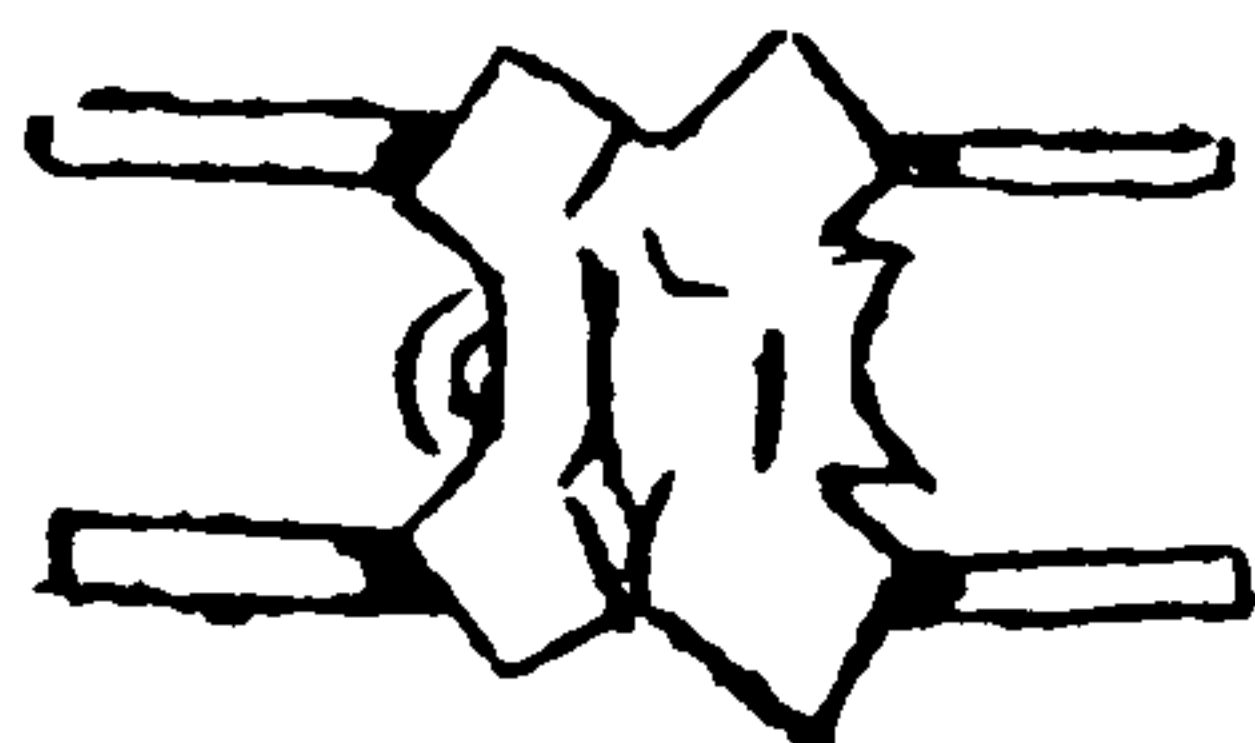

BĂNG BÀN TAY:

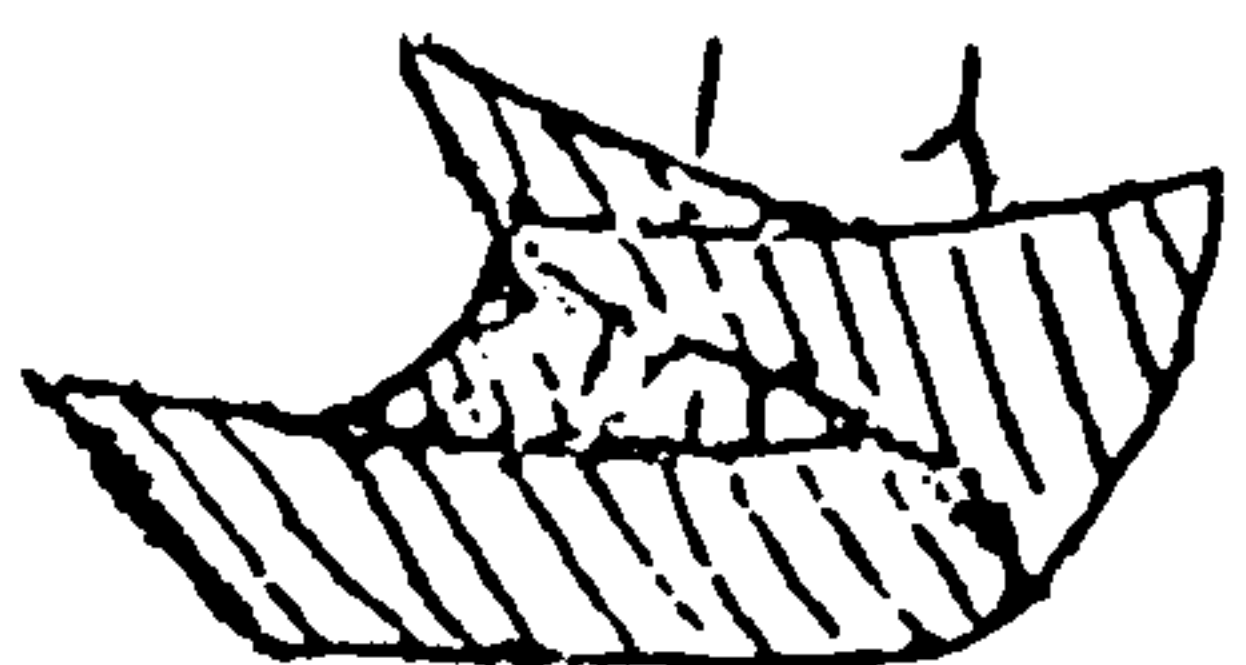

BĂNG BÀN CHÂN :

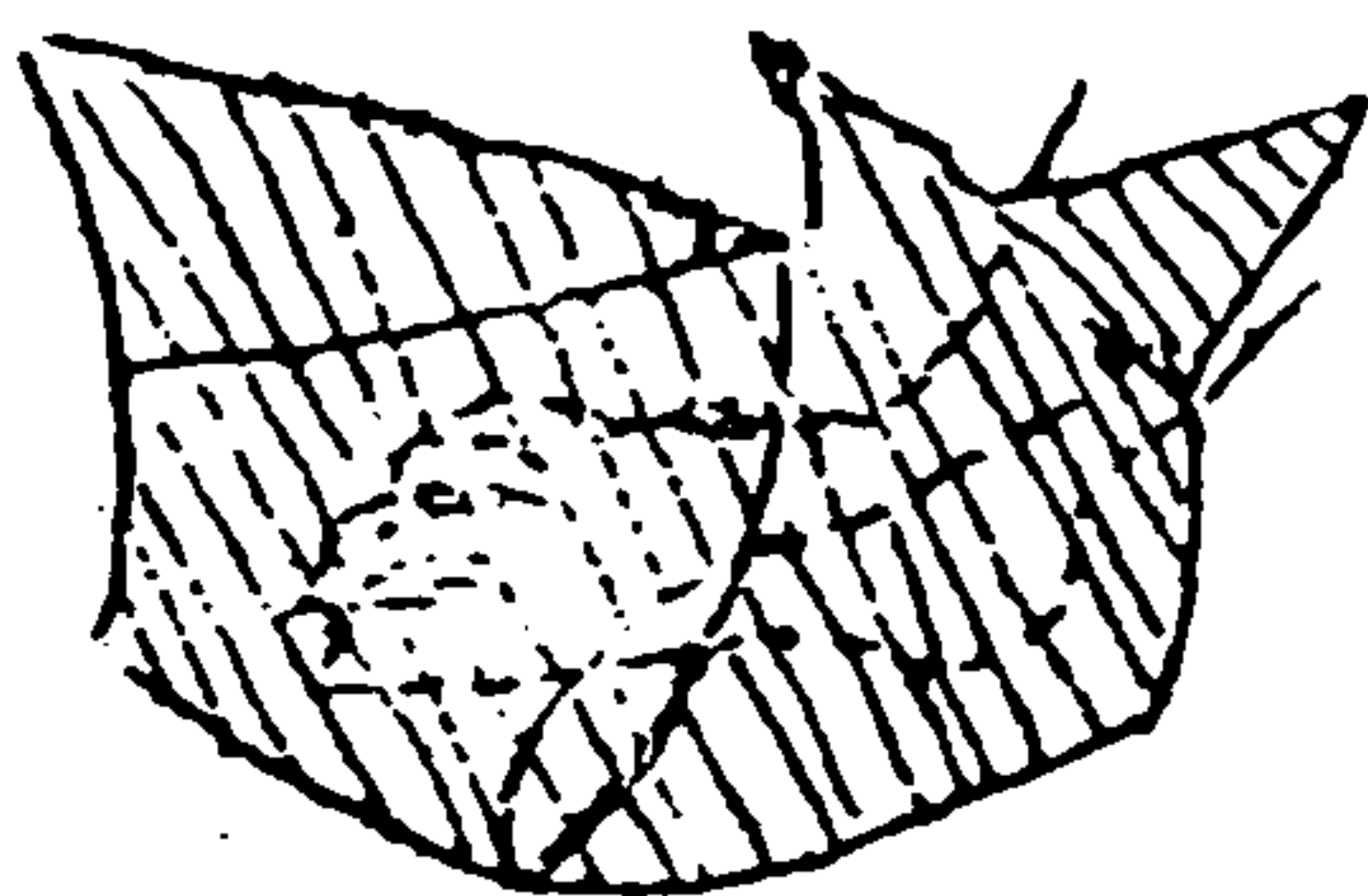

BĂNG ĐÁI GỐI VÀ CỤI CHỖ CÁNH TAY:

Luôn luôn sử dụng
Nút dẹt khi buộc
khăn.



- Năm 1937: Tại Thái Bình và Bùi Chu.
- Năm 1942: Cha Hoàng Cao Chiếu ở Hà Nội đã xuất bản tờ Liên Lạc Nghĩa Binh cho Phong Trào dùng cho nhiều địa phận ngoài Bắc Việt.
- Năm 1951: Cha Nguyễn Hữu Tấn đã hoạt động mạnh mẽ và có hệ thống cho Phong Trào tại Sài Gòn, Xuân Lộc, Phú Cường và Mỹ Tho.
- Năm 1954: Tờ Thanh Trúc của Nghĩa Binh Sài Gòn ra đời. Tại Vĩnh Long và Huế cũng thấy xuất hiện nhiều loại tài liệu dành cho việc huấn luyện Nghĩa Binh.
- Năm 1956: Sau cuộc di cư vô Nam, các Đoàn Nghĩa Binh Thánh Thể gặp gỡ và sinh hoạt với nhau đã đưa dẫn tới sự thống nhất trong giai đoạn đầu.
- Năm 1957: Hội Đồng Giám Mục tại miền Nam đã đặt cử Cha Micae Nguyễn Khắc Ngữ (nay là Giám mục Long Xuyên) làm Tổng Tuyên Úy đầu tiên. Sinh hoạt của Phong trào bùng lên ở khắp nơi.
- Năm 1964: Cha Ngữ đắc cử Giám mục Long Xuyên, Hội Đồng Giám Mục VN bổ nhiệm Cha Nguyễn Văn Thành thay thế. Ngài liền tổ chức Đại Hội Tuyên Úy đầu tiên nhằm thống nhất và đẩy mạnh sinh hoạt của Phong Trào.
- Năm 1965: Đại Hội Tuyên Úy kỳ II đã ban hành Nội Quy Thống Nhất và đổi tên Nghĩa Binh Thánh Thể ra Thiếu Nhi Thánh Thể. Báo TNTT được xuất bản và phổ biến mạnh mẽ trên toàn quốc để đẩy mạnh các sinh hoạt.
- Năm 1966: Phong Trào được Chính Quyền công nhận và cấp giấy phép chính thức hoạt động. Đại Hội Huynh Trưởng lần đầu tiên quy tụ trên 300 HT.
- Năm 1967: Đại Hội Tuyên Úy và Đại Hội Huynh Trưởng đã quy tụ trên 500 HT. Ban Chấp Hành Trung Ương đầu tiên được thành lập và Tr. Phêrô Nguyễn Văn Liêm làm chủ tịch.

-Năm 1969: Họp Đại Hội Đồng Lãnh Đạo lần đầu tiên và ban hành Quy Chế Huấn Luyện Huynh Trưởng.

-Năm 1971: Hội Đồng Giám Mục phê chuẩn Bản Nội Quy mới. Vào thời kỳ này, PT phát triển mạnh mẽ trong các địa phận.

-Năm 1974: Cha Nguyễn Văn Thánh vì lý do sức khỏe nên từ chức. Cha Giuse Vũ Đức Thông làm Tổng Tuyên Úy thay thế và PT tiếp tục phát triển mạnh mẽ. Thống kê năm 1974 cho thấy: Tổng số đoàn viên trên toàn quốc miền Nam là 140,000 em với 3,800 Huynh Trưởng hoạt động trong 650 xứ đoàn trong 13 địa phận. Hai địa phận có đông TNTT nhất là Xuân Lộc với 40,000 em và Sài Gòn với 38,000 em.

-Năm 1975:

III. PHỤC HƯNG VÀ KHỞI SẮC TALHOA KỲ:

-Năm 1976: Bắt đầu có những sinh hoạt TNTT lẻ tẻ tại những nơi có HT/TNTT.

-Năm 1977: Đoàn TNTT đầu tiên được thành lập tại Ngọc Lân (New Orleans, LA).

-Năm 1978: Thành lập các đoàn tại Port Arthur, TX. Orange County, CA. San Jose, CA.

-Năm 1980: Sa Mạc huấn luyện HT Sơ Cấp được tổ chức tại Orange County (do Cha Tú) và San Jose (do anh chị em HT).

-Năm 1981: Vào mùa hè có Sa Mạc huấn luyện HT tại New Orleans do Cha Nguyễn Đức Huyền và Cha Bình An.

-Năm 1982: Tờ Hạt Cải của nhóm HT San Jose ra đời.

-Năm 1983: Cha Giuse Vũ Đức Thông từ Úc Châu sang Hoa Kỳ mở Sa Mạc huấn luyện HT tại Orange County. Trưởng Nguyễn Văn Liêm, cựu chủ tịch BCH/TU cũng sang Hoa Kỳ năm này. Cha

SÚNG TĨM DA: * Lâu nước đá lạnh đắp lên chỗ xước.
* Lấy dao hay dũa kềm để lên chỗ xước, giúp cho máu lưu thông trở lại đến các viti huyết quản vừa nuôi hoạt động.

ĐỒ MÀI CAM: * Rịt lỗ mũi không chầu lại và thở bần hà lỗ mũi đả chà chầu máu. * Ngửa mặt lên * Llau khắn thêm nước lạnh đắp lên trán ít phút.

TRỊNG GIỎ: * Đốt thắp đầu nạn nhân xuống * Thoa Amoniac vào mũi, hau loại dầu gió nào đó và hô hấp nhân tạo.

LỖI RUỘT: * Đốt nạn nhân nằm yên một chỗ.
* Bỏ nạn nhân đứng lên la kéo ruột lõi thêm ra.
* Rửa vết thương cho sạch và bôi tintudione và băng kín lại. * Mau chở đến bệnh viện, khi đi chuyên phải thật nhẹ nhàng, êm ái.

RĂN ĐỘC HAY CHO CĂN:
* Cột chặt phía trên vết thương và lấy dao vạch chủ thập trên vết thương ấy. Vả chỗ đến bệnh viện.
* Nếu biết là bị chó dại cắn, thì cũng xử như bị rắn cắn vậy.

ĐÁP ĐỊNH HAY KẼM GẠJ:
* Rửa tay cho sạch và nắn cho máu ra nhiều.
* Rửa bằng thuốc sát trùng và băng lại.
* Chở đi chích ngừa phòng đơn gánh. Định căn ri sét công phải chăm sóc kỹ công hơn.

CÁT VÀO MẮT:
* Đưa tay chà bằng tay, hau nhờ người khác thổi.
* Lấp mắt vào chậu nước sạch, chớp mắt nhiều lần cát sẽ ra.

THỊY VẠN:
* Đốt nạn nhân nằm nghiêng, vác động ngược chày.
* Móc các thỉ trong miệng ra và hô hấp nhân tạo.
* Bịt mũi và thổi hơi vào miệng nạn nhân.
* Lầy hơi thật dài và làm thật êm, cho đến khi thấy có dấu hơi sinh. Cần bình tĩnh, đứng cách.

BỊ PHONG:
* Nếu vết thương quá lớn, không xúc thuốc gì vào.
* Llau băng hau vải sạch quấn vào chỗ đến bệnh viện.
* Veu nhẹ, rửa sạch và bôi Vaseline và băng lại.
* Nếu phồng rít thì thoa kem đánh răng, măm, xabona

TĨM HƯỜNG GIỎ:
* Tung nắm cát lên hay bông gòn, bay phía nào = gió thổi phía ấy * hay mút ngón tay * gió cao, phía nào mát lạnh, đó là phía gió thổi tới.

*
DAP
*
CUI

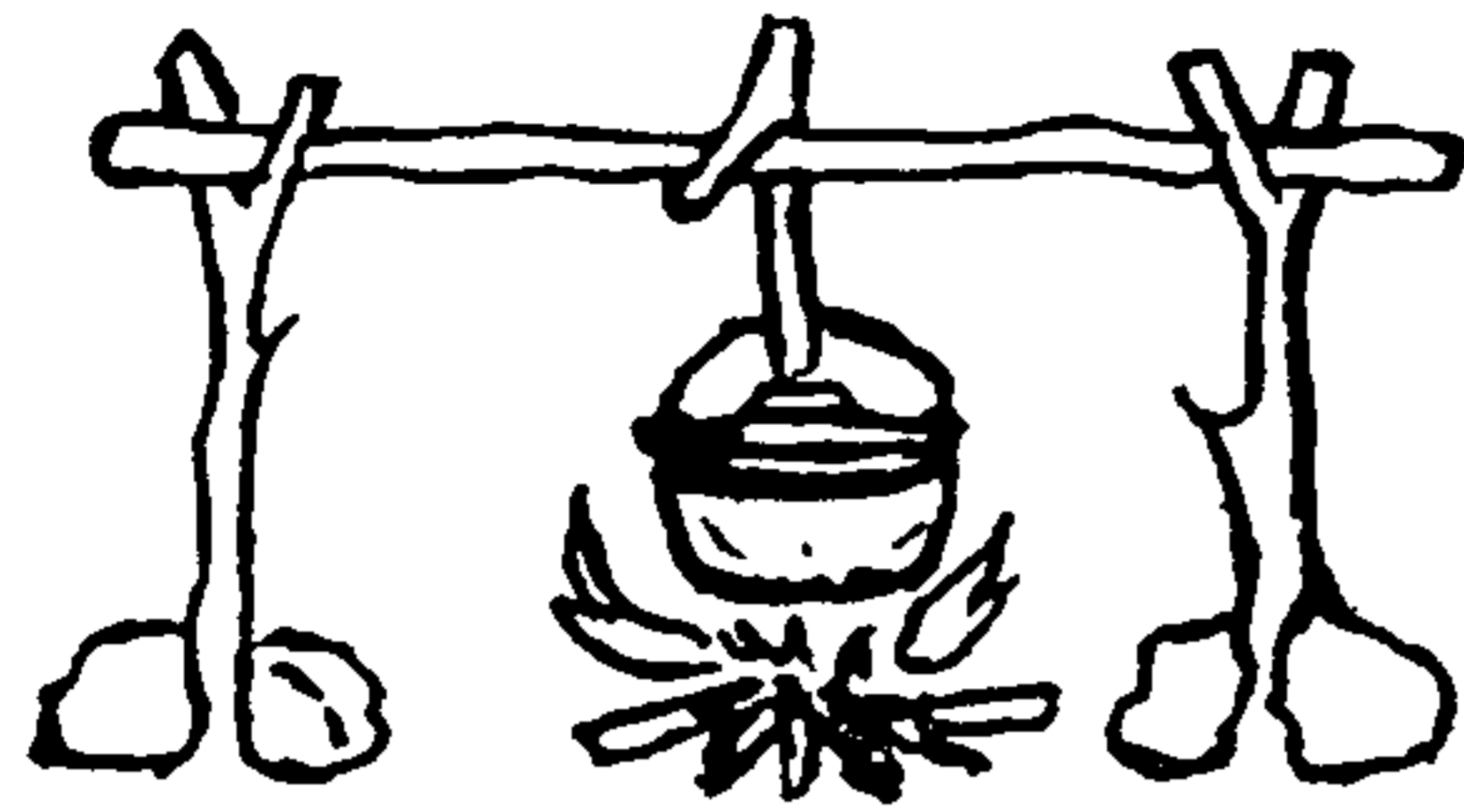

NẤU CƠM

NẤU BĂNG ÔNG TRE: Bỏ gạo và nước vào trong ống tre bịt thật kín hai đầu lại và đốt lửa trên ống tre chừng một khế sou lã có cơm chín.

NẤU BĂNG BÈ CHUỐI:

Lấy bẹ chuối cuộn chọ khéo để có một thùng óng. Bỏ gạo và nước vào. Ống cần thật kín và đốt như lõi đốt của ống tre.

NẤU BĂNG MŨI XOA

Lấy khăn bọc kín gạo lại. Dem ngâm trong nước 15 phút, Lau thật thật ướt, dẻo như bùn trét bên ngoài. Cho vào bếp đốt lên cửa có cơm chín và ngon. Có thể dùng loại nấu để nướng thú rừng.

- lấy khăn bọc cho kín con thú và trét bùn bên ngoài. Đốt vài khế, đập ra tự nhiên lỏn thú dính vào đất và chỉ còn thịt. Có thể dùng loại vải thật mỏng như vải màn...

CẤP CỨU

CĂNG CHẴN :

Cuốn hai mép chẵn vào hai thân cây nhiều vòng. Lật úp căng và buộc 2 đầu gây căng thân rồi mới đặt nạn nhân vào căng. Coi hình vẽ :



Thông, Tr. Liêm và Cha Huyền đã mở Sa Mạc huấn luyện HT tại New Orleans, Port Arthur, và Tulsa.

-Năm 1984: Năm này rất quan trọng đối với PT/TNTT/VN/HK. Liên Đoàn Công Giáo và Cộng Đồng Giáo Sĩ, Tu Sĩ VN/HK tổ chức Đại Hội Công Giáo ở New Orleans. Trong khung cảnh đó, PT/TNTT/VN đã tổ chức Đại Hội Tuyên Úy, Trợ Úy, Huynh Trưởng toàn quốc và Sa Mạc Về Đất Hứa I. Cha Đômnicô Vũ Thanh Tường được bầu làm Tổng Tuyên Úy PT/TNTT/VN/HK đồng thời thành lập Ban Chấp Hành Trung Ương: Tr. Nguyễn Văn Liêm - Chủ tịch, Tr. Nguyễn Đình Mạnh Trưởng - Phó chủ tịch đặc trách quản trị và Tr. Đặng Văn Kiểm - Tổng thư ký. Mùa hè năm đó Cha Thông, Cha Huyền và các Trưởng đã mở Sa Mạc HL-HT tại New Orleans, San Jose, Orange County, Denver, Tulsa. Chỉ sau ít ngày lãnh trách nhiệm, Cha Tường đã đi về nhà Chúa để lại cho cả PT niềm nhớ tiếc.

-Năm 1985: Cha Francis Phạm Văn Phương được mời làm Tổng Tuyên Úy thay thế Cha Tường. Cha Tổng Tuyên Úy mời Cha Huyền trong chức vụ Tuyên Úy Trưởng Ban Nghiên Huấn Trung Ương. Mùa hè 1985, Cha Phương, Cha Huyền, Cha Thông và Tr. Liêm đã tổ chức các Sa Mạc huấn luyện HT rất quy mô tại Orange County, San Jose, và St. Louis Bay, Port Arthur. Hội Nghị HLV cũng đã được tổ chức tại Orange County và Port Arther. Phong Trào đã có tờ Thông Tin đặc biệt làm cơ quan truyền thông và huấn luyện.

-Năm 1986: Họp Hội Đồng Lãnh Đại tại Dòng Đồng Công, MO từ ngày 4-6/7/86. Xác định lại cương lĩnh và thống nhất và đẩy mạnh các hoạt động. Quyết định ra báo Về Đất Hứa. Bầu lại BCH/TU. Các Sa Mạc huấn luyện HT do Trung Ương tổ chức: New Orleans, Tulsa, Seattle, Chicago.

-Năm 1987: Báo Về Đất Hứa bắt đầu phục vụ Phong Trào. Đại Hội Đồng Lãnh Đạo họp tại Dòng Đồng Công: Tr. Nguyễn Văn Liêm từ chức chủ tịch, Tr. Phạm Ngọc Anh thay thế. Trung Ương tiếp tục tổ chức các Sa Mạc huấn luyện.

-Năm 1988: Mùa hè năm nay có cuộc phong thánh Tử Đạo VN

tại Rôma. Không có những sinh hoạt đặc biệt tại Trung Ương.
 -Năm 1989: Mùa hè này Trung Ương đã tổ chức Sa Mạc HLV tại Dòng Đồng Công, MO. Quy tụ khoảng 40 Sa Mạc sinh, đồng thời PT/TNTT Miền Tây Nam HK đã đại diện PT thực hiện cuộc diễn hành lịch sử. Hội Đồng Lãnh Đạo đã triệu tập và BCH Trung Ương đã được bầu lại như sau:

Chủ-tịch: Tr. Anthony Phạm Ngọc Anh

Phó chủ-tịch QT: Tr. Giuse Lại Văn Tú

Phó chủ-tịch NH: Thầy J.B. Chu Vinh Quang

Tổng thư ký: Tr. Giuse Nguyễn Ngọc Ban

Tổng thủ quỹ: Tr. Têrêsa Đào Kim Thu

Ủy viên ĐTN Ấu: Tr. Thomas Phạm Văn Duy

Ủy viên ĐTN Nghĩa: Tr. Vincent Nguyễn Đức Mậu

Ủy viên X-hội: Tr. Giuse Trần Văn Huyền

Ủy viên tài chánh: Tr. Anthony Chu Văn Bình

Ủy viên ơn TT: Sr. Stella Kim Lê

Ủy viên TT và VH: Tr. Mark Trịnh Quang Minh

Ủy viên liên lạc cựu HT: Tr. Giuse Phạm Canh Dần

IV. TÌNH HÌNH PT/TNTT/VN/HK HIỆN NAY:

Phong Trào đã được tổ chức và phân bộ theo cách thức của Liên Đoàn Công Giáo chia làm 8 Miền: Miền Đông Bắc, Miền Trung Đông (Thủ Đô), Miền Đông Nam, Miền Nam, Miền Trung, Miền Tây Nam, Miền Tây và Miền Tây Bắc. Nhiều Miền đã có Cha Tuyên Úy Miền và Ban Chấp Hành Miền điều khiển PT/TNTT tại Miền.

Tại Trung Ương, Cha Nguyễn Đức Huyền đã xin từ chức, hiện nay các Cha Tuyên Úy Trung Ương đặc trách các Ngành như sau:
 -Cha Ephrem Vũ Khiêm Cung, Tuyên Úy T.U. đặc trách huấn luyện Ngành Ấu.

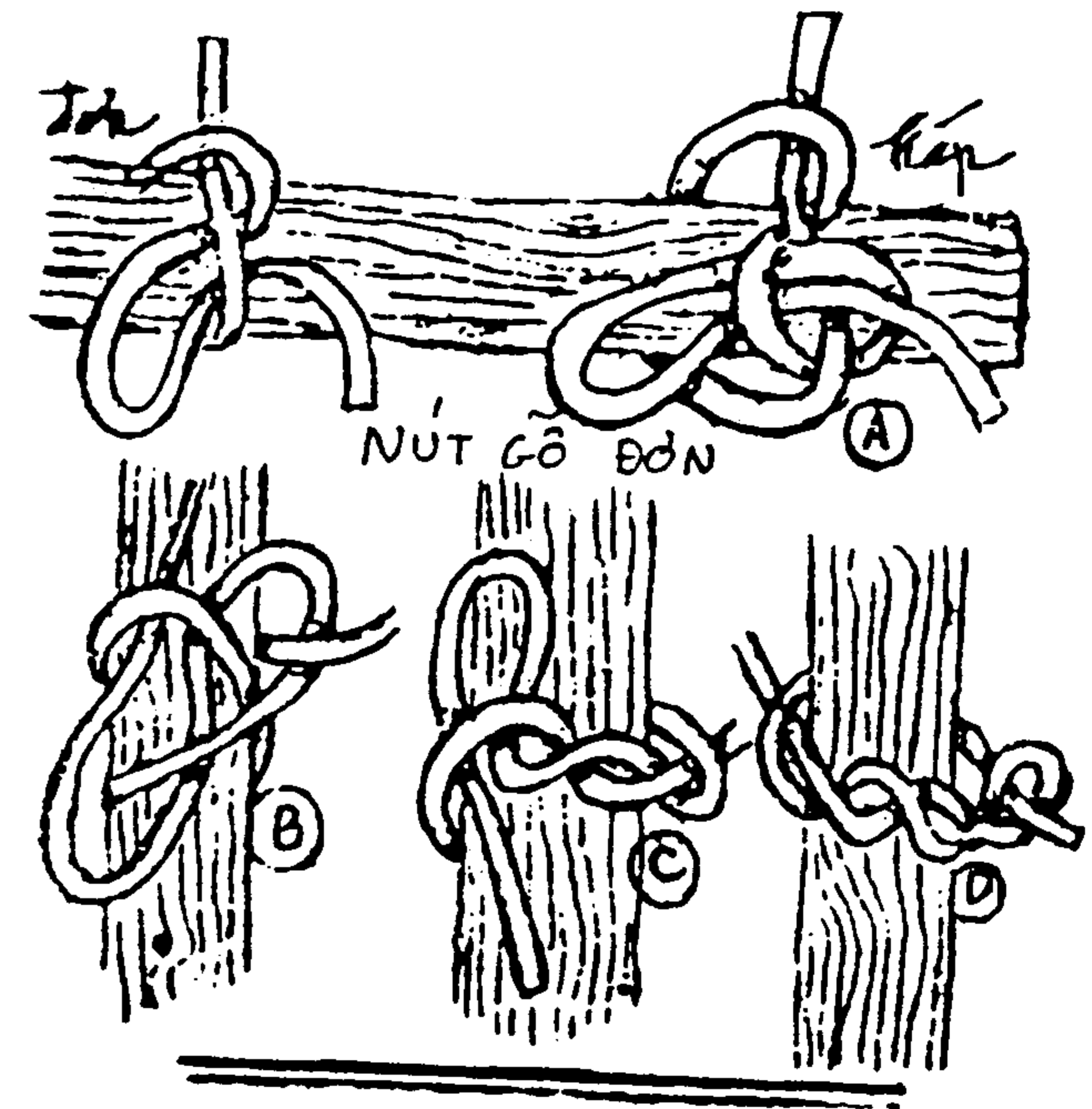
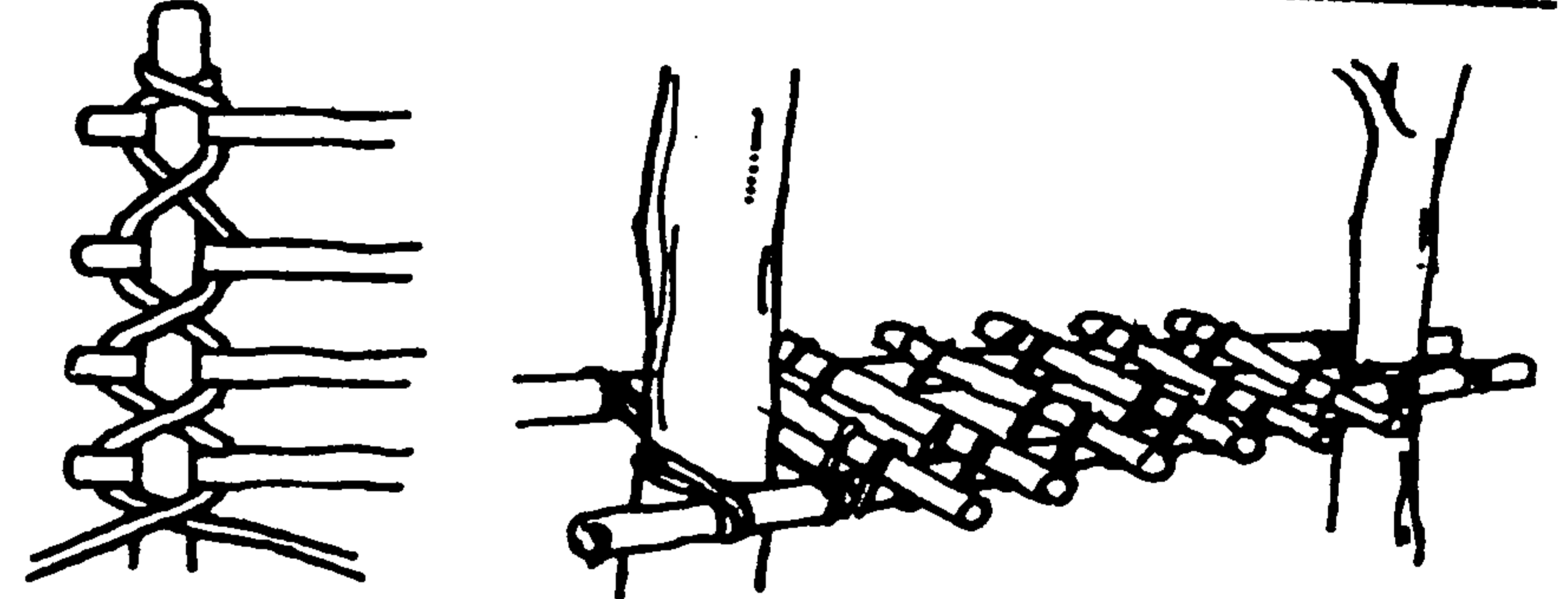
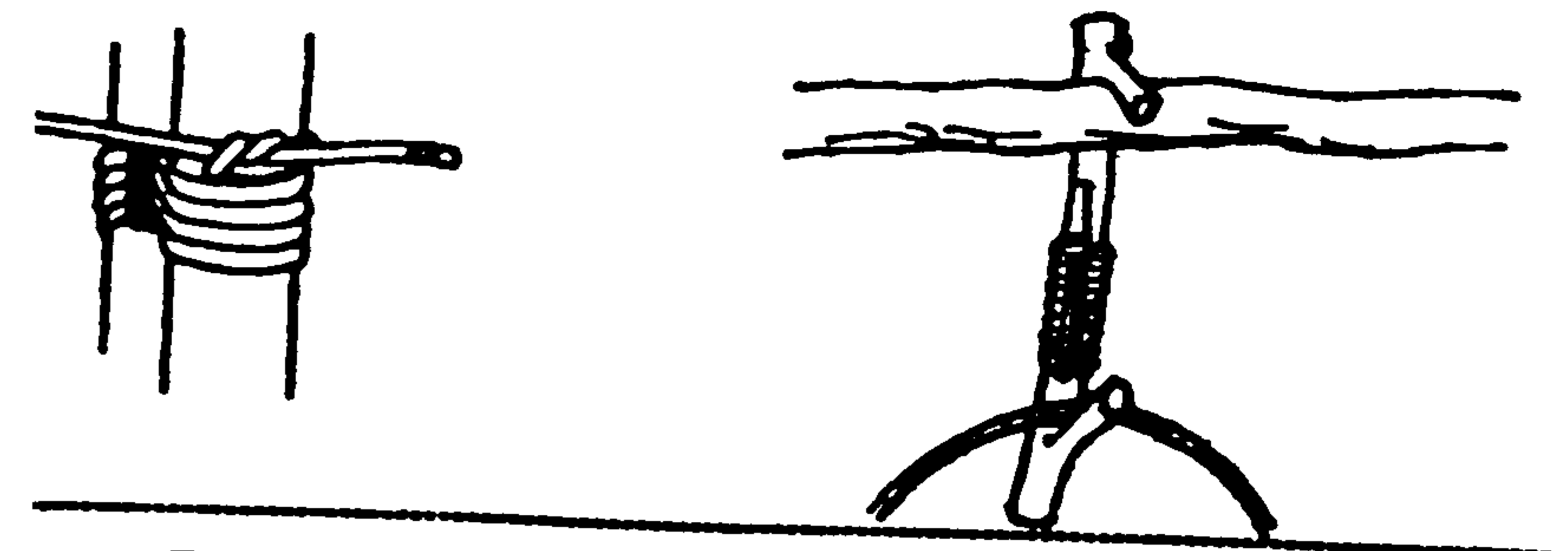

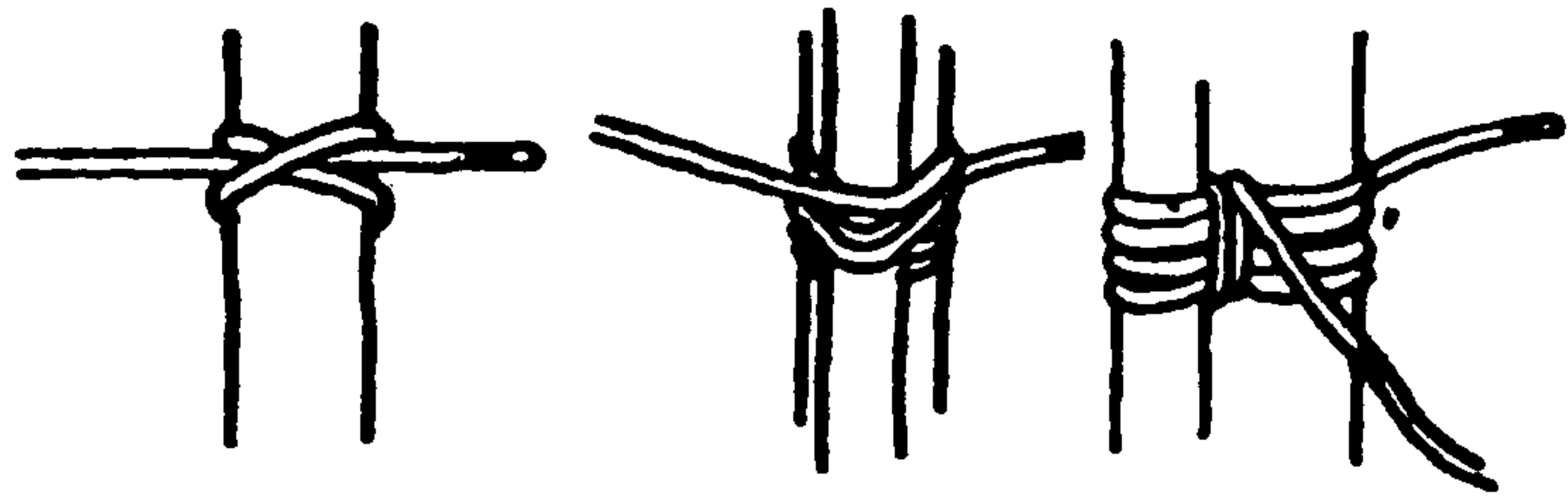

SHEER LASHING

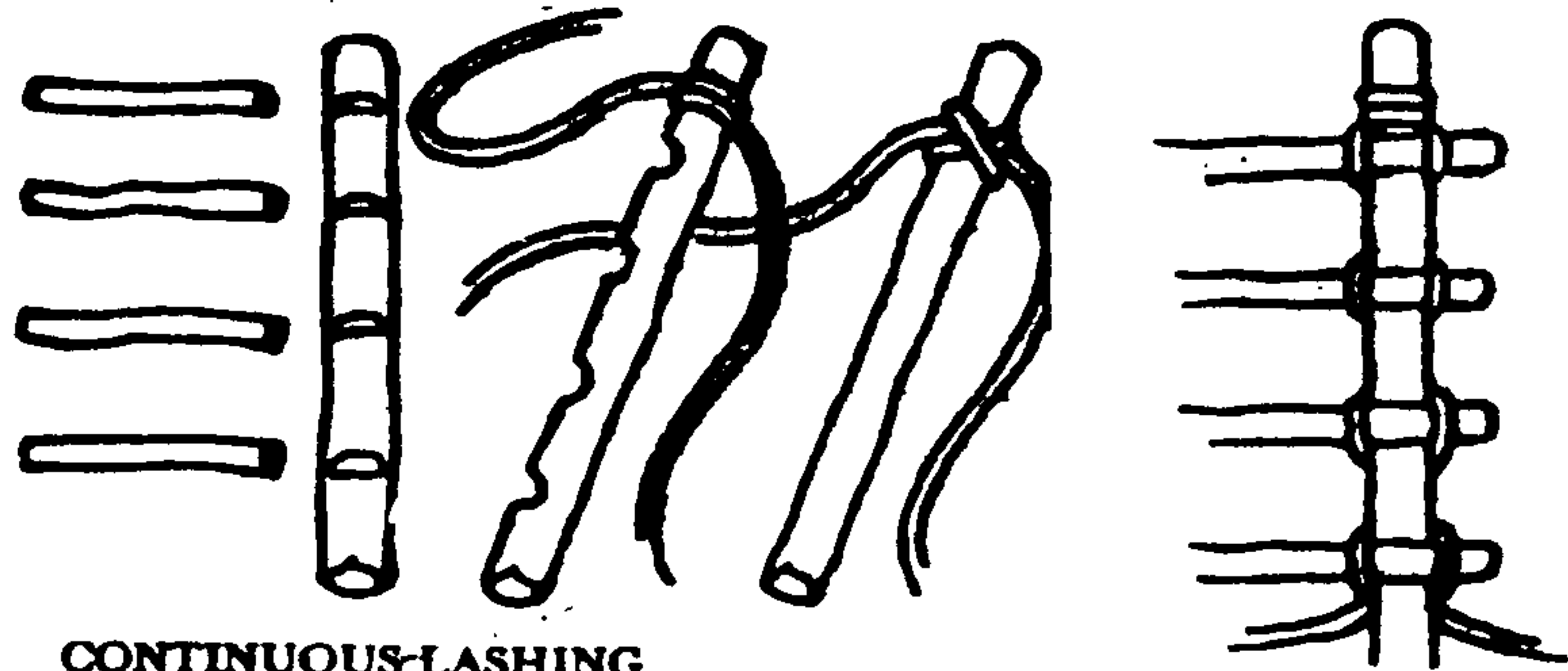

CONTINUOUS-LASHING

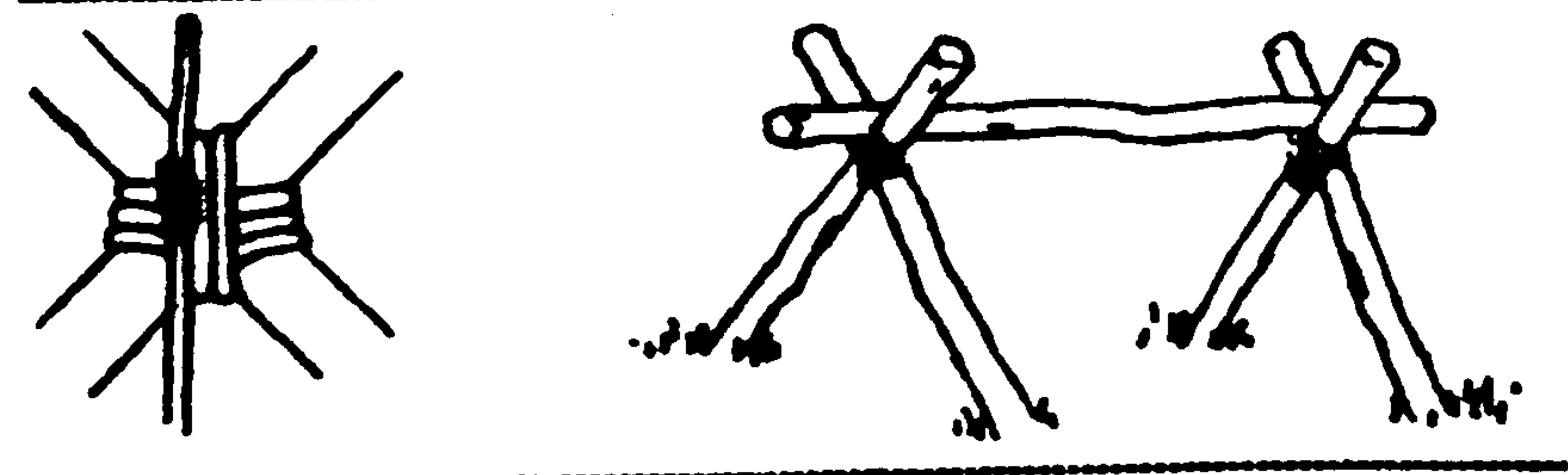
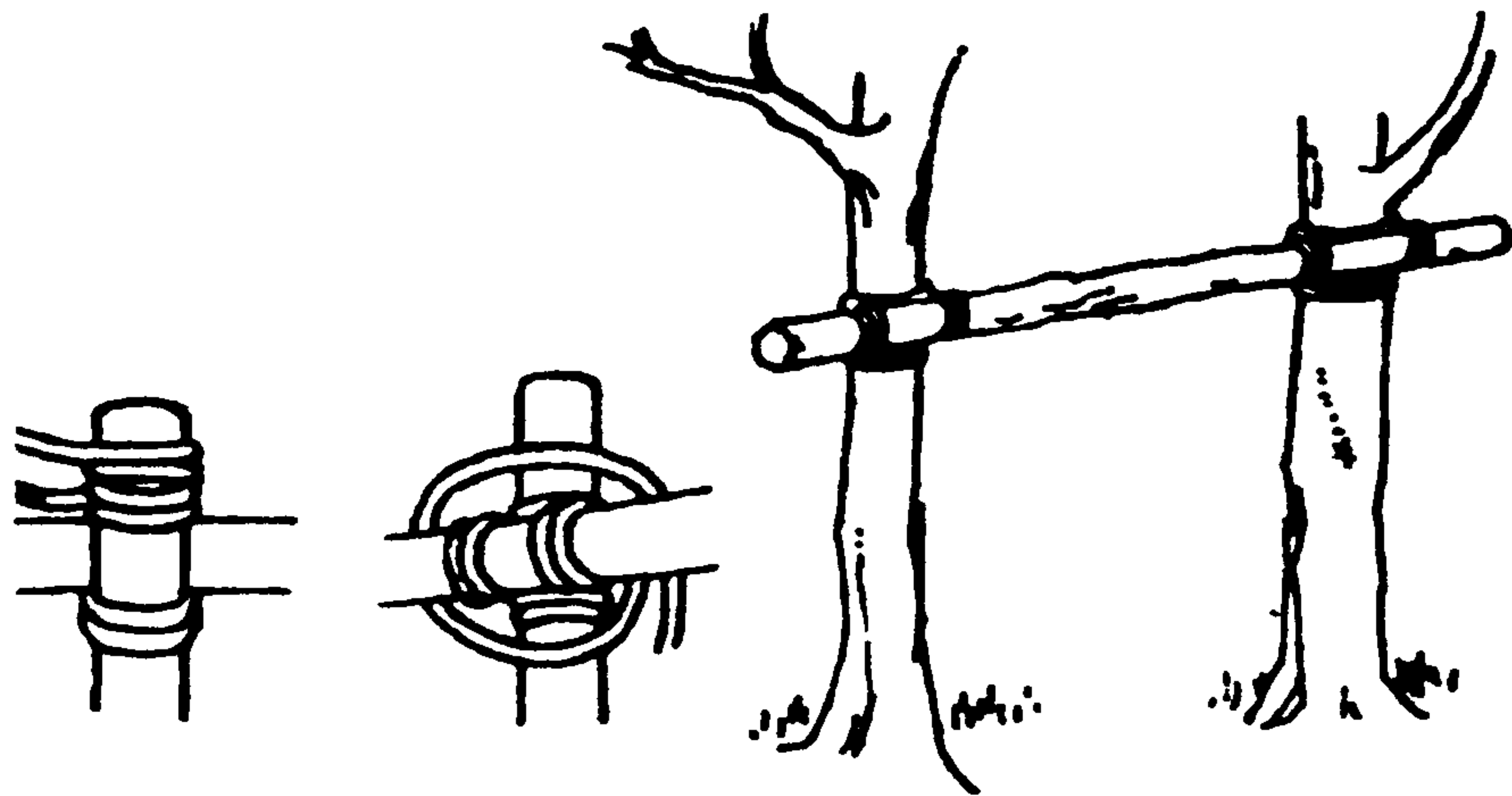

-Cha Micae Mai Khải Hoàn, Tuyên Ủy T.U. đặc trách huấn luyện Ngành Thiếu.

-Cha Giuse Đoàn Đình Bảng, Tuyên Ủy T.U. đặc trách huấn luyện Ngành Nghĩa.

-Hiện nay có 68 giáo xứ, họ đạo hoặc cộng đoàn đã có đoàn TNT hoạt động.

-Số Huynh Trưởng từ cấp I trở lên có khoảng 1300 HT.

-Số đoàn sinh cả 3 Ngành Ấu, Thiếu, Nghĩa có khoảng 13,000 em.

***** BÍ QUYẾT THÀNH CÔNG CỦA TRƯỞNG: CÓ TÂM HỒN TRẺ VÀ CÓ LÒNG YÊU TRẺ!!**

***** LỜI TÂM NIỆM CỦA TRƯỞNG: MỘT NGÀY ĐÃ LÀ TRƯỞNG, SUỐT ĐỜI SẼ LÀ TRƯỞNG!!**

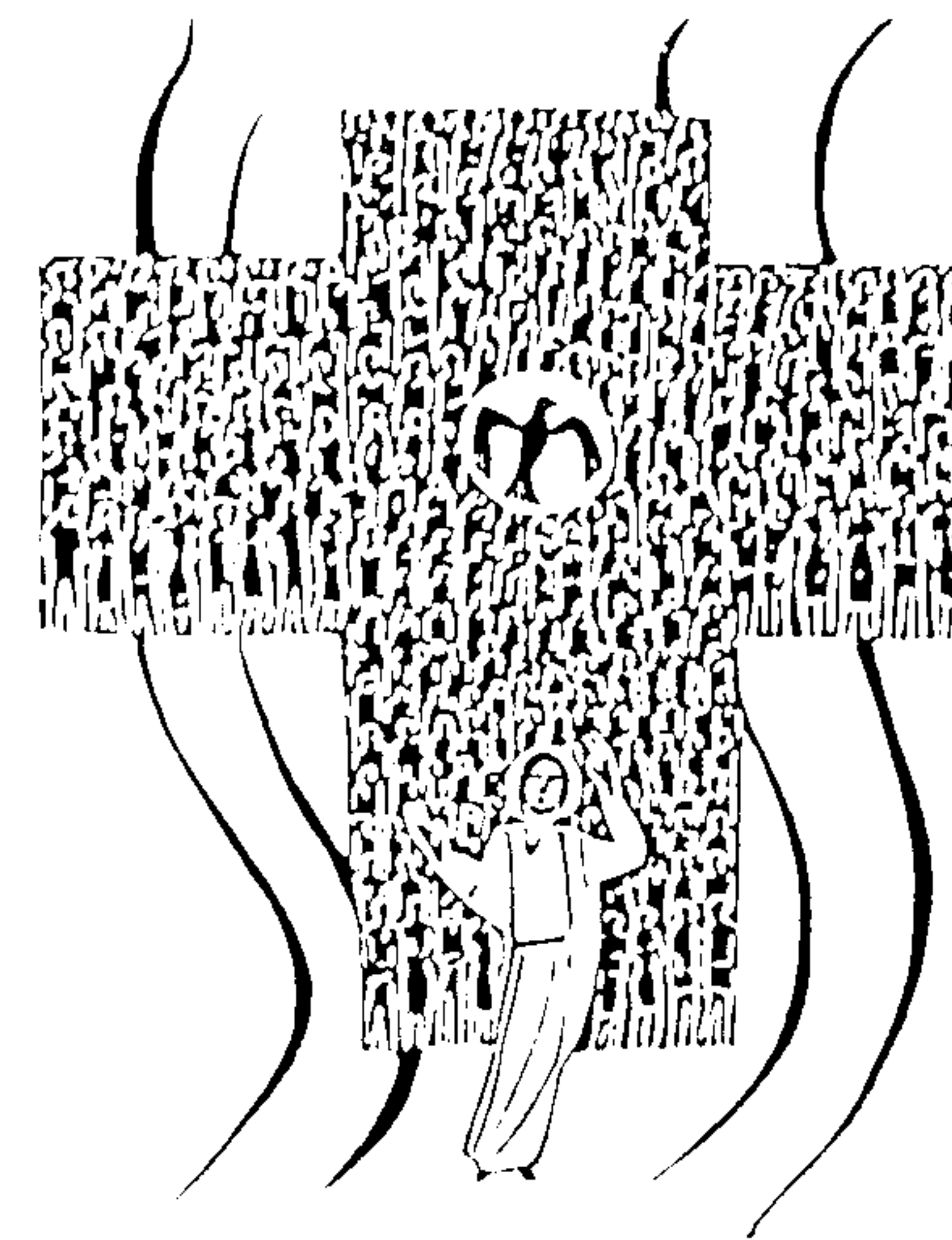

/102/ MỤC ĐÍCH – TÔN CHỈ VÀ ĐƯỜNG LỐI CỦA PT/TNTT/VN

A. MỤC ĐÍCH: "Trích điều 2 của Nội Quy"

Đào luyện Thiếu Nhi qua 3 bước tiến:

1. Con người kiên toàn:

- Thể xác phát triển điều hòa và khỏe mạnh.
- Khéo léo chân tay, khả năng giúp ích.
- Tính khí tốt, trừ những tính xấu, luyện những đức tính tốt.

2. Người Kitô hữu hoàn hảo:

- Hiểu biết về Chúa.
- Sống niềm tin.
- Nên thánh mỗi ngày.
- Chúa Kitô là lý tưởng

3. Truyền thông Tin Mừng:

- Sống như chứng nhân: tin yêu.
- Giúp đỡ các bạn sống đạo đức.
- Thực hiện các công tác bác ái, đem Chúa vào đời.
- Luôn luôn cầu nguyện và yểm trợ việc truyền giáo.

B. TÔN CHỈ: "Trích Nội Quy điều 5"

- Sống Lời Chúa: Học hỏi và áp dụng Lời Chúa trong đời sống.
- Thực hiện Ngày Thánh Thể qua 4 khẩu hiệu: Cầu nguyện, Rước lễ, Hy sinh, làm việc tông đồ.

C. ĐƯỜNG LỐI: "Trích Nội Quy điều 8"

Vốn là một PT đạo đức, PT cố gắng để huấn luyện đoàn viên bằng một nền tảng đạo đức hợp với tuổi tác, tâm tình và hoàn cảnh

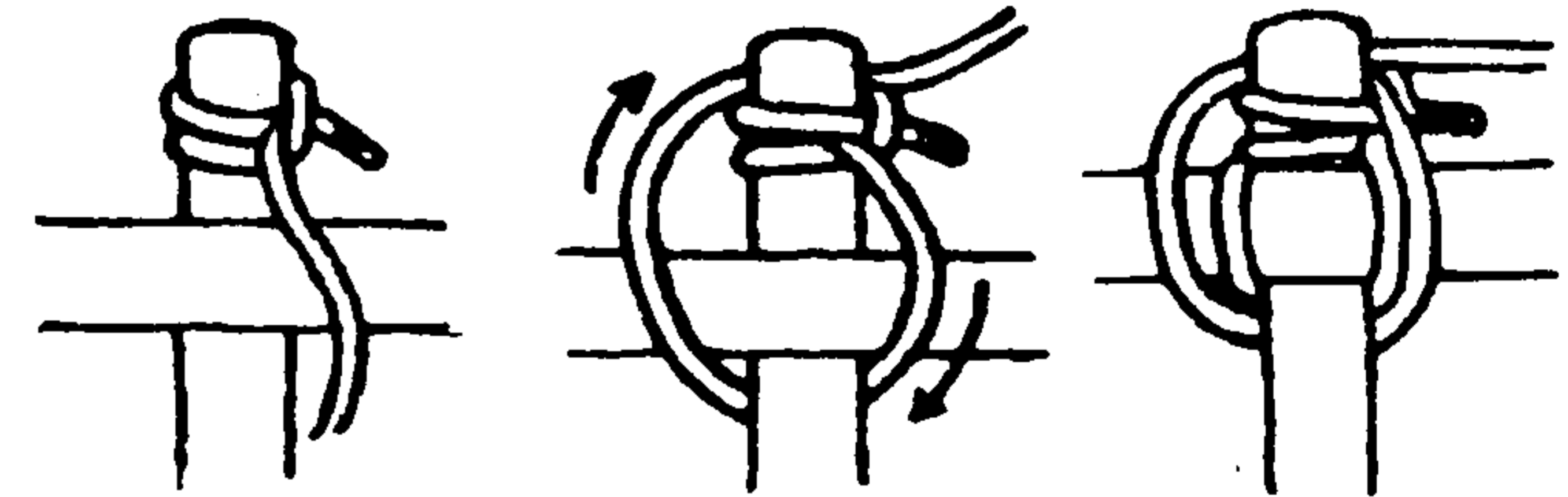
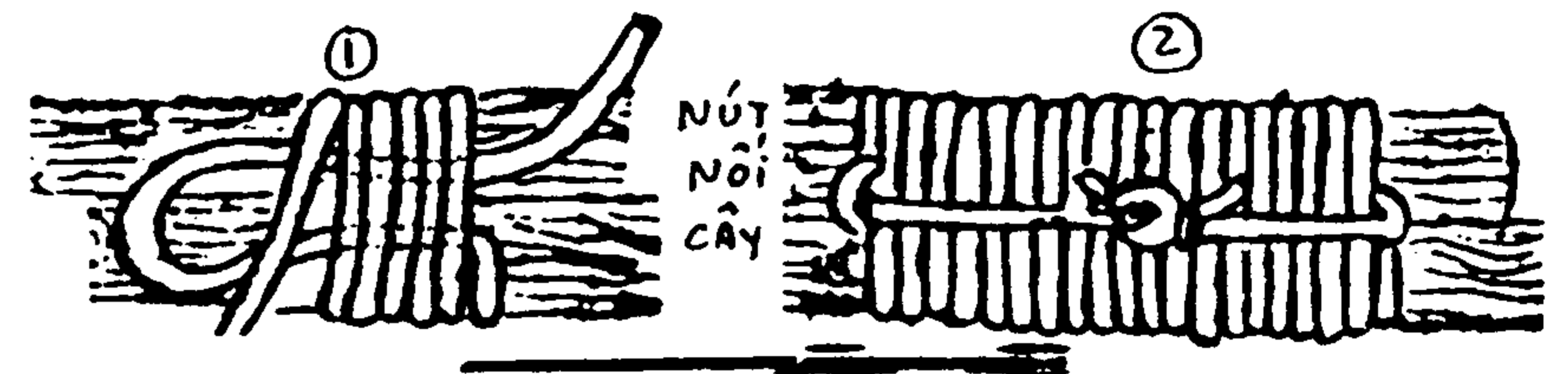
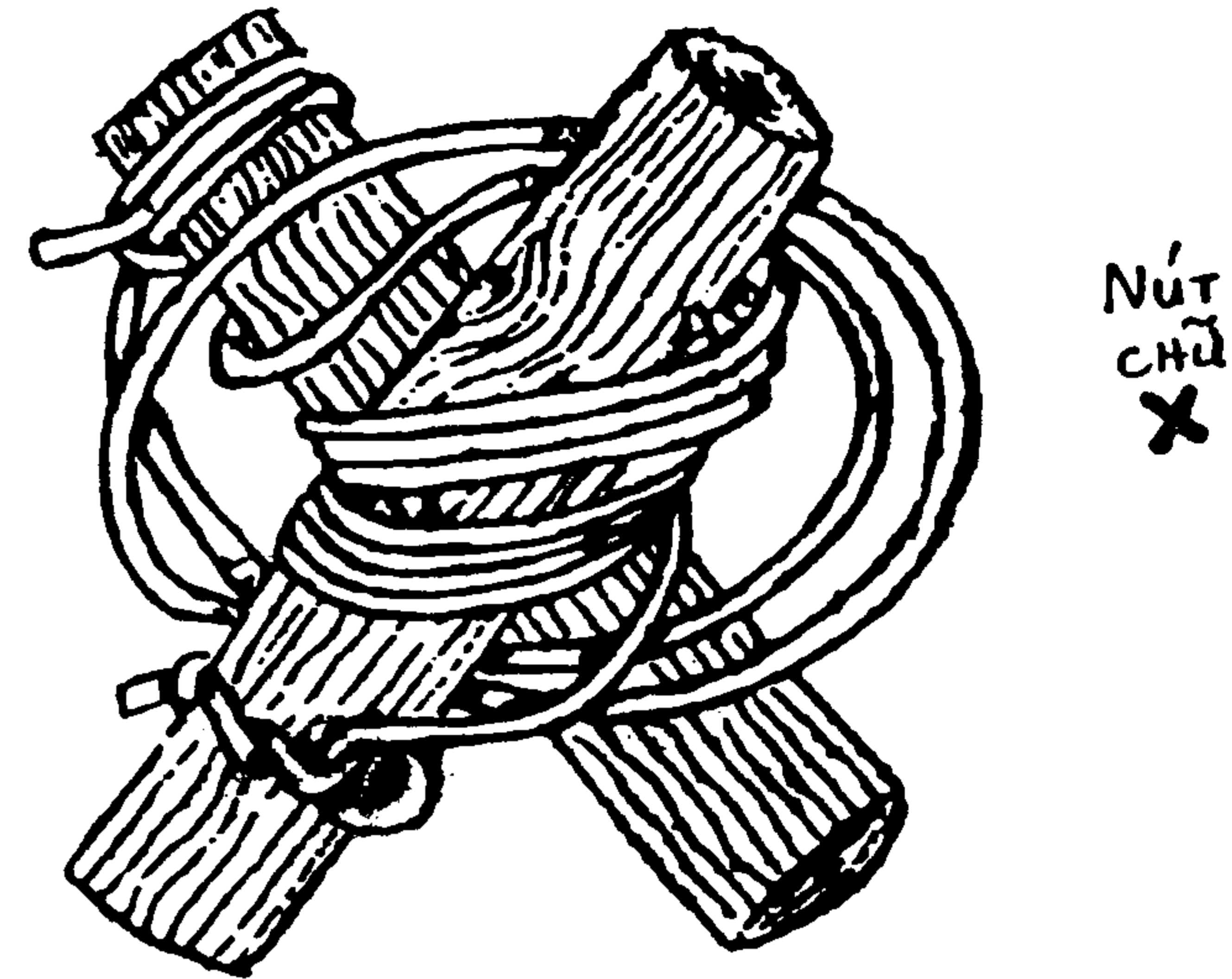

SQUARE LASHING

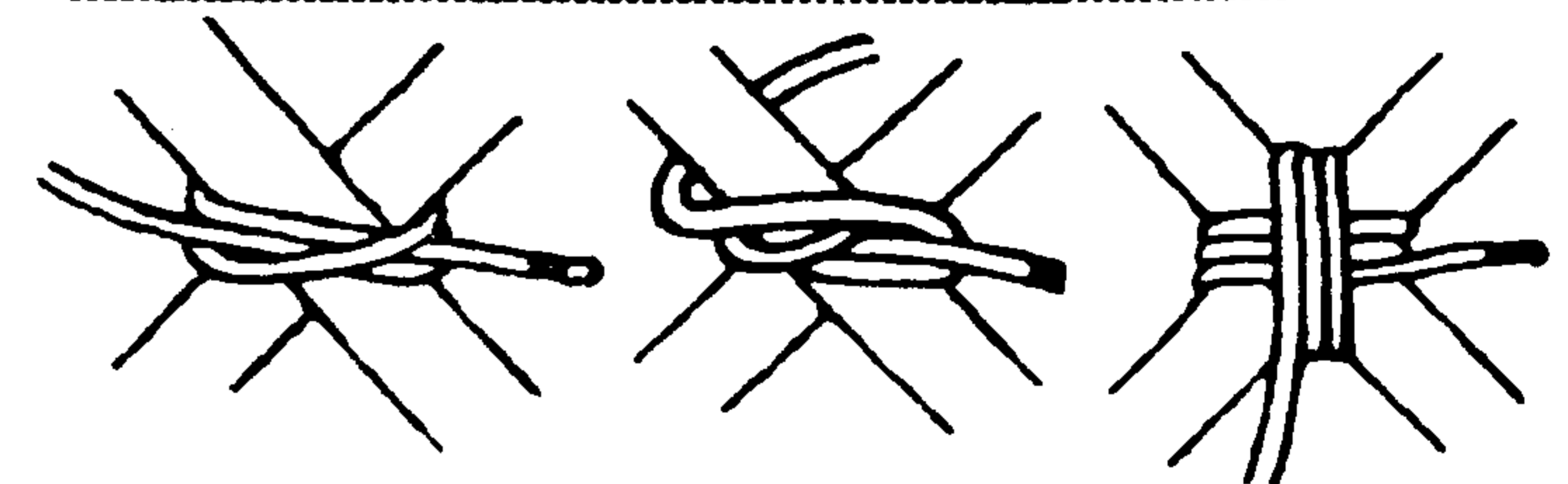

DIAGONAL LASHING

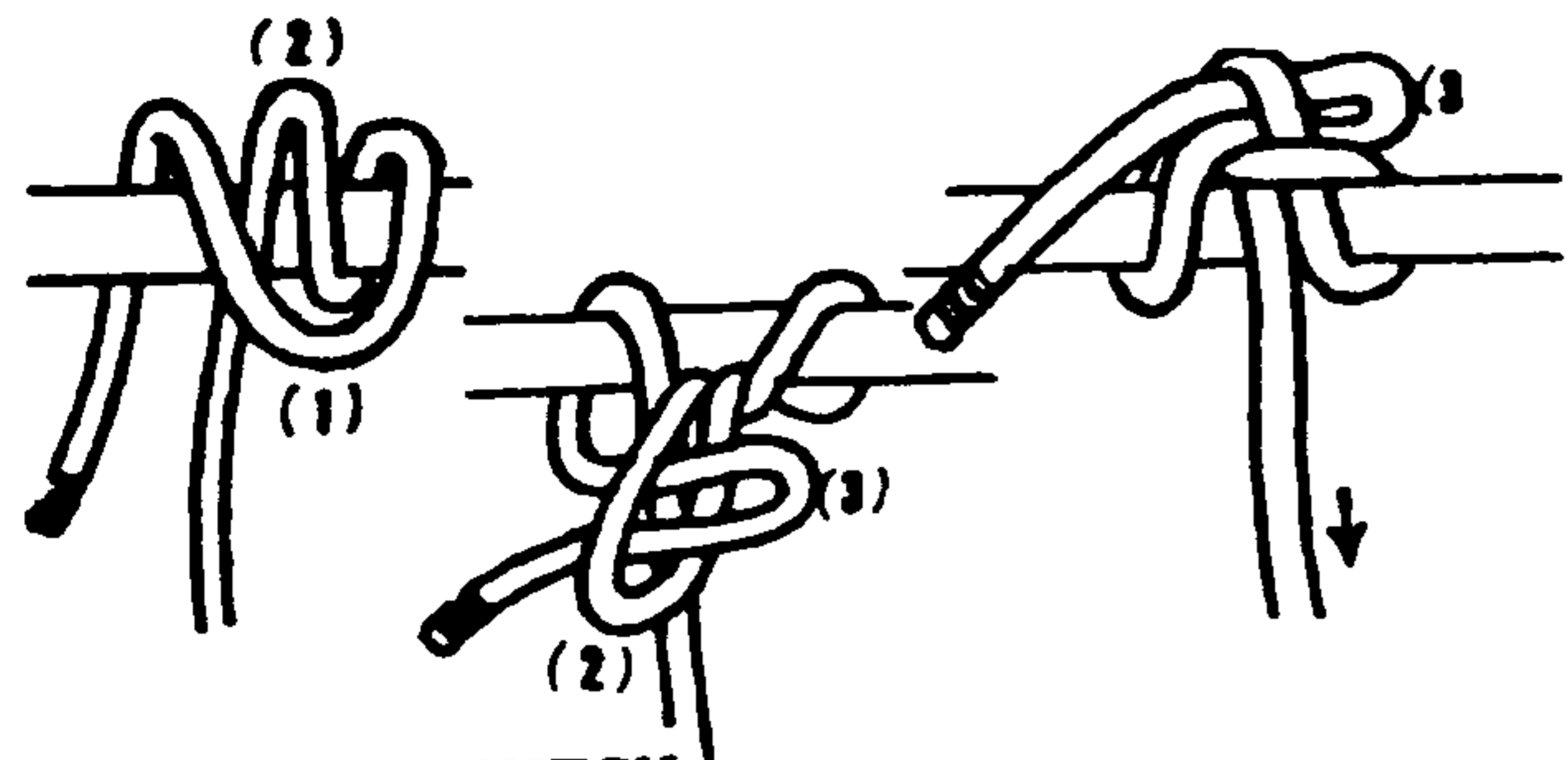

HIGHWAYMAN'S HITCH

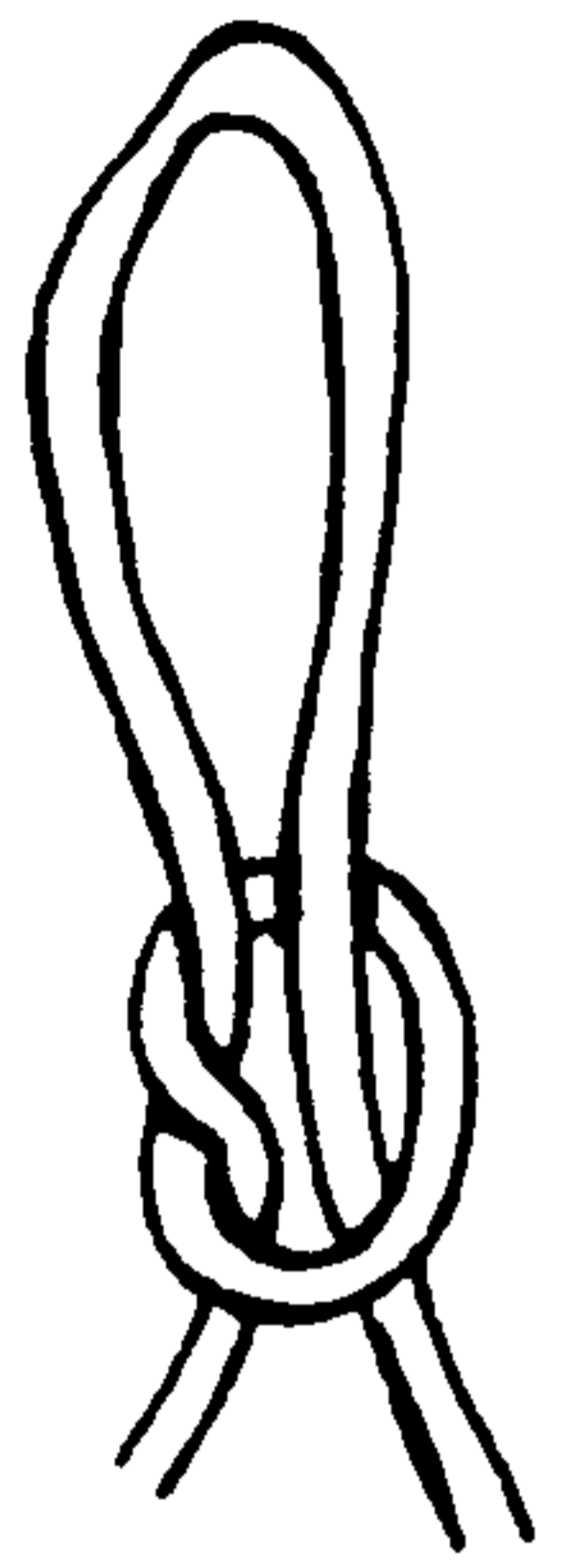

THÔNG LỌNG

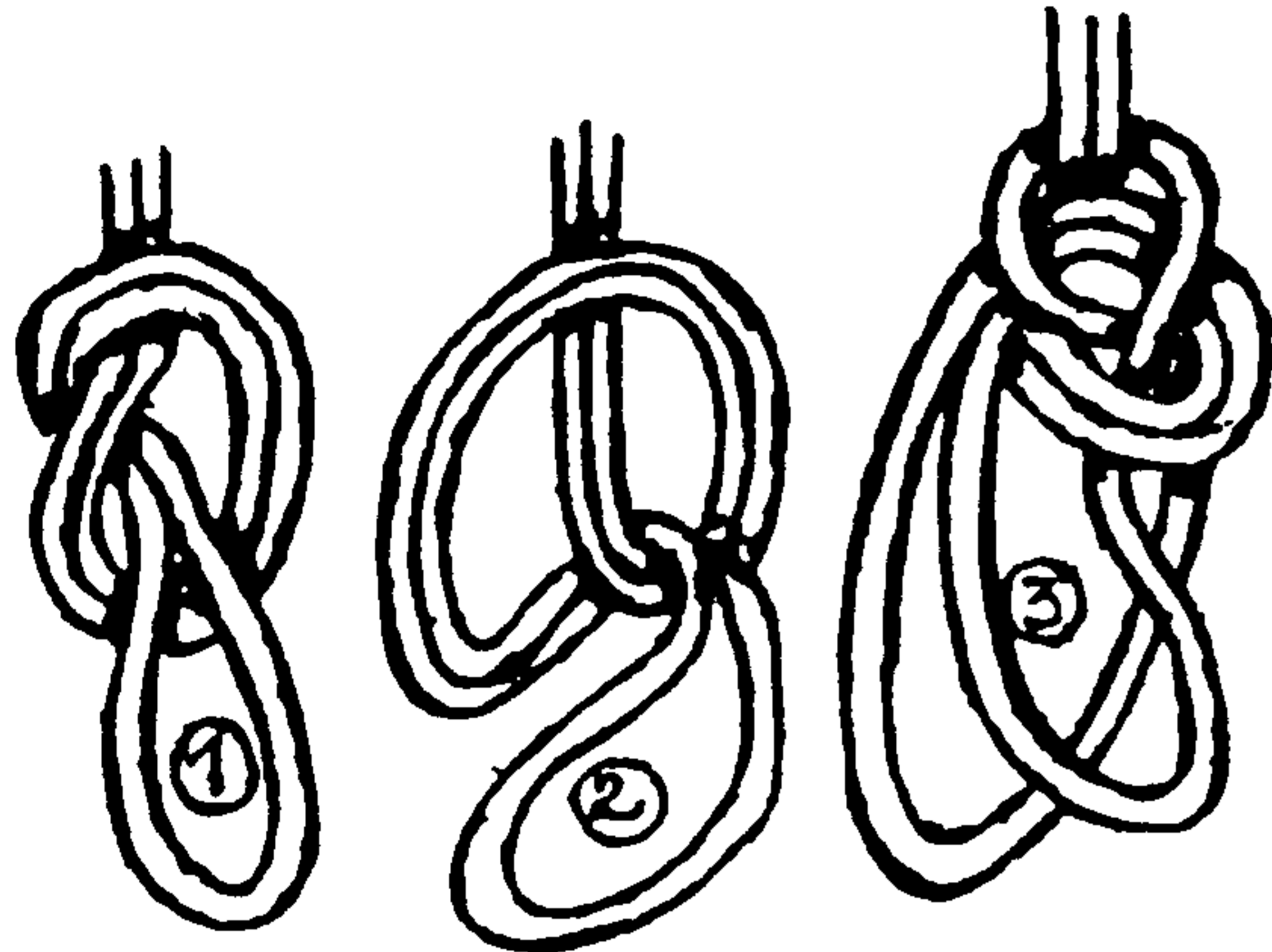

GHÊ' ĐÒN KÉP

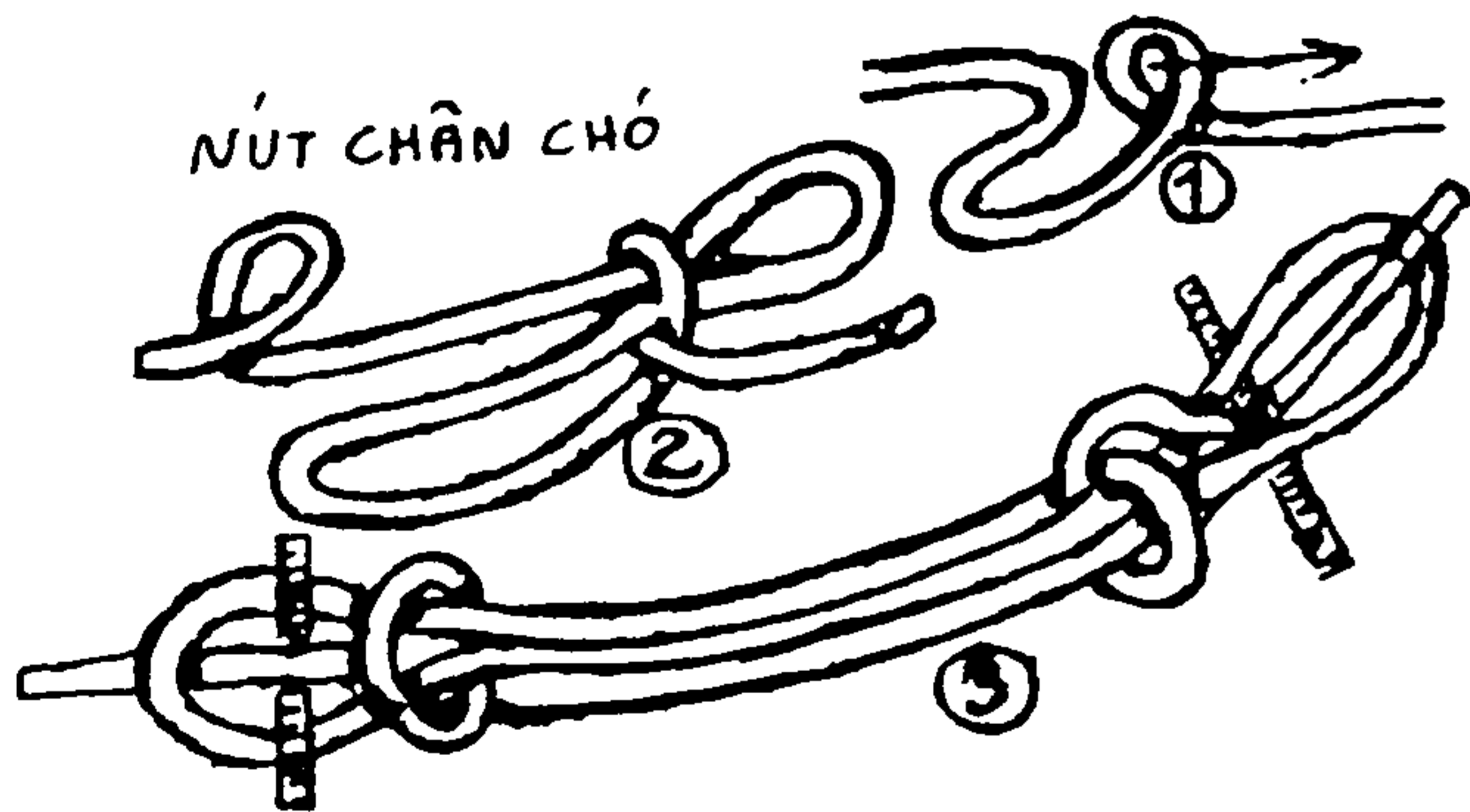

NÚT CHÂN CHÓ

thực tế hiện tại, chứ không dựa trên lý thuyết suông hay quan niệm cổ điển xa xưa, đồng thời muốn việc huấn luyện đạo đức thành công, những yếu tố tự nhiên nhân loại cũng phải triệt để khai thác để làm nền móng xây dựng những yếu tố siêu nhiên.

Do đó từ năm 1964, PT đã vượt khuôn khổ thuần túy đạo đức của ngày xưa để chấp nhận mọi sinh hoạt chuyên môn thích nghi với tuổi trẻ, nhằm tạo cho thiếu nhi những khả năng chuyên môn tự nhiên. Trong giai đoạn mới này, PT lại tiến thêm một bước xa hơn, chủ trương hướng dẫn thiếu nhi vào môi trường xã hội để làm việc tông đồ trong môi trường bằng mọi hoạt động bác ái, cởi mở và hợp tác với mọi tổ chức cùng mọi công tác có ích lợi chung.

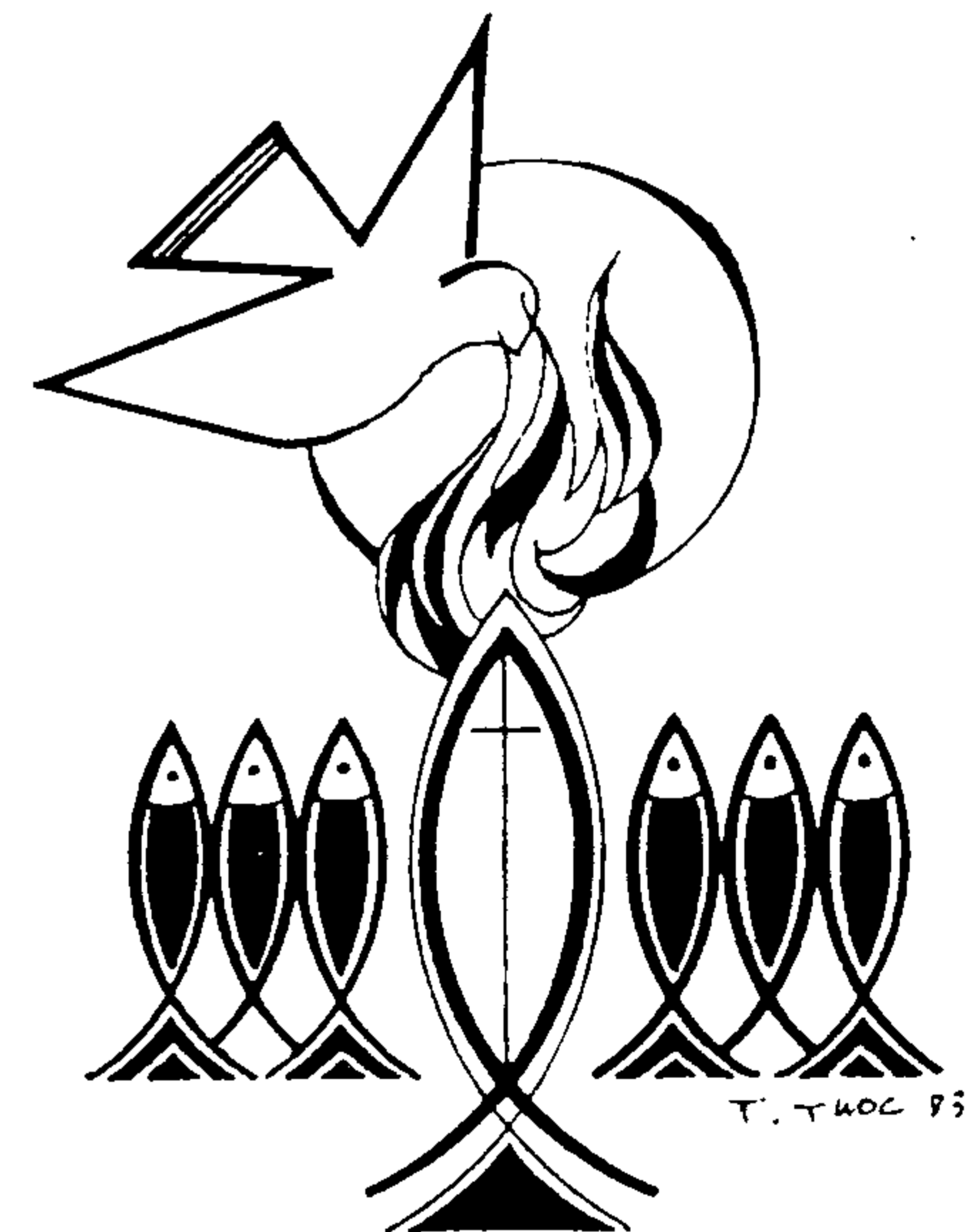

/103/ SƠ LƯỢC NHỮNG PHƯƠNG PHÁP CỦA PHONG TRÀO TNTT/VN

- * Muốn đạt tới mục tiêu, phải dùng phương pháp
 - * Mục tiêu của PT/TNTT gồm 2 phương diện: Giáo dục tự nhiên và giáo dục siêu nhiên (Nội Quy điều 2). Vậy cũng phải dùng phương pháp thích ứng.
- Có 2 loại phương pháp: Tự nhiên và Siêu nhiên.

A. NHỮNG PHƯƠNG PHÁP SIÊU NHIÊN:

Các phương pháp siêu nhiên xây dựng trên hai nền tảng chính: Thánh Thể và Thánh Kinh.

1. Những phương pháp bắt nguồn từ Thánh Thể:

a. Phương pháp Ngày Thánh Thể: Đây là phương pháp thực hành quan trọng được chú tâm ngay từ những bước đầu trong lịch sử PT.

- Chúa Thánh Thể là mặt trời của ngày.
- Ngày được phân chia từng khoản bằng những công việc khởi đầu: Dâng ngày, dâng lễ, Rước lễ, viếng chúa, cầu nguyện, việc bác ái, hy sinh... Kết thúc bằng bố hoa thiêng.

Đó là một ngày của người Kitô hữu hoàn hảo (Nội Quy khoản 2 và 48).

b. Giờ Thánh Thể: "Chúng con không thức được với Thầy một giờ sao?" (Mac. 14, 37).

Giờ Thánh Thể là những khoản thời gian chúng ta đến gần Chúa.

- Thời gian dài ngắn không kể.

Nút Dây

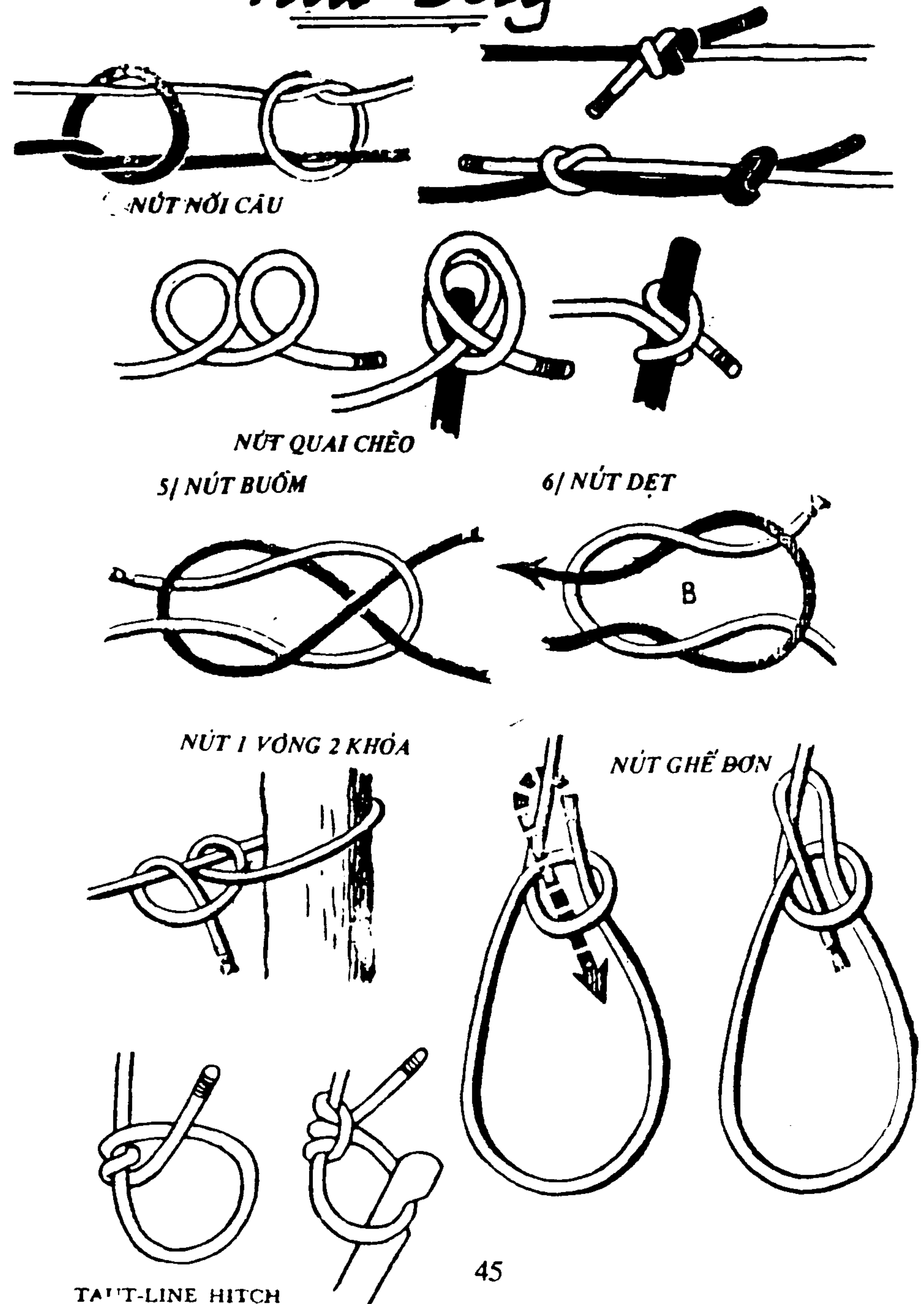

Ngoài những loại mật thư trên, trường còn có thể đưa ra các loại khóa thay thế mẫu tự như nhận A=B hay A=C rồi cứ thế tính tiếp theo. Chưa ta lại cũng nghe về các loại mật thư TRÒN ỐC , mật thư Napoleon... mong nhiên cứ thêm và xâu tìm để tiện dụng vẽ sau.

N	A	A	D	Q	A
G	O	M	Q	M	V
T	O	A	H	A	A
R	T	Y	X	L	O
E	J	B	O	S	H
E	N	B	A	N	Q

có thông điệp như sau:
"Hãy làm một bó hoa và dâng trên bàn thờ".

DẤU HIỆU BÁO NGUY TRÊN BIỂN

Đây là những dấu hiệu báo nguy khi ở trên biển, mang tính cách quốc tế. Các em cần làm quen để tự cứu mình và biết đường cứu người khác khi cần.

1. Hai tay duỗi thẳng ngang, nâng lên hạ xuống nhiều lần.
2. Treo 1 lá cờ vuông bên trên hoặc bên dưới một trái cầu tròn hay 1 vật hình cầu.
3. Dùng cổ dơ cao trên đầu và phát tử bên này sang bên kia nhiều lần. Có thể dùng áo Sơmi hay 1 khăn cột vào 1 cán để thay cờ.
4. Nhấn kẽn liên tục hay thổi còi. Nên dùng hiệu còi sau: . . . — — — . . . (SOS).
5. Dùng 1 tấm gương hay tấm kim loại bóng phản chiếu mặt trời làm hiệu.
6. Tạo 1 cột khói màu hoặc đốt đuốc lúc đêm về, cũng là cách kêu gọi chú ý.

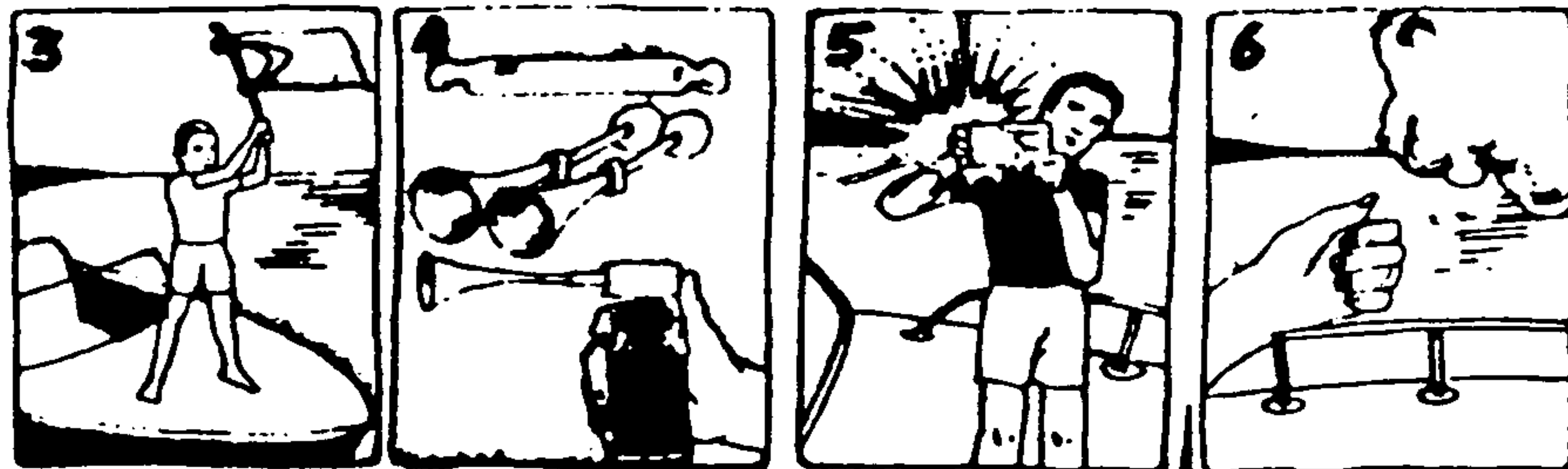
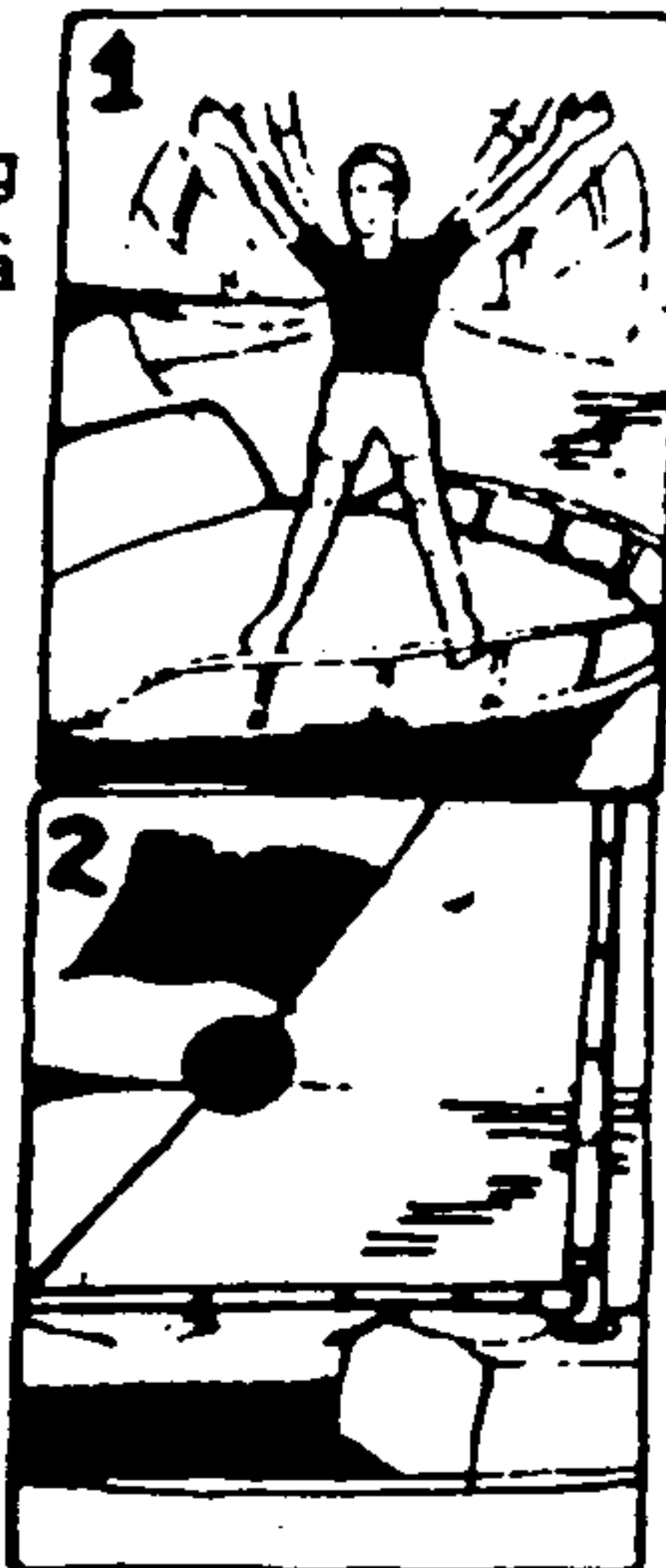

- Số người nhiều ít.
- Hình thức thay đổi tùy tiện.
- ** Hai yếu tố quan trọng:
- Đến gần Chúa (trong nhà Tạm).
- Tâm sự với Chúa (lớn tiếng nếu cần).

2. Những phương pháp khơi nguồn Thánh Kinh:

- a. Phương pháp lãnh nhận Lời Chúa: Một phương pháp để đào sâu Lời Chúa tác động trong tâm hồn gồm những việc chính theo thứ tự:
 - Đọc một đoạn Lời Chúa.
 - Mọi người thình lặng suy nghĩ.
 - Mỗi người phát biểu một ý tưởng làm mình xúc động và liên hệ tới nếp sống chính mình.
 - Một người đại diện đọc một lời nguyện chung.

Điều thực hiện: Số người vừa phải, và có một chút kiến thức về Kinh Thánh.

- b. Phương pháp khung cảnh của Thánh Kinh: Dùng đời sống của Chúa trong Kinh Thánh để tạo một con người mẫu, lý tưởng cho các đoàn viên 3 Ngành:
 - Ngành Ấu: Chúa Giêsu bé nhỏ.
 - Ngành Thiếu: Chúa Giêsu ẩn dật.
 - Ngành Nghĩa: Chúa Giêsu giảng Tin Mừng.

- c. Phương pháp bầu khí Thánh Kinh: Phương pháp này dựa trên định luật tâm lý:
 - "Gần mực thì đen, gần đèn thì sáng."
 - "Ở bầu thì tròn, ở ống thì dài."

Tạo một môi trường gồm toàn yếu tố Kinh Thánh: Ca hát, chơi, chuyên môn... thấm nhuần Kinh Thánh, rồi đưa các em vào. Nhất định các em sẽ bị ảnh hưởng và thấm nhuần Kinh Thánh cách mạc nhiên.

B. NHỮNG PHƯƠNG PHÁP TỰ NHIÊN:

Những phương pháp này cũng được khơi nguồn từ Kinh Thánh.

1. Phương pháp hàng đội:

Hãy đọc sách (Xuất Aicập 18, 13-17) để thấy Maisen phân công cho các thủ lãnh dân và trao bớt quyền cho họ: "Ban 100, ban 50, ban 10 nhân viên."

Phương pháp hàng đội có 2 điều cốt yếu:

- Trao trách nhiệm cho trẻ càng nhiều càng tốt.
- Mỗi người không trực tiếp chỉ huy quá một đội.

Áp dụng: -Đội Trưởng được chỉ huy đội mình.

- Mỗi đội viên có nhiệm vụ riêng trong đội.
- Đoàn trưởng trực tiếp chỉ huy các đội trưởng.
(Lập thành một đội mẫu)

2. Phương pháp tiệm tiến:

Thiên Chúa giáo dục và hướng dẫn con người tùy trình độ hiểu biết và mạc khải dần, với 3 giai đoạn rõ rệt:

- Giai đoạn chất phát: Chúa cho sống theo luật tự nhiên.
- Giai đoạn hiểu biết: Chúa ban luật ghi chép.
- Giai đoạn trưởng thành về tư tưởng và tình yêu: Chúa sai chính tình yêu nhập thể, để mạc khải rõ ràng.

Sự học hỏi, đào luyện trong PT cũng tiến từ từ theo từng cấp:

- 3 cấp Ấu Nhi.
- 3 cấp Thiếu Nhi.
- 3 cấp Nghĩa Sĩ.

Chương trình thăng tiến đánh dấu những chặng đường đó.

3. Phương pháp vào Sa Mạc:

Thiên Chúa đã dẫn dân Do-thái vào Sa Mạc sống dưới lều

11-XẾP THEO CHỖ : Nhìn chữ đầu tiên sẽ biết có bao nhiêu chữ trên hàng ô. Ghép chữ theo vị trí trỏ nhau sẽ đọc được.
thí dụ :

Q P T U H R A J A Y A S J S
Quay phía trái.

12-LÀM THỜ : Làm một bài thờ, nhưng chỉ tính chữ đầu tiên của câu thờ, để nhận ra một lệnh.
thí dụ :

Quay vòng có thấy gì đâu
Phía trên phía dưới một mô
Trái tim chất đầy nhớ thương.

13-HÌNH CHẤM GÓC :

- Vị trí mỗi chữ do khung đóng ám chỉ.
- Không có chấm chỉ chữ bên trái.
- Có dấu chấm chỉ chữ bên phải.
- Các chữ được tính theo bảng khóa sau :

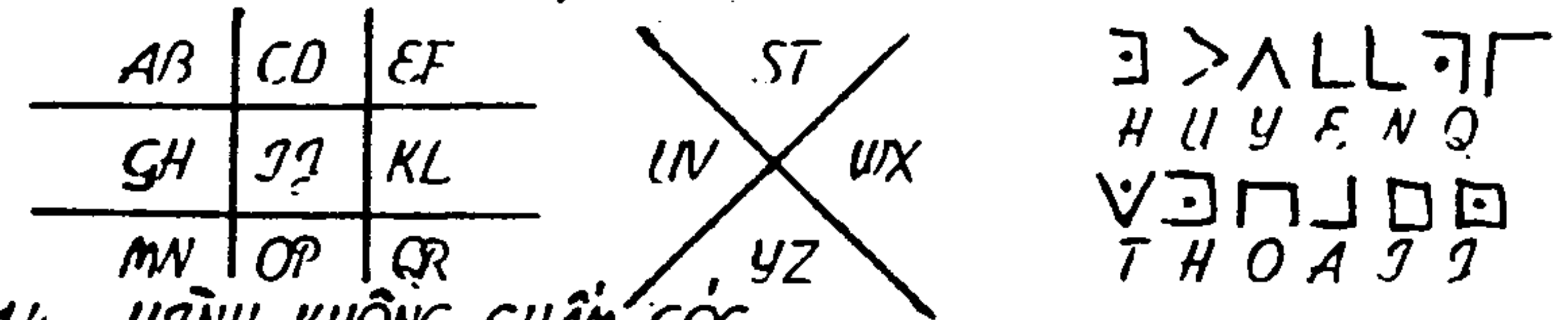

14-HÌNH KHÔNG CHẤM GÓC;

Chỉ cần nhận diện ra khung hình sẽ biết chữ. Nhưng cần theo sát bảng khóa sau đây:

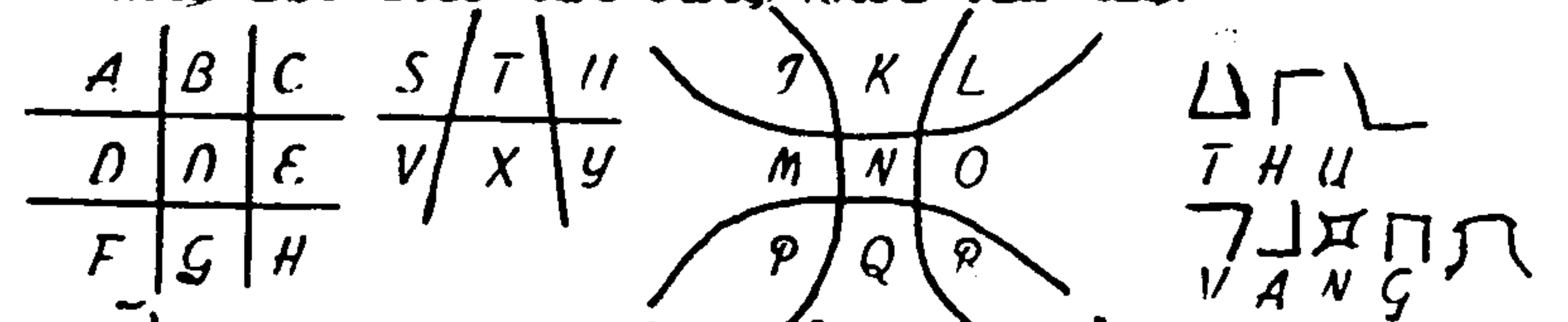

15-CHỮ NHỎ : Loại này phải theo bảng khóa sau:

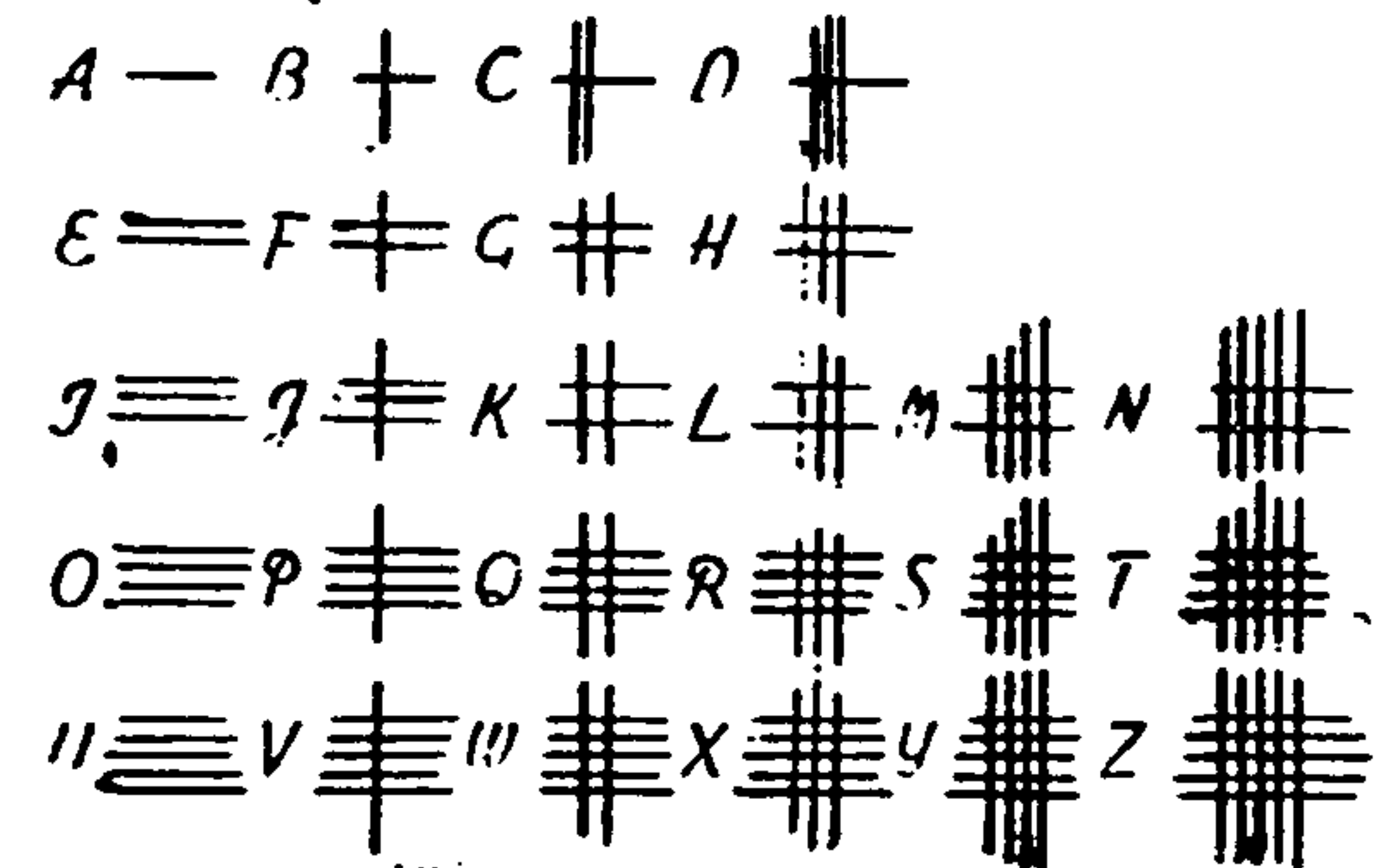

Thí dụ:

BIỆNH AN

Biên dạng:



4- MÃU TỰ ab : Mẫu tự a làm tích, mẫu tự b làm tê và mẫu tự c làm ngân chữ

thí dụ : bcaaaacaacacacba bcaaaacabcbacaaaa
T H J E N T H A N H

5- LỖY THÌA :- loại này nếu có 2 tích thì là $A^2 = J$
- loại này nếu có 2 tê thì là $B^2 = M$
- số 0 là ngân chữ

thí dụ : b0a⁴0a⁴0a⁴0a⁴0a⁴0a⁴ b0a⁴0a⁴
T H J E H N H J

6- NỐT NHẠC : *Nốt nhạc nằm ngang trên hàng kẻ là tích.
*Nốt nhạc nằm giữa 2 hàng kẻ là tê.
*đấu móc nối là ngân chữ.
*Dấu phách là ngân chữ.

thí dụ : PHONG 

7- NỐT NHẠC 2 : * Nốt đen là tích - * Nốt trắng là tê
* Đấu nhử nửa nhịp là ngân chữ.
* Đấu phách là ngân chữ.

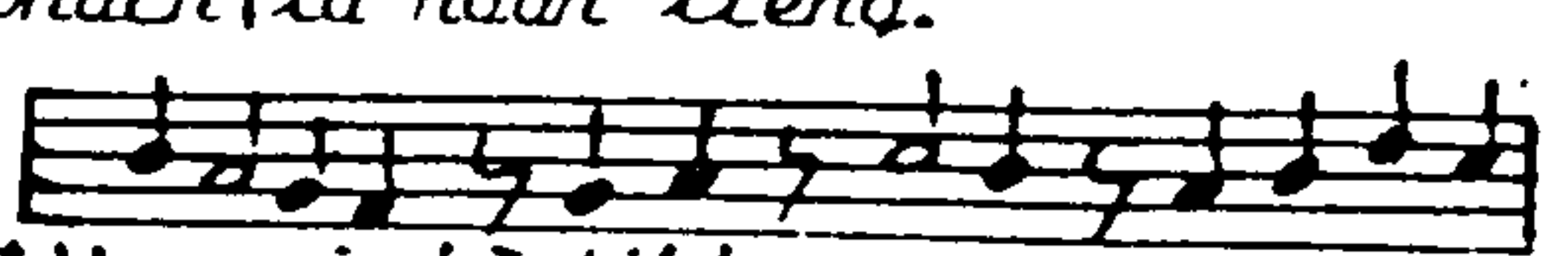
thí dụ : LINH 

8- HOA LÁ : a Hoa được coi là tích
a Lá được coi là tê
a Mỗi cành là một chữ
a Mỗi câu là một tiếng

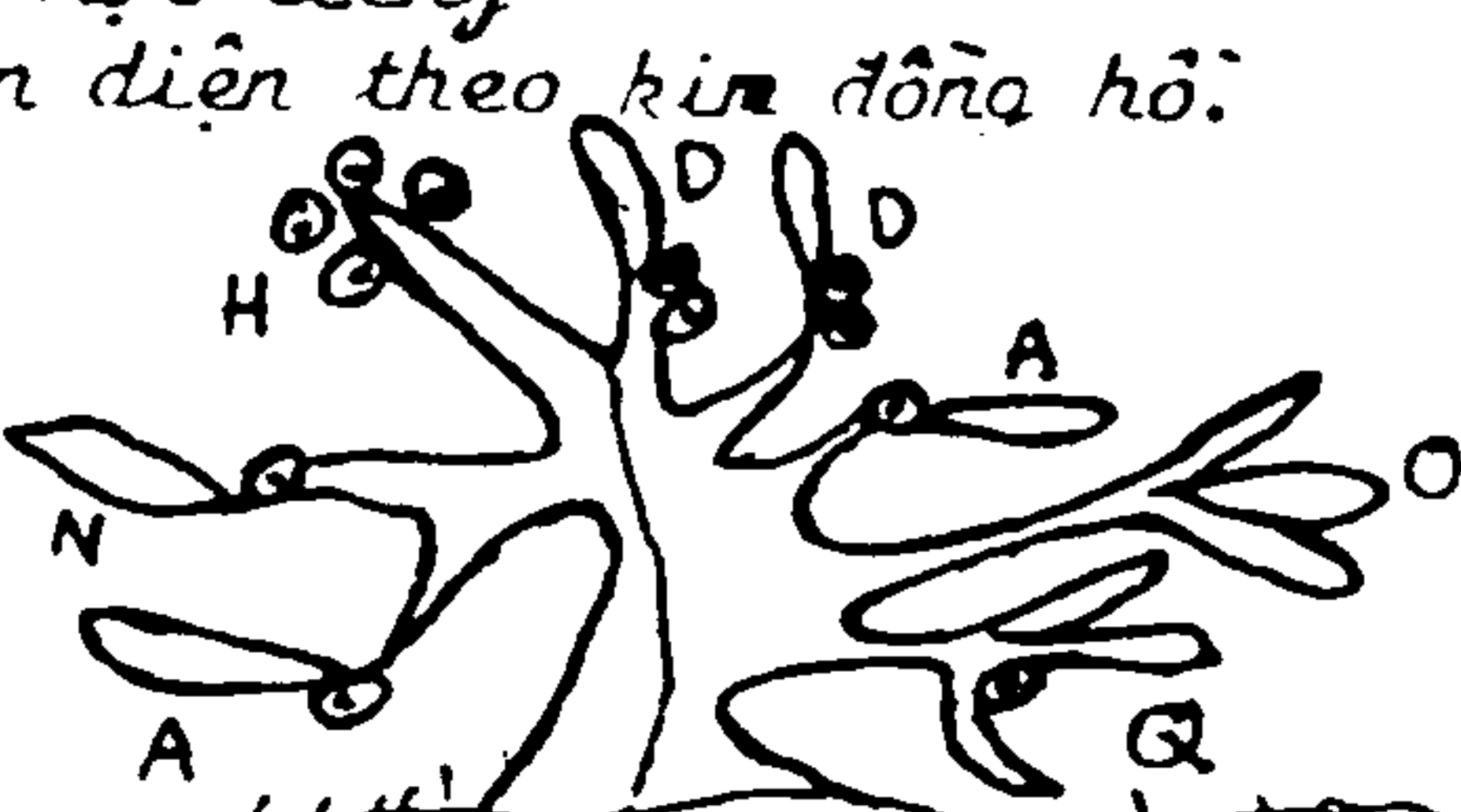
thí dụ : ANH ĐÀO 
Chiều hướng nhận diện theo kim đồng hồ.

9- ĐỌC NGƯỢC : + Đọc từ phải sang trái như chữ Tàu
thí dụ : yaadd anaag qnat ohk
Kho tàng qân đây.

+ Đọc từ phải sang trái và từ dưới lên trên.
U A
H W
T H Mùa thu
M

+ Đọc phía sau lưng giầy.

10- HỒ LỬA : Lâu hành tuổi cắt ngang đầu, viết lên giầy trắng. Mỗi khi muốn đọc phải đem hồ lửa, chữ sẽ hiện lên.

trại 40 năm để giáo dục họ.

** Hai điều cốt yếu của phương pháp này:

-Không bám víu vào những yếu tố quen thuộc (nhà cửa, giờ giấc).

-Luôn đặt hết tín nhiệm vào người huấn luyện.

Phong Trào dùng phương pháp này để đào tạo các Huynh Trưởng.

4. Phương pháp sinh hoạt trẻ:

Thánh Phaolô nhắc nhở: "Anh em hãy vui luôn..." tuổi trẻ đòi một phương pháp thích hợp, dùng các sinh hoạt vui tươi của giới trẻ: ca hát, múa vũ, chơi, kịch... miễn là thực hiện nó với một mục đích giáo dục.

5. Phương pháp hội họp:

Các tín hữu sơ khai dùng các buổi họp để: "Chuyên cần nghe giáo huấn của các Tông Đồ, và trung tín với sự hiệp thông, việc bẻ bánh và cầu nguyện." Chính trong hình thức cộng đồng đó mà họ được dạy dỗ về đường lối của Chúa. Phong Trào dùng các buổi họp là môi trường chính cho các công việc giáo dục đoàn sinh.

KẾT LUẬN: Phương pháp đã sẵn sàng, người sử dụng cần sáng suốt để tìm ra cái cốt yếu của phương pháp và áp dụng sao cho phù hợp với những điều kiện tâm lý, thể lý của trẻ và môi trường chung của đoàn.

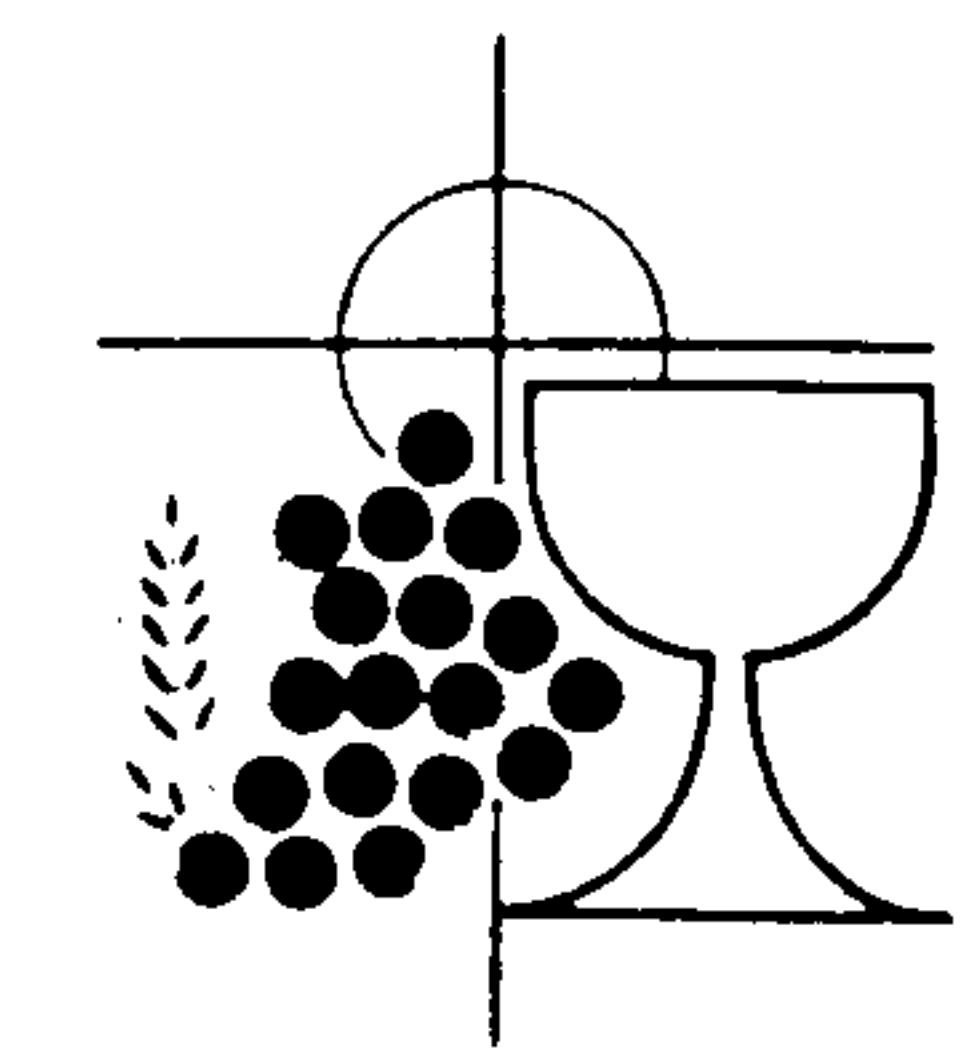

/104/ TRÁCH VỤ CỦA NGƯỜI HUYNH TRƯỞNG

"Khi còn ở với chúng, Con đã gìn giữ chúng nhân danh Cha, mà Cha đã ban cho Con. Con đã cản phòng và không ai trong chúng đã hư đi." (Jn. 17, 12)

HUYNH TRƯỞNG LÀ AI?

Huynh Trưởng là người tiếp tục sứ mạng của Chúa Giêsu ở trần gian. Nếu tại thế, Chúa Giêsu đã được Chúa Cha trao phó trông coi, chăm sóc các Tông Đồ. Ngài đã huấn luyện các Tông Đồ để nối tiếp công trình cứu độ của Ngài, thì người Huynh Trưởng cũng mang sứ mệnh ấy:

- Trông coi hướng dẫn các em: Sống theo ý Chúa và mục đích của Phong Trào.
- Huấn luyện các em: Để trở nên công dân tốt, giáo hữu đích danh và một tông đồ đặc lực.

A. VAI TRÒ LÃNH ĐẠO CỦA HUYNH TRƯỞNG:

"Muốn chỉ huy xứng đáng cần phải biết hoạt động tích cực, hy sinh thường xuyên, thực hành chu đáo, gánh chịu trách nhiệm, thương yêu người và bảo toàn nhân phẩm." (De la Porte du Thiel)

1. Nguyên tắc:

- a. Huynh Trưởng là người đầu não, là thủ lĩnh của đơn vị có trách nhiệm trực tiếp trên đoàn sinh của mình.
- b. Người lãnh đạo kém, người dưới sẽ mất hướng đi.

2. Thực hành:

- a. Cần thu hút trẻ để chúng phục mình, nếu không sẽ không điều khiển nổi, vì: "Uy quyền mạnh là uy quyền biết dựa vào sức mạnh của lòng người." (Theliet de Ponchevill)
- b. Muốn được kẻ khác vâng phục "tu thân" gồm có:

ĐÁNH NHỊP

Cách giữ phách căn bản
hãy theo bảng vẽ dưới
hầu các bài sẽ xuôi
chạy và đúng nhịp.

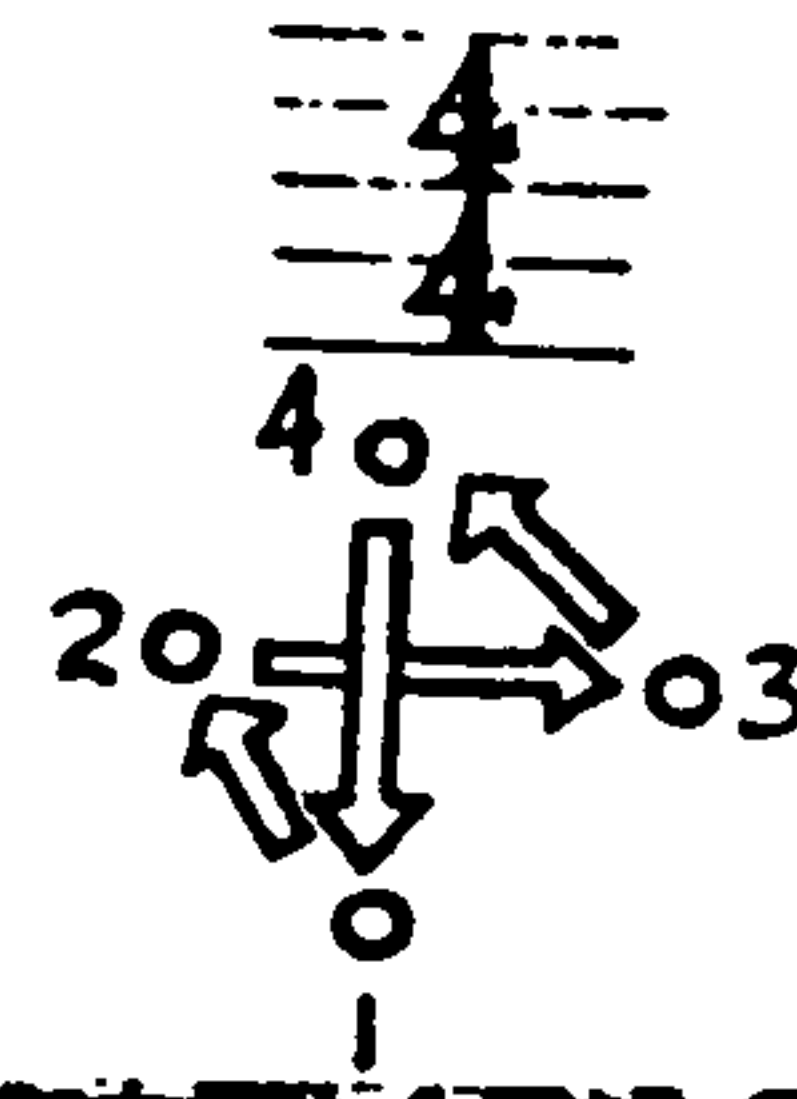
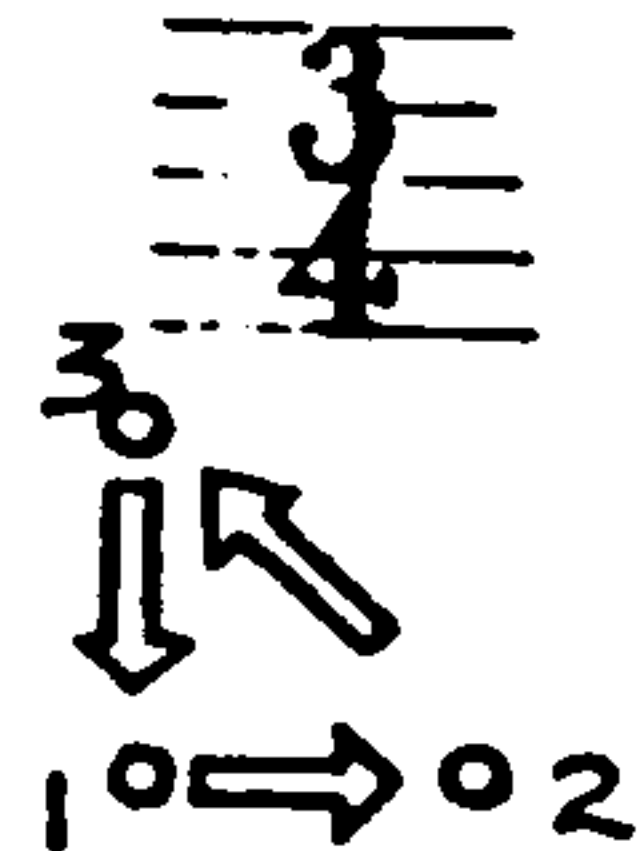
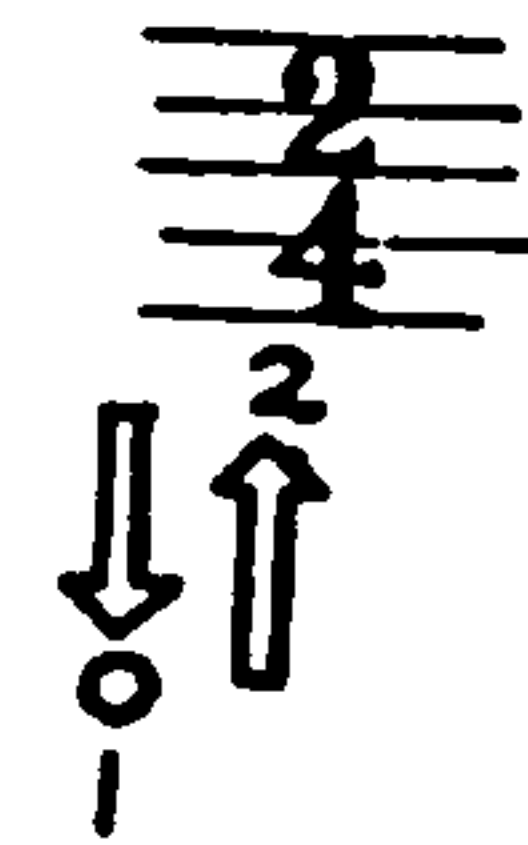
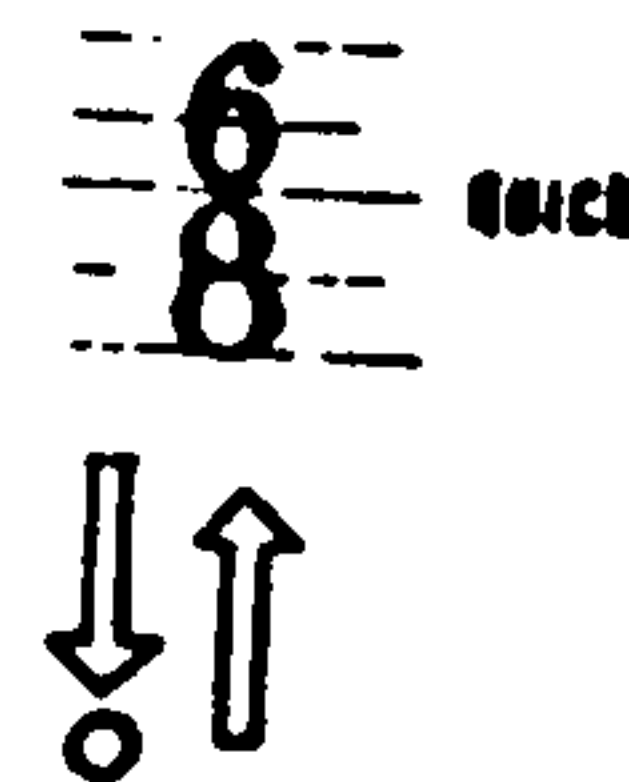
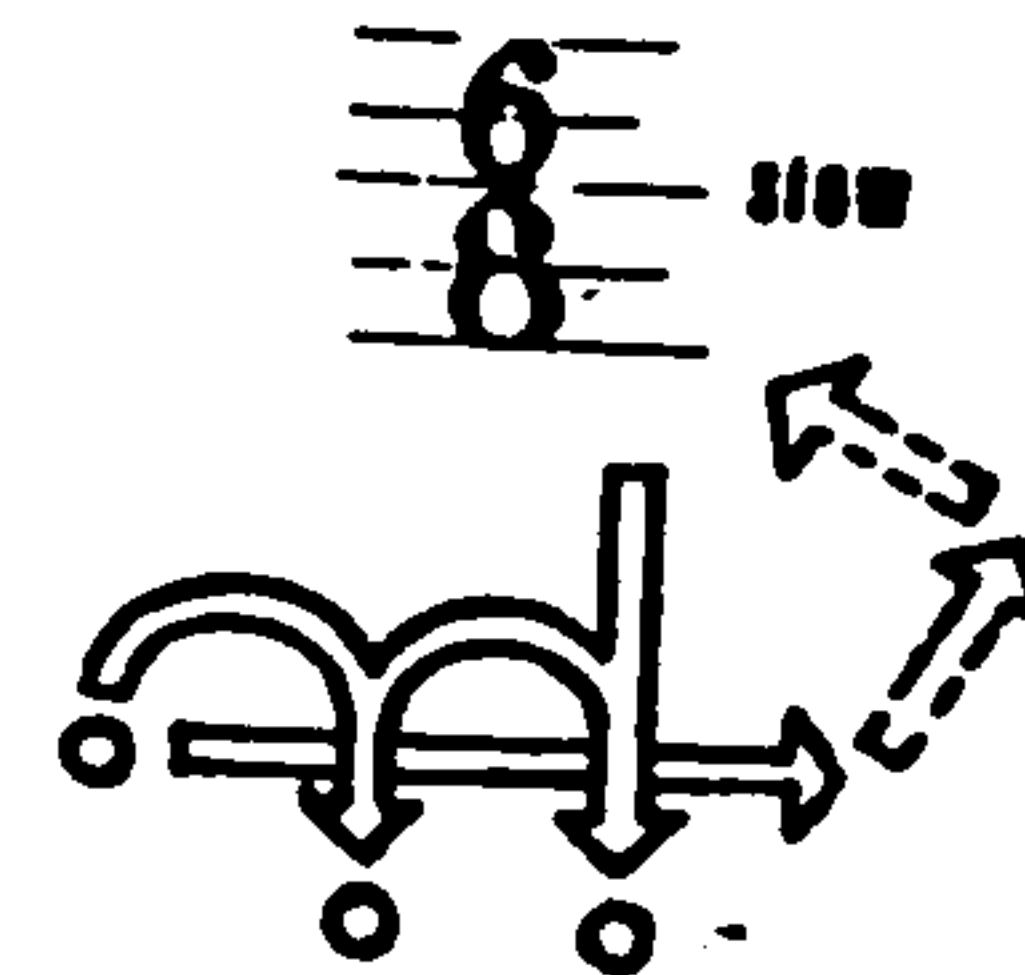









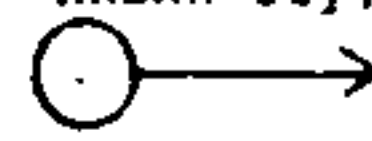
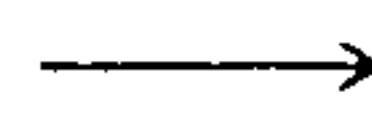
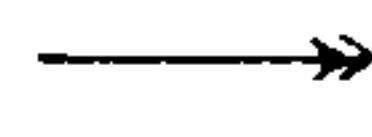
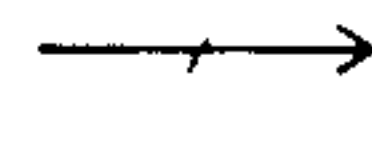

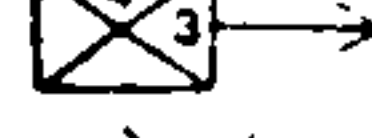

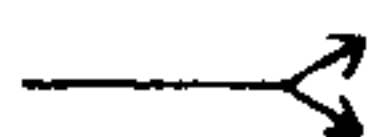

MÃ 7 77U

- 1- NÚI ĐÔI : * Đôi thấp là tích (.)
* Núi cao là tề (-)
* Đông hăng là ngắn chữ
thì dụ : P H O N G L T N H
- 2- CHẤM LỀ : Lấy các số lẻ làm tích - chấm làm tề và số 0 làm ngắn chữ
thì dụ : H O A L A N
13570462034 3613058063
- 3- MÃU TỬ NGẮN DÀI : Mẫu tử ngắn là tích, dài làm tề
và dấu + là ngắn chữ
thì dụ : H T S T N H
iii + ii iii + ii + gi + iii

Dấu Dương

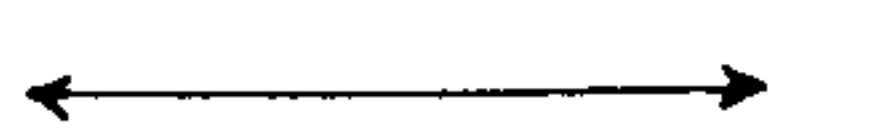
Dấu dương thường được đặt bên tay phải, ở một nơi dễ thấy, dọc bên đường, trên thân cây, và được đánh bằng phấn, sơn, rơm, nhánh cây, sỏi đá v.v....

-  Điềm khở, lành
-  Đi theo lối này
-  Đi nhanh lên
-  Đi chậm lại
-  Cản trở phải vượt qua
-  Có thứ theo lối này
-  Thứ cách đây 3 bước, trên cao 4 bước
-  Lối cấm vào
-  Nước uống nước
-  Nước đục
-  Trại gần đây
-  Chia làm hai toán
-  Nhập lại một toán
-  Đội ở đây
-  Nguy hiểm
-  Nguy hiểm

-  Quay trở lại
-  Về trái
-  Về phải
-  Có kẻ nghịch
-  Bình An vô sự



Nguy hiểm



Hết dấu đường
Đến đích



dấu dương
thiên nhiên

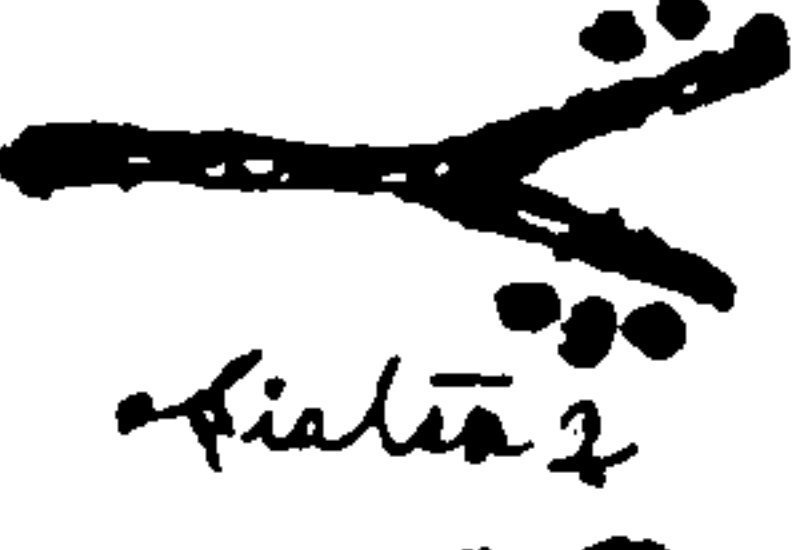
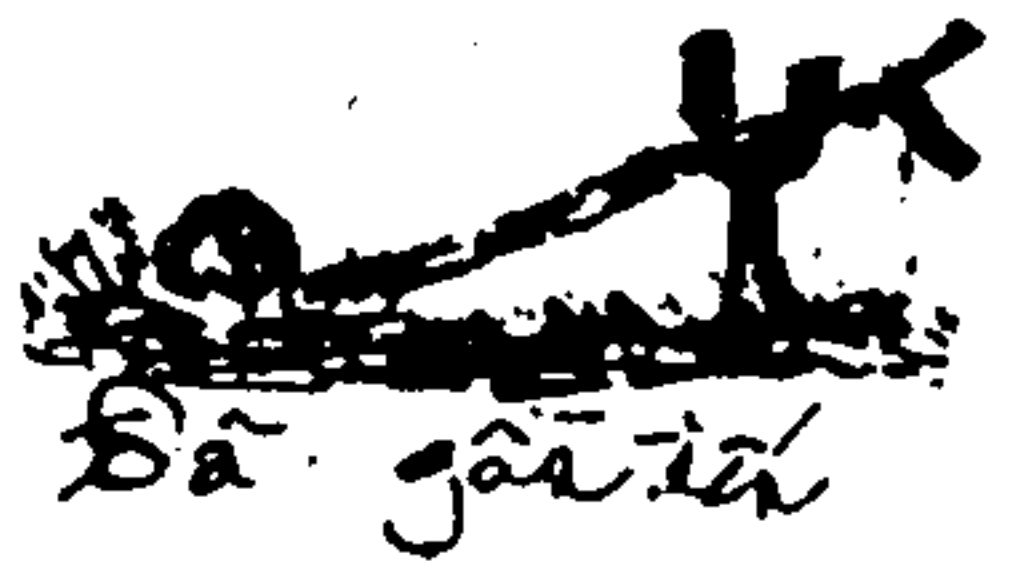
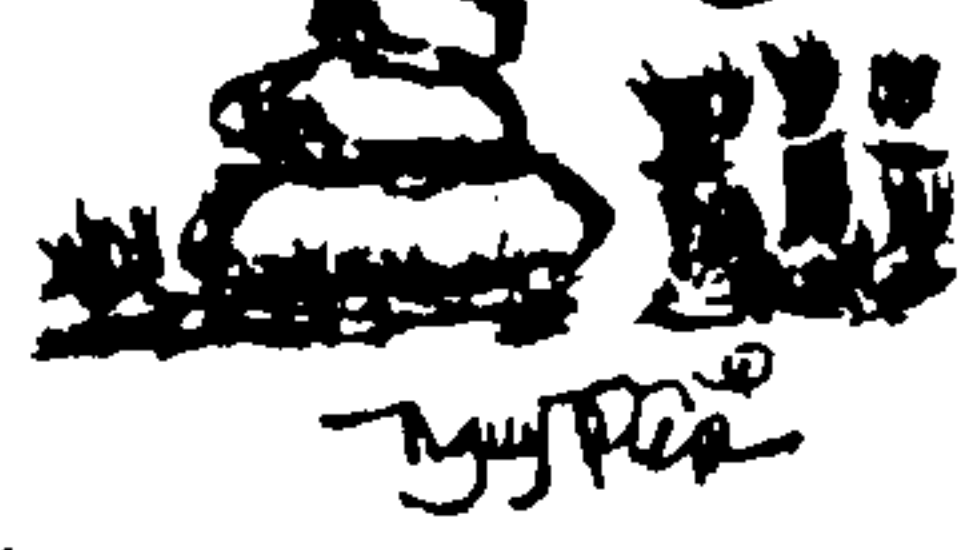
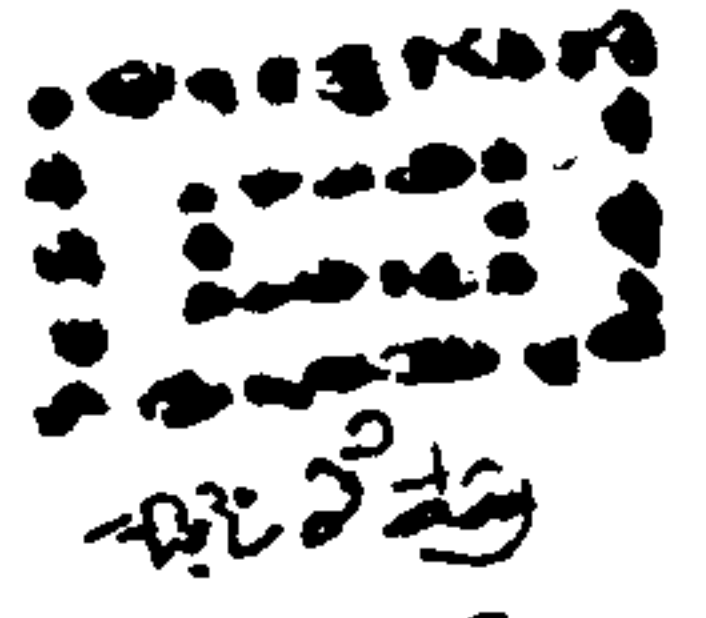
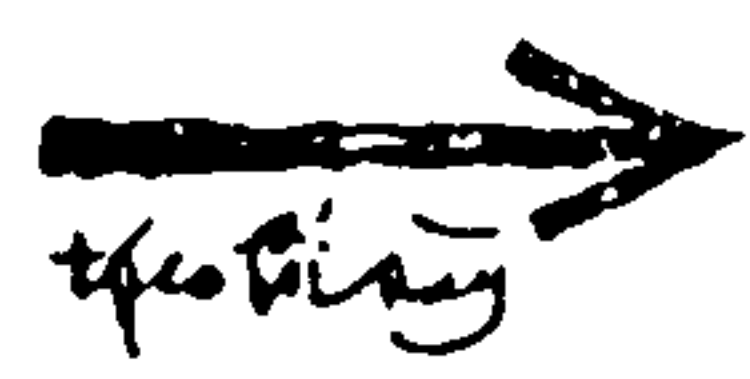

ngủ yên

đi rừng

-Đời sống và tư cách gương mẫu: đời sống tự nhiên luôn tỏ ra đầy đủ tác phong đứng đắn, lịch sự nhã nhặn sẽ lôi kéo được sự tín phục của đoàn sinh và nhất là phụ huynh của các em.

-Xứng đáng về khả năng: luyện tập nhân đức, đào sâu sa và trau dồi chuyên môn trỗi vượt hơn đoàn sinh, mới xứng đáng lãnh đạo chúng.

c. Hằng hái dẫn thân trong hết mọi hoạt động thiêng liêng cũng như tự nhiên để hướng dẫn đoàn sinh. "Tôi đã trở nên mọi sự cho mọi người." (Icor 9,22)

B. VAI TRÒ GIÁO DỤC CỦA HUYNH TRƯỞNG:

"Sự dốt nát trong lãnh vực giáo dục sẽ đem lại những tai hại ác liệt ghê gớm, nguyên nhân những suy đồi diệt vong." (Nguyệt San Giáo Dục)

1. Nguyên tắc:

a. Giải quyết vấn đề giáo dục chính là do nhà giáo dục chứ không phải tại trẻ. Vì nhà giáo dục ảnh hưởng quan hệ đến trẻ. Trẻ chỉ ghi nhận, thực hành ngôn ngữ, và cử chỉ cách sống của nhà giáo dục.

b. Trẻ em cũng có một nhân vị: Giáo dục nhằm toàn diện con người của trẻ, nhất là để ý đến tinh thần cũng như thể xác của trẻ.

2. Thực hành:

a. Biết trẻ: Mỗi đứa trẻ là một tiểu vũ trụ riêng biệt, nên đòi hỏi phải năng tiếp xúc để biết tính tình, năng khiếu, sở thích, khuynh hướng...

b. Khích lệ hướng dẫn: Khích lệ trẻ để phát huy mọi nỗ lực cố gắng, và hướng dẫn nỗ lực vào mục đích chính trực. Nếu có gặp thất bại là bài học kinh nghiệm quý giá cho trẻ.

c. Tình thương: Chân thành, quảng đại, tha thứ, bao dung là những phương thế cảm hóa trẻ trong việc huấn luyện làm người. Gây cho chúng sự tín nhiệm, yêu mến và kính trọng.

d. Gương sáng: "Lời nói lung lay, gương bày lôi kéo." Trẻ em hay bắt chước, nên nêu gương lành trong các em trong công việc

MORSE

International Morse Code

A .-.	N ...	Mẫu tự	Số đếm		
B -....	O ---				
C -.-.-.	P ----.				
D -.-..	Q -.-.-.				
E .	R -.-.				
F ..-.-.	S ...				
G -.-.-.	T -				
H	U ...-				
I ..	V ...-				
J .-.-.-.	W -.-.-.				
K -.-.-.	X -.-.-.				
L -.-.-.	Y -.-.-.				
M --	Z -.-.-.				
				T	1 .-.-.-.
				M	2 ..-.-.-.
				O	3 ...-.-.-.
				C	4-.-.
				H	5 0 -.-.-.-.
				N	
				G	
				D	
				K	
				B	
				X	
				Y	
				Q	
		C			
		V			

Viết hoá âm thoại

AA = A	S = /
EE = E	Q = ?
OO = O	Z = ?
OW = Õ	X = ~
UW = U	J = .
AW = Á	
DD = Đ	

Gọi (AAA) .-.-.-.-.
 Gọi sang nhà (KI) .-.-.-.-.
 Gọi bưu tín (AR) .-.-.-.-.
 ĐÁNH LẠI (C) .-.-.-.-.
 HIỆU KÈI (R) .-.-.-.-.

Thí dụ:
 Bộ chuyển bức điện:
 TÔI KHÔNG ĂN CƠM TỐI NAY
 Trước hết phải đổi bức điện thành:
 T O O I K H O A N G A M H C O M H T O O I S N A Y
 Sau đó áp dụng âm hiệu Morse sẽ gửi tín hiệu đi.

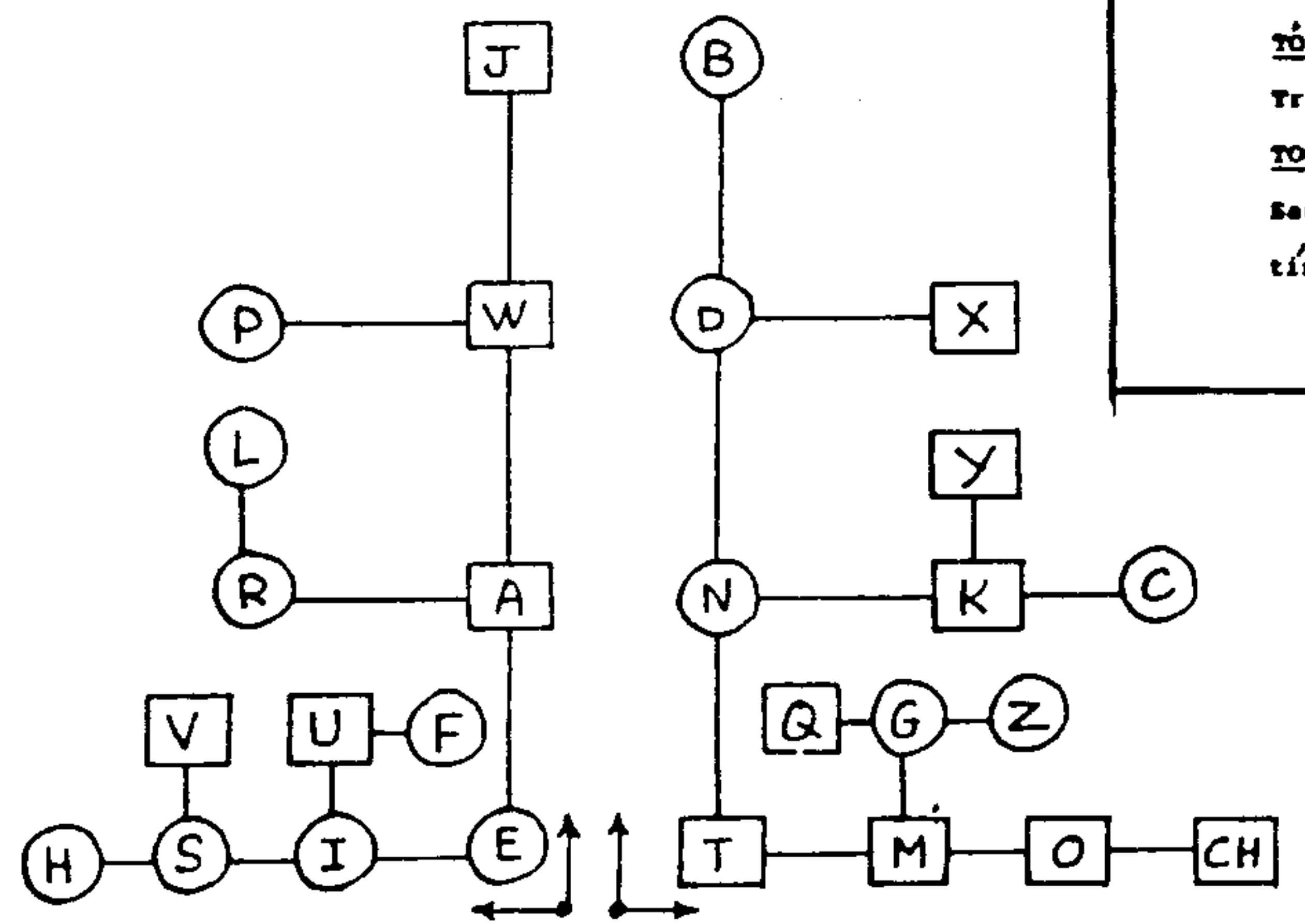

Để dễ xử dụng và mau thuộc, có thể theo hình vẽ trên. Lưu ý và T làm gốc để đi lên và đi ngang với âm thì như sau: □ là âm (-) và O là tích (.)

/105/ TINH THẦN ĐẠO ĐỨC VÀ TƯ CÁCH HUYNH TRƯỞNG

THẾ NÀO LÀ MỘT HUYNH TRƯỞNG?

Huynh Trưởng là một chức vụ cao quý Chúa ban cho bạn, không những bạn có bổn phận tạo cho đoàn sinh một bầu khí sinh hoạt vui tươi, một nếp sống lành mạnh mà bạn còn là một nhà giáo dục lý tưởng để dẫn đưa các em đến với Chúa Giêsu Thánh Thể, trở nên đời sống thánh thiện công dân nước trời.

Để trở thành một nhà lãnh đạo lý tưởng, bạn dùng phương pháp tự nhiên và siêu nhiên để giáo dục các em thì chính bạn phải xây dựng cho mình một tinh thần, một đời sống đạo đức thánh thiện vững chắc, cũng như một tư cách đứng đắn, đòi hỏi Trưởng phải có.

1. Tinh thần Trưởng: Phụng sự Chúa qua việc phục vụ hướng dẫn giáo dục các em như tinh thần Chúa dạy: "Con Người đến để phục vụ chứ không phải đến để được hầu hạ phục vụ." và "Kẻ muốn làm đầu phải trở nên rốt hết..." Đó là tinh thần của người muốn vào nghề Trưởng. Do đó, Trưởng là con người tự nguyện dâng thân để phục vụ các em, là hiện thân của Chúa. Trưởng phải có tâm tình thích, mến yêu trẻ như Chúa "Hãy để trẻ đến với Ta, vì nước trời là của những ai giống như chúng." Với tinh thần khiêm tốn, chịu khó học hỏi, không kiêu căng tự đắc tự mãn, say mê công việc hướng dẫn, giúp đỡ, luôn đem lại nguồn vui phấn khởi và niềm tin cho trẻ, nhất là đời sống gương mẫu của Trưởng. Không gì bằng hại tuổi trẻ và phá hoại Phong Trào, bằng đội lốt Trưởng để lợi dụng hướng dẫn trẻ theo ý riêng và lợi dụng cơ hội tạo nên tình cảm khác phái thiếu đứng đắn mà không chịu khiêm tốn vâng lời để hướng dẫn trẻ theo đúng tôn chỉ, mục đích và phương pháp của Phong Trào với tinh thần phục vụ siêu nhiên cao thượng vì Chúa.

2. Đời sống đạo đức thánh thiện vững chắc: Một trong các mục đích của người Huynh Trưởng TNTT là nhằm đào tạo thiếu nhi nên người Công Giáo tốt có đời sống đạo đức, thánh thiện vững chắc. Muốn được thế, Trưởng phải là người có đời sống đạo đức thánh thiện sâu sa, vững mạnh qua đời sống đức TIN, CẬY, MẾN... bằng việc sống luật Chúa và Giáo hội một cách chu đáo cũng như phục vụ và làm việc tông đồ đối với tha nhân trong tinh thần vị tha vì Chúa, đồng thời biết thánh hóa mọi công việc hằng ngày để biến thành lời cầu nguyện liên li. Huynh Trưởng là nắm men trong thúng bột để bột dậy men, HT là muối mặn để ướp thế gian khỏi hư thối, là đèn soi trong bóng đêm, nên Trưởng có nhiệm vụ làm gương sáng cho đoàn sinh bắt chước, chính nhiệm vụ giáo dục đòi hỏi Trưởng phải sống gương mẫu "Các con hãy sống thế nào để người ta nhận thấy việc các con làm mà ngợi khen Cha các con ở trên trời." Có trong môi tràn ra ngoài! Nếu có đời sống đạo đức thánh thiện, chắc chắn bạn sẽ:

-Làm dấu thập hoàng nghiêm trang kính cẩn, chứ không phải như đuổi ruồi.

-Đi lên rước lễ kính cẩn, đầy đức tin có Chúa Giêsu Thánh Thể, chứ không đi nghênh ngang, lắc các, vung tay...

-Khi bái Mình Thánh Chúa với đức tin tôn thờ cung kính chứ không nhún chân...

3. Tư cách đứng đắn: Tư cách là những đức tính cần phải có để xứng hợp với chức vụ của một người. Một người Trưởng có tư cách đòi hỏi từ tư tưởng, lời nói đến việc làm phải sao cho mọi người yêu kính mến phục là nhà "mô phạm".

-Trưởng luôn nghĩ tốt và khám phá những cái hay tốt của các em và làm phát huy những cái hay tốt đó hơn là chỉ trích, soi mói những cái xấu để trừng trị, với tinh thần mến yêu, khoan dung độ lượng, hiền lành vui vẻ, kiên nhẫn sáng suốt và công bình bác ái.

-Lời nói của Trưởng phải đứng đắn, phải lịch thiệp đầy chất chứa tình yêu Chúa với tinh thần khiêm tốn với mọi người nhưng không thiếu hiệu năng.



*** Cách dựng lều.**

1- Trải lều xuống đất và tìm 4 góc ABCD, Vót lều thành các cạnh và phía trước và sau.

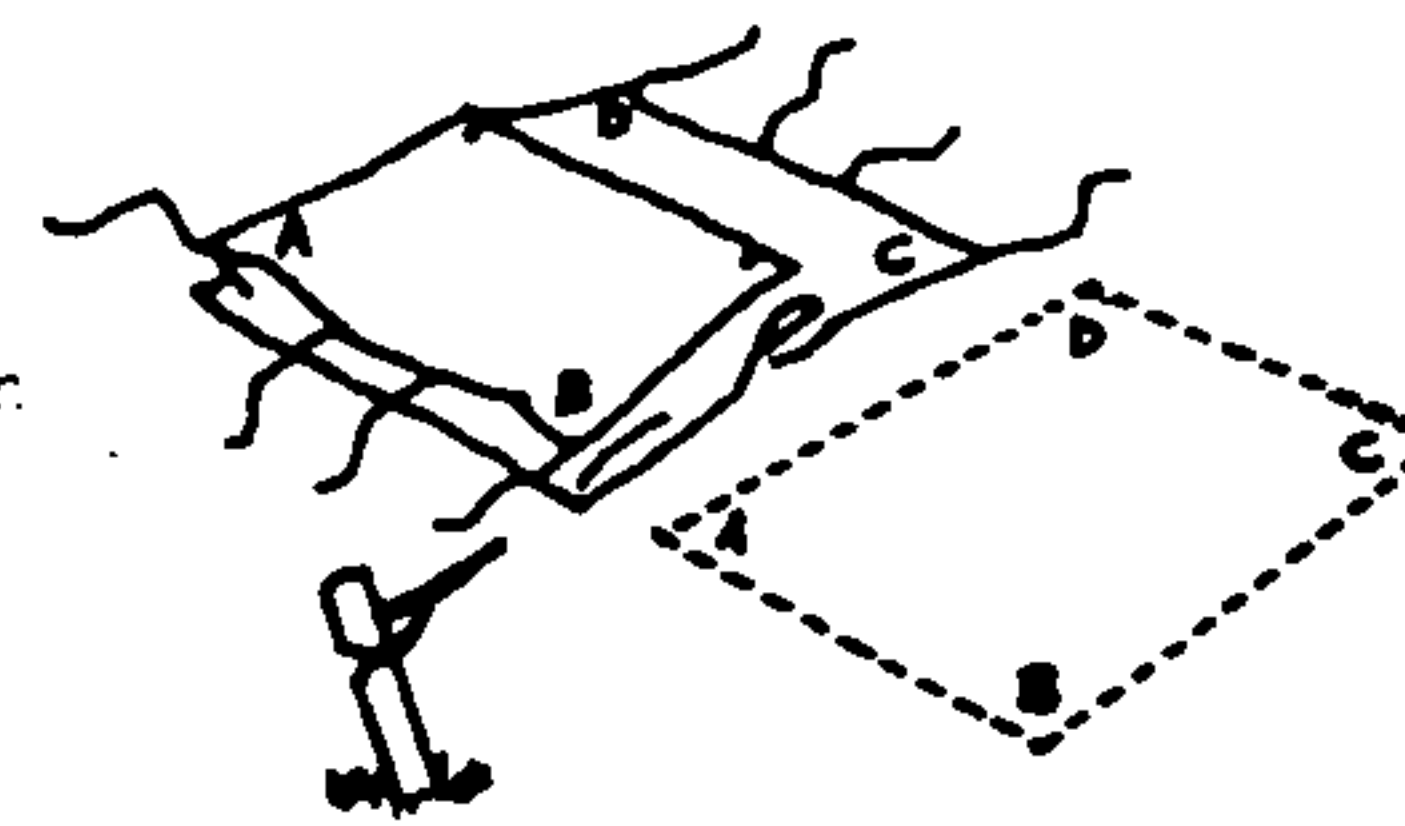

2- Đonc cọc vào 4 góc và tìm 2 lỗ đỉnh lều: trước và sau H.

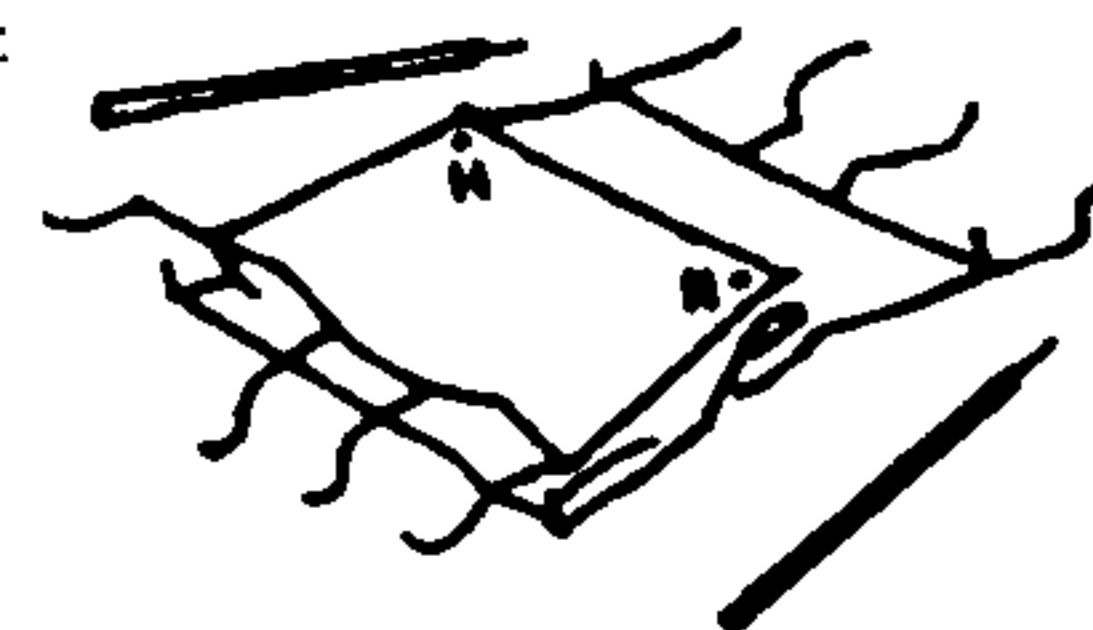

3- Hai em nâng hai cột trước và sau. Đặt đứng trung diện, nâng cho thẳng các góc.

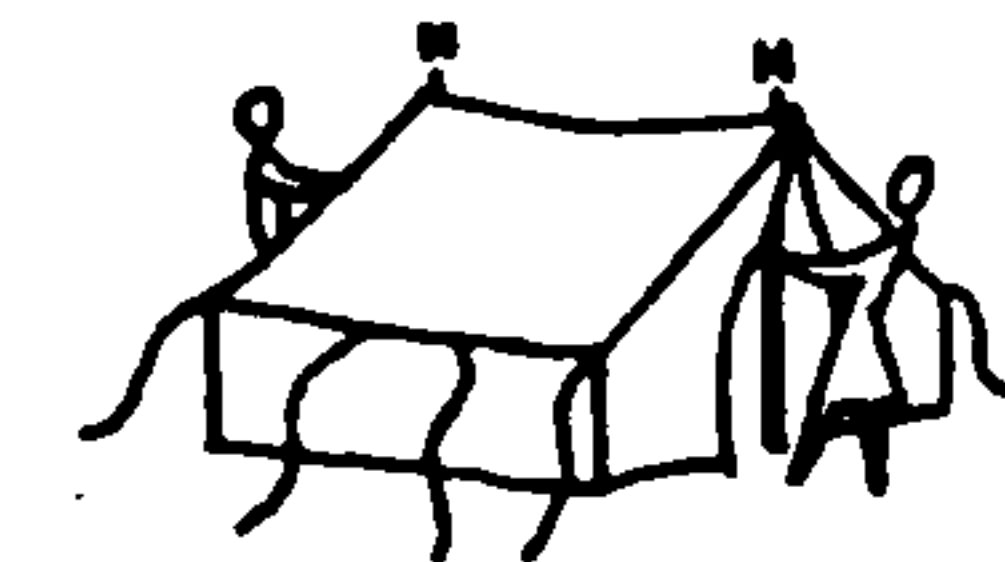

4- Bốn em khác cầm cọc 4 góc và buộc giây góc lều. Nhớ cột 45 độ và giữ 4 góc căng đều.

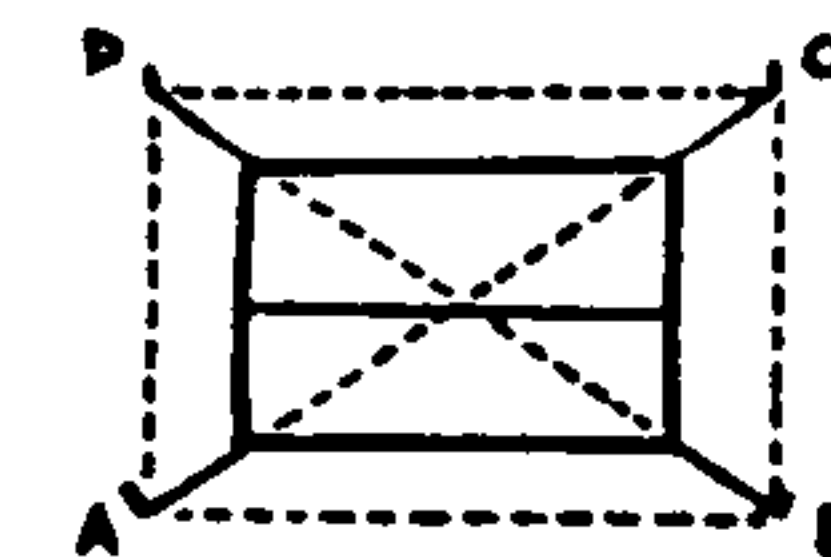
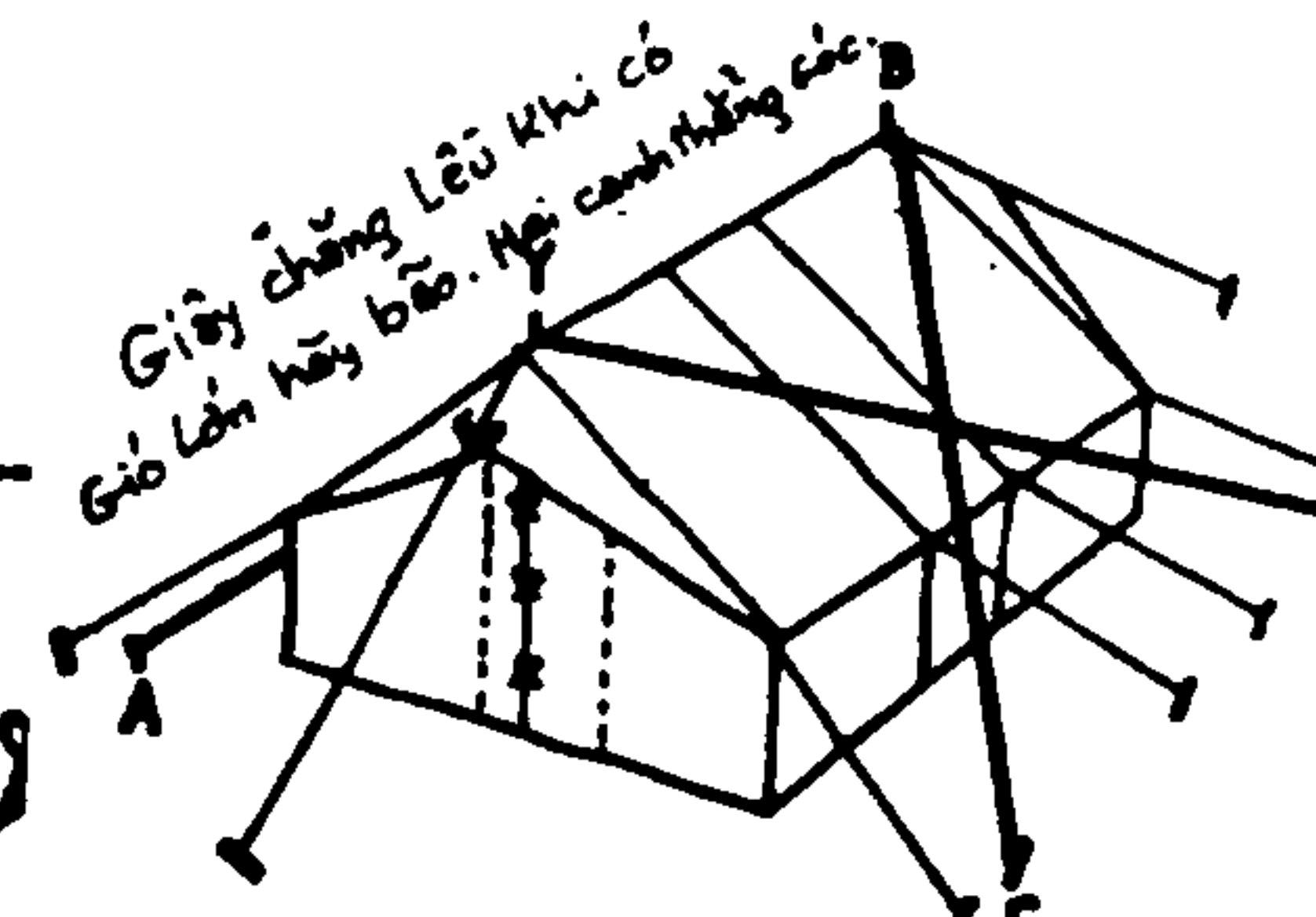

5- Hình dạng lều phải theo góc độ như hình vẽ. Nên lều là hình chữ nhật thì 4 chân cột cũng hình chữ nhật ABCD.



6- Cột hai giây trước và sau, nâng cho 2 cột phải thẳng hàng.

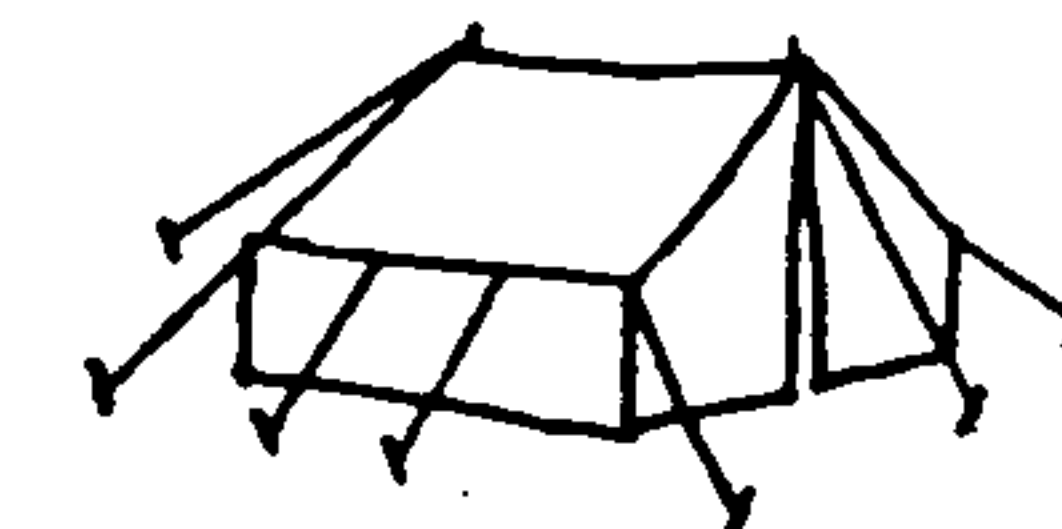

7- Cột các cột 2 bên cạnh lều, thẳng hàng với cột các góc. Điều chỉnh giây để lều vuông vắn và căng thẳng. Gút giây cột đứng để dề chỉnh.

10 LUẬT SỐNG THIẾU NHI

1. Thiếu Nhi mỗi sáng dâng ngày
Điểm tô đời sống hương bay NGUYỄN CẦU.
2. Thiếu Nhi THÁNH THỂ nhiệm màu
Tôn sùng, rước lễ, nhà chầu viếng thăm.
3. Thiếu Nhi Thánh Giá Chúa năm
Nhìn lên phần khởi chuyên cần HY SINH.
4. Thiếu Nhi nhờ Mẹ đĩnh ninh
Quyết làm gương sáng xứng danh TÔNG ĐỒ.
5. Thiếu Nhi mọi việc nhỏ to
Tinh thần vâng phục chuyên lo đậm đà.
6. Thiếu Nhi đảm thắm nét na
Nói năng hành động nôm na trắng trong.
7. Thiếu Nhi bác ái một lòng
Tim luôn quảng đại mới mong giúp người.
8. Thiếu Nhi ngay thẳng trọn đời
Nói làm đúng mực người người tin yêu.
9. Thiếu Nhi dù khó trăm chiều
Chu toàn bốn phận mọi điều chăm chuyên.
10. Thiếu Nhi thực hiện hoa thiêng
Chép ghi mỗi tối, cộng biên mỗi tuần.

KINH DÂNG NGÀY

Lạy Trái Tim Cực Thánh Đức Chúa Giêsu. Con nhờ Trái Tim Cực Sạch Đức Bà Maria, mà dâng cho Trái Tim Chúa mọi lời con cầu xin, mọi việc con làm, mọi sự khó con chịu trong ngày hôm nay. Cho được đền vì tội lỗi con và cầu nguyện theo ý Chúa. Khi dâng mình tế lễ trên bàn thờ, con lại dâng các sự ấy cho Trái Tim Chúa có ý cầu nguyện cách riêng theo ý Đức Giáo Hoàng. Amen.

-Việc làm của Trưởng: Hãy sống qua điều mình khuyên dạy các em, lời nói phải đi đôi với việc làm "Chiếc áo không làm nên thầy tu" nhưng y phục tề chỉnh của Trưởng cũng không kém phần quan trọng để các em và mọi người đánh giá trị của Trưởng.

Làm sao gọi là Trưởng có tư cách đứng đắn đàng hoàng khi thấy:

-Trong giờ sinh hoạt Trưởng nam bỏ các em đi gạ gẫm cặp kê với Trưởng nữ.

-Trưởng không mặc y phục Trưởng trong khi bắt các em mặc đồng phục.

-Trưởng nam để tóc dài như con gái, hay đeo bông tai như những nam ca sĩ trên tivi.

-Khi các em sinh hoạt, Trưởng lấy thuốc ra hút hay lấy đồ ăn ra ăn vặt hay uống bia...

Tóm lại: Vai trò hướng dẫn giáo dục thiếu nhi rất quan trọng như những cây kiềng muốn có hình dạng đẹp đẽ, ta phải uốn nắn ngay từ lúc còn non, hay đất sét muốn nắn phải có khuôn mẫu... Trưởng chính là người uốn nắn, là khuôn mẫu. Do đó đòi hỏi Trưởng phải ý thức mình là nhà "mô phạm" nên Huynh Trưởng luôn luôn cố gắng tu rèn luyện mình trở thành một người có tinh thần phục vụ, có đời sống đạo đức thánh thiện vững chắc và tư cách tác phong đứng đắn với những đức tính cần thiết để chu toàn sứ mạng người Trưởng.



/106/ CÁCH HỌC HỎI VÀ SỐNG LỜI CHÚA

I. SỐNG LỜI CHÚA:

- ** Thầy có lời ban sự sống đời đời.
- ** Lời của Ta, như nước làm đất nấy mầm, sẽ sinh hoa kết trái...
- ** Vâng lời Thầy con thả lưới... kết quả đáng kể...
 - +++ Mẹ Maria: Thầy bảo gì, các con cứ làm theo như thế..
kết quả đem đến phép lạ Cana.
 - +++ Hội Thánh: Hiến Chế Mạc Khải – Lời Chúa và Thánh
Thể được kính trọng như nhau...
 - +++ PT/TNTT: Mỗi cảm hứng, kim chỉ nam đều bắt nguồn
từ Lời Chúa (Thánh Kinh).

II. ÁP DỤNG:

1. Cá nhân: 10 phút cầu nguyện với Chúa, đọc Lời Chúa mỗi ngày.
2. Xin Giáo Hội cách nghĩa cho ta Lời Chúa, như các Tông Đồ xưa kia vẫn đáp với Chúa sau mỗi ngày làm việc.
3. Cung cấp Lời Chúa và Thánh Thể cho Đoàn TNTT xứ nhà, với sự chủ tọa của Cha Tuyên Úy hay các Trợ Úy, đại diện của Giáo Hội Chúa Kitô.

III. THỰC TẬP:

- Một buổi chia sẻ Lời Chúa, dưới sự hướng dẫn của Tuyên Úy.
1. Một người được yêu cầu đọc một đoạn Lời Chúa, sau khi đọc hãy hát kinh Chúa Thánh Thần.
 2. Hai phút tĩnh lặng và lắng nghe Chúa dạy trong ta.

/116/ CHUYÊN MÔN

(Xem tài liệu đính kèm)

/117/ LỬA THIÊN THÁNH THỂ

(Xem bài hát và vũ điệu đính kèm)

/118/ CÁC BÀI CA CHÍNH THỨC

(Xem tập nhạc CA CHÍNH THỨC PT/TNTT/VN)



–Đến gần Minh Thánh, mọi người đọc ý nguyện của mình, rồi bỏ miếng giấy trên bàn thờ, hay đốt một bình hương. Cách này dễ thực hiện hơn.

Dù thực hiện như thế nào cũng cần lưu ý 2 điểm sau:

1. Phải tạo được một bầu khí trang nghiêm nhưng ấm cúng giữa Chúa và các Sa Mạc Sinh.
2. Làm sao tạo được dịp để mọi người được nói lên vài lời trước Thánh Thể.

3. Chia xẻ cho nhau những gì hữu ích.
4. Vị đại diện Giáo Hội nhấn mạnh đến một vài điểm đã được gợi ý, hoặc điều chỉnh những điều thiết sót cho phù hợp với đức tin đã được mạc khải và giảng dạy cho các Tông Đồ.
5. Lời cầu nguyện kết thúc.

SÁCH NÊN DÙNG:

Phúc Âm hợp tuyển dẫn giải (Nhà sách Trái Tim Đức Mẹ).

/114/ LÃNH NHẬN LỜI CHÚA

Mỗi ngày thực hiện một lần (nên làm trước buổi ăn)

Nghi thức gồm 3 phần:

1. Một người đọc một đoạn Tin Mừng, rồi nói ít lời gợi ý.
2. Một ít phút im lặng để Lời Chúa thấm vào mỗi tâm hồn.
3. Mỗi người nói lên vài lời có tính cách cầu nguyện.

Chú ý:

- Các đoạn Tin Mừng cũng hợp với ý lực mỗi ngày.
- Nếu đông Sa Mạc Sinh, có thể chỉ định cho các đại diện phát biểu lời nguyện thay cho đội.
- Nên mở đầu và kết thúc bằng một vài bài ca phù hợp với đề tài.

/115/ CÁC NGHI THỨC VÀ NGHIÊM TẬP

(Xem chi tiết cuốn NGHI THỨC TLĐ/TNTT/VN)



/107/ CHƯƠNG TRÌNH THĂNG TIẾN ĐOÀN SINH

I. KHÁI NIỆM:

- Toàn bộ bài học cho một Ngành được phân chia ra từng cấp để từ dễ đến khó, theo một chương trình nhất định gọi là Chương Trình Thăng Tiến.
- Đây là những nấc thang, những chặng đường tiến bước của các TNTT.
- Mỗi Ngành đều có một cấp tập sự và 3 cấp chính thức.

II. NỘI DUNG CHƯƠNG TRÌNH THĂNG TIẾN:

1. Phần kiến thức về Thánh Kinh.
2. Hiểu biết Phong Trào.
3. Đời sống Tôn Giáo.
4. Chuyên môn. Gồm các chuyên môn sau đây: Truyền tin, cứu thương, cấp cứu, khéo tay và thủ công, thiên nhiên, sa mạc, Việt sử, Việt ngữ.

III. THỰC HIỆN TRONG CHI ĐOÀN:

- Chương trình dạy trong Chi Đoàn là chương trình chung.
- Các Đoàn Sinh sẽ thu nhận riêng biệt:
 - *Mỗi em có một cuốn sổ tay thăng tiến ghi các môn em cần thông thạo.
 - *Huynh Trưởng ký nhận mỗi khi em thực hiện xong một tiết mục của chương trình.
 - *Khi tất cả các tiết mục của một cấp đã được thực hiện thỏa đáng, em được lên cấp.

/112/ NGÀY THÁNH THỂ

Thực hiện trong những ngày Sa Mạc:

- Nên tạo những nghi thức có ý nghĩa trong Thánh lễ (Dâng lễ vật, lời nguyện giáo dân).
- Biên bó hoa thiêng.
- Có một ý cầu nguyện cho mỗi ngày.

/113/ GIỜ THÁNH THỂ

(Những giây phút đến gần Chúa và tâm sự với Chúa)

Thực hiện ngay tối đầu tiên của Sa Mạc. Có thể theo một trong những sơ đồ gợi ý sau đây:

**SƠ ĐỒ 1: Gồm 3 phần

- a. Cầu nguyện khổ chế: Hoặc đi chặng đường suy niệm sự đau khổ của Chúa. Hoặc lần chuỗi dang tay. Mục đích để cảm thấy sự khó khăn của cầu nguyện.
- b. Học hỏi về Lời Chúa, sự cầu nguyện khổ chế: "Chúa Giêsu cầu nguyện trong vườn Giết-sa-ma-ni, một cố gắng ghê gớm trong tâm trạng cô đơn toàn vẹn."
- c. Tới gần Chúa, tâm sự với Chúa. Mọi người tự thổ lộ tâm tư của mình.

Lưu ý: Không nên thực hiện khi có quá đông Sa Mạc Sinh (trên 40 người) và nhất là nhỏ tuổi.

**SƠ ĐỒ 2:

- Chầu Thánh Thể.
- Suy niệm Lời Chúa có hướng dẫn.
- Một ít phút để ghi ý cầu nguyện riêng.

CHƯƠNG TRÌNH HỌP CHI ĐOÀN:

1. Tập họp.
2. Làm dấu, đọc kinh dâng ngày, 2 lần câu: "Lạy Thánh Tâm Chúa Giêsu – Chờ gì nước Chúa trị đến."
3. Hát ca Đoàn (Ngành) hoặc ca Phong Trào.
4. Báo cáo để biết coi số có mặt do Đội Trưởng.
5. Hát vui mới.
6. Ôn hoặc học: Giáo lý, Thánh Kinh, Phong Trào, chuyên môn.
7. Trò chơi mạnh.
8. Linh tinh: Phân chia công tác các Đội, nhắc qua những lễ trong tuần, phát bố hoa thiêng.
9. Bế mạc: Trưởng nhấn nhủ – Ý chỉ cầu nguyện trong tháng. Làm dấu, đọc kinh Sáng Danh, 1 lần câu: "Lạy Trái Tim Vẹn Sạch Đức Bà Maria – Cầu cho chúng con." Hát ca tạm biệt, hô khẩu hiệu Đoàn (Ngành), chào nhau và giải tán.

CHƯƠNG TRÌNH HỌP ĐỘI:

1. Tập họp hình tròn.
2. Đọc kinh khai mạc.
3. Câu chuyện vào đề – Nhắc ý cầu nguyện trong tháng.
4. Học ôn về Phong Trào, Giáo lý, Thánh Kinh, chuyên môn.
5. Linh tinh.
6. Đọc kinh bế mạc.

/108/ LỬA THIÊN THÁNH THỂ

Trại nào cũng có lửa trại. Lửa trại đối với dân du mục... lửa trại đối với dân Thiên Chúa trên đường về Đất Hứa... lửa đối với ý nghĩa tôn giáo (Công Giáo)... lửa trại đối với PT/TNTT/VN là lửa thiêng Thánh Thể.

I. Ý NIỆM:

A. Lửa trong Thánh Kinh:

1. Cự Ước: Chỉ sự hiện diện của Thiên Chúa, của Giavê (lửa cháy trong bụi gai mà không tàn). Chỉ sự Chúa nhận lễ vật (lễ vật Abel).
2. Tân Ước: Tượng trưng Lời Chúa. Ôn thánh Chúa soi sáng, sưởi nóng hồn.

B. Lửa trong Phụng Vụ: Nến Phục Sinh (Chúa Kitô)

C. Lửa với ý nghĩa thực tại:

- Soi sáng đêm tối...
- Sưởi ấm lòng lạnh lẽo
- Dầu đốt cháy sự vật...

D. Lửa Thiên Thánh Thể:

Tổ chức để kết thúc một ngày. Ta đặt trên lửa mọi gian lao, hy sinh của Ngày Thánh Thể để xin Chúa nhận như lễ toàn thiêu xưa, ban lại tâm hồn ta niềm vui, sức sống an hòa và một đêm an bình.

II. DIỄN TIẾN CỦA LỬA THIÊN THÁNH THỂ:

A. Sửa soạn:

- Các đơn vị lần lượt im lặng đến vị trí quanh sân (nếu có thể với y phục dân Thiên Chúa).
- Các Trưởng và quan khách đến... (nếu có).

B. Nghi thức:

1. Khai mạc:

- Mọi người đứng trong tối.
- Người hướng dẫn nói vài lời về ý nghĩa lửa trong Thánh Kinh, về ý nghĩa bóng tối và ánh sáng.
- Tất cả nghe đọc một đoạn Thánh Kinh nói về lửa, ánh sáng và tăm tối.
- Gọi lửa thiêng (hát...)
- Châm lửa (dành cho vị cao... nhất)
- Chào lửa (vòng quanh nhảy...)

2. Trình diễn văn nghệ: Các đơn vị lần lượt trình diễn, ca, vũ, nhạc, kịch theo đề tài quy nhất hay tự do có tính cách hàng đội hay cá nhân...

3. Bế mạc:

- Trưởng nói ít lời cảm ơn... nhấn nhủ... đề cao ý lửa tàn... còn trong tim...
- Tất cả khoanh tay, hay đứng nghiêm hát bài "Mang Lửa Về Tim"...
- Đọc ít kinh hay ca một bài. Nếu có Cha Tuyên Úy (Ngài ban phép lành), ra về im lặng.

KẾT LUẬN:

Chúa Kitô, lửa thiêng còn mãi trong tâm hồn và chiếu giải mãi trong cuộc sống... dù lửa tàn...

- Giáo lý hay Phúc-âm (theo nhu cầu đòi hỏi của Đoàn bạn, dưới sự hướng dẫn của Cha Tuyên Úy, Thầy hay Di Trợ Úy).
- Học hỏi chuyên môn (hát, trò chơi, Morse, nút dây, cứu thương. Nhờ sự học hỏi chuyên môn này mà Đoàn bạn có dịp tiến mạnh và làm cho các em hào hứng thêm).

Chú thích:

Ngày họp Đoàn chính là ngày ban khảo trắc nghiệm những cái bạn đã chỉ định cho học từ tuần trước, bạn làm việc này cách cẩn thận và nghiêm trang: Đội nào đáng khen, đáng thưởng bạn thưởng, đội nào đáng chê đáng phạt bạn phạt và bạn cần lưu ý điểm này là tất cả những hình phạt trong Đoàn chỉ nhằm có mục đích là gây vui chơi và để các em nhớ lâu, bạn biết cách dùng hình phạt cho hợp thời, hợp cảnh mới mong đạt được kết quả mà không gây đổ vỡ.

MẤY MẪU HỘI HỌP

CHƯƠNG TRÌNH HỌP BAN HUYNH TRƯỞNG XỨ ĐOÀN:

Do Cha Tuyên Úy hay Xứ Đoàn Trưởng chủ tọa:

1. Làm dấu, hát kinh lời nguyện Tông Đồ.
2. Đọc một đoạn Phúc-âm, cắt nghĩa và áp dụng vào đời sống, hát Ca Lý Tưởng.
3. Kiểm điểm sinh hoạt từng Ngành, do báo cáo của Ngành Trưởng, hát vui.
4. Huấn luyện thêm về giáo lý, Thánh Kinh, Phụng vụ, chuyên môn...
5. Phát họa chương trình và cách thức làm việc cho các Trưởng thi hành trong tháng.
6. Bế mạc: Làm dấu, đọc kinh Sáng Danh, một lần câu: "Lạy Trái Tim Vẹn Sạch Đức Bà Maria - Cầu cho chúng tôi." Hát lời nguyện Tông Đồ.

/111/ NHỮNG YẾU TỐ LÀM SỐNG ĐỘNG BUỔI HỌP

Để điều khiển được một buổi họp đầy hào hứng, vui tươi và mang lại nhiều kết quả, các Trưởng cần nhất nên để ý những điểm sau đây:

1. Dọn chương trình họp trong suốt một tuần lễ (nhận xét quan sát kỹ để thấy ưu khuyết điểm trong một tuần, về sinh hoạt cũng như việc thiêng liêng, đạo đức, tinh thần sống chung trong Đoàn).
2. Chọn địa điểm thích hợp (đủ chỗ, âm thanh thật dễ nghe. Khi nắng to, mưa gió, phải có chỗ dựng lều).
3. Biết dùng tất cả các Huynh Trưởng trong Đoàn để cộng tác với bạn khi điều khiển cuộc họp.
4. Trong cuộc họp đòi ở bạn một vốn liếng (kho) chuyên môn dồi dào để tùy cơ đáp ứng ngay được khi nhu cầu đòi hỏi, và đây là lợi khí để hấp dẫn Đoàn viên hưởng ứng lời bạn (đó là bạn phải có một vốn khá nhiều những bài hát vui, vũ ngắn, băng reo, trò chơi ngắn vui .v.v... để làm cho cuộc họp thêm sống động, vui tươi, như thể buổi họp của bạn khác nào một buổi sinh hoạt chơi, được chen giữa những bài học tinh thần mà các em không tưởng rằng họp Đoàn chỉ là đến nghe Cha, Thầy nói mà là một cuộc học hỏi và vui chơi tích cực của chính các em).
5. Điểm quan trọng nhất là việc học hỏi về tinh thần và chuyên môn của các em, bạn chỉ định cho các em học hỏi về:
 - Tài liệu Phong Trào, thủ bản ..v.v... (tùy theo như trình độ và cấp bậc của các em).

/109/ SƠ ĐỒ TỔ CHỨC PHONG TRÀO THIẾU NHI THÁNH THỂ VIỆT NAM

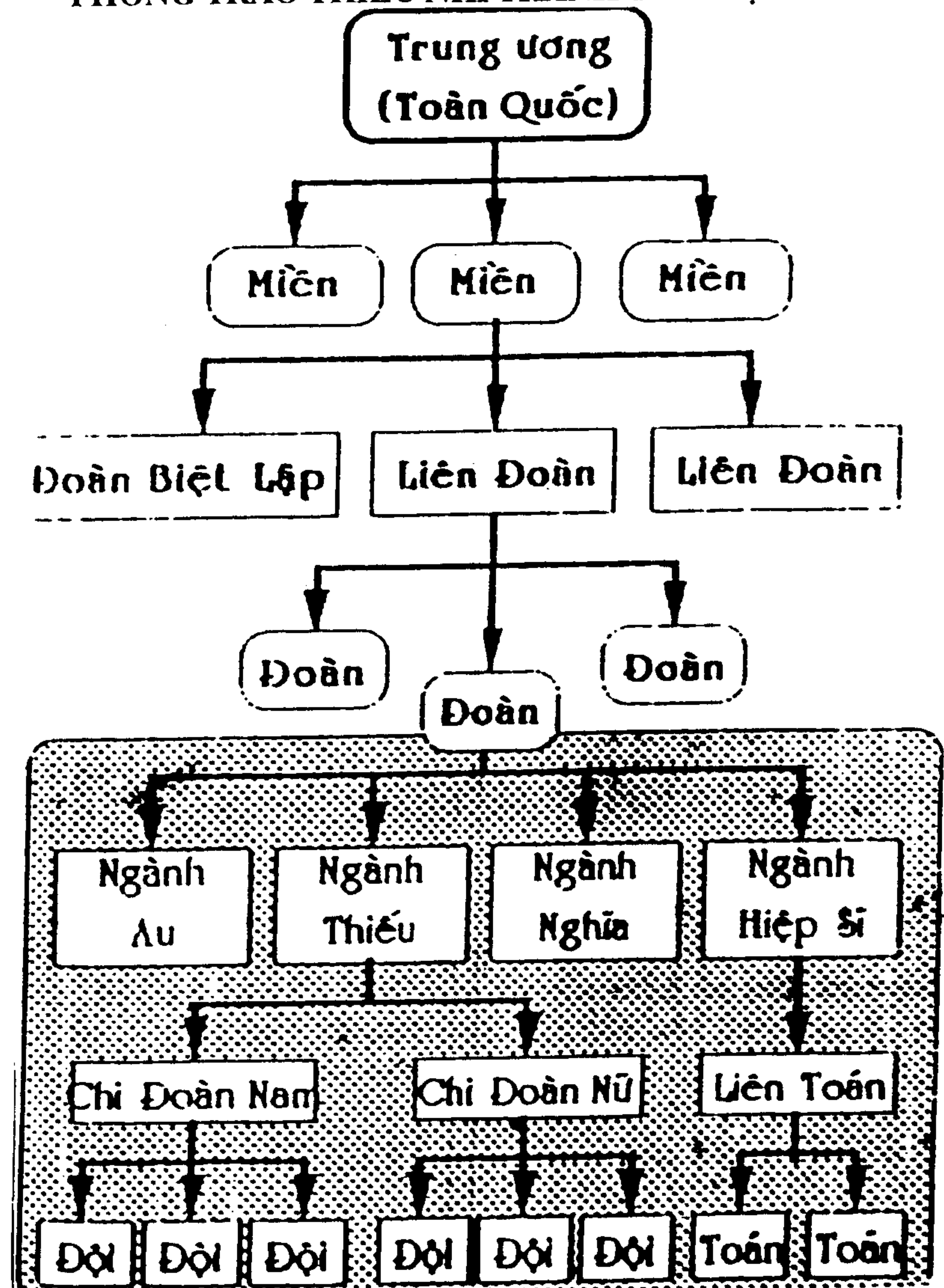

Chú ý: Xem Nội Quy điều 10 đến điều 22 (Chương 2, trang 5)

/110/ KỸ THUẬT TẬP HÁT

Hãy hát chứng tỏ một tâm hồn vui vẻ. Buồn cũng hát, nhưng thường là ít. Tuổi trẻ chúng ta hay hát nhưng phải hát sao cho hay, hợp tình hợp cảnh đúng cung đúng điệu mới lột hết được ý nghĩa của bài hát. Những bài ca nhỏ nhỏ chúng ta hay hát thường đơn sơ nhưng chứa đựng đầy tâm tình tuổi trẻ, hát lên chúng ta cảm thấy hứng khởi. Nhiều khi chúng ta thấy khó diễn tả được tâm tình, thì chính những bài ca sẽ giúp chúng ta diễn tả tâm tình một cách dễ dàng.

Ngoài ra đối với PT/TNTT, trò chơi và hát cũng chiếm một chỗ khá quan trọng. Nó không phải là phần chính của các buổi sinh hoạt, nhưng nó giúp cho các buổi sinh hoạt thêm hứng khởi, đỡ buồn tẻ. Vì thế, đừng ai hiểu lầm rằng trong buổi sinh hoạt cứ cho hát cho chơi thật nhiều là kết quả. Nhưng phải biết dung hòa các bài hát, trò chơi với sự học tập và kiểm thảo trong buổi sinh hoạt.

Nên nhớ: Hát chỉ là phương thế giúp cho buổi sinh hoạt được kết quả. Mà để cho được kết quả thì biết hát cho đúng, hát cho hay, và nhất là các Trưởng phải biết tập hát nữa.

1. Cách tập hợp:

- Người tham dự đứng hoặc ngồi thành vòng tròn hay vòng cung để đỡ loãng tiếng.
- Người dạy hát đứng hoặc ngồi ở giữa.

2. Cách tập hát:

- Muốn các em hấp thụ nhanh chóng, ta phải cố diễn tả cho đúng âm điệu, tiết tấu (phát tiếng, nhịp).
- Hát 1, 2 lần để mọi người biết qua tiết đi chung.

- Chia bài thành từng đoạn ngắn, tập từng câu.
- Thuộc câu này mới sang câu khác.
- Nếu có thể, sau mỗi câu hát lại từ đầu để bài hát được liên tục.
- Sửa lại ngay chỗ hát sai.
- Tập xong kiểm lại từng nhóm.
- Tập truyền khẩu để chóng thuộc hơn dù có giấy in sẵn.
- Lấy nốt cho đúng giọng, đừng cao quá hay thấp quá.

3. Cách chọn bài hát:

- Lựa bài cho hợp hoàn cảnh, hợp sức khỏe người tham dự (lúc vui nhộn, khi nghiêm trang, hòa nhã, lúc khỏe, lúc mệt...)
- Chọn những bài hùng tráng, có tinh thần dân tộc, quê hương vui tươi gây phấn khởi, hài hước mà đúng đắn êm nhẹ mà không ủy mị (không nên đặt lời khác để đùa cợt).
- Chọn những bài hát ngắn, dễ hát.
- Chọn những bài có tính cách giáo lý để nhớ những lý thuyết về giáo lý đã học.

Chú ý:

- Khi hát: đứng hoặc ngồi một cách thoải mái.
- Đừng sốt ruột khi tập hát đông người.
- Đừng dạy nhanh quá, nhiều người theo không kịp.
- Người tập cần nhiều cố gắng.

