

HUẤN LUYỆN
TRƯỞNG ĐỘI

CHƯƠNG TRÌNH TRẠI HUẤN LUYỆN ĐỘI TRƯỞNG

KHOA SAMAC I

Ngày 25.2.1983 :

CHIỀU :

- 6 g. 00 Trại sinh nhập trại.
- 7 g. 00 Chào cờ, câu chuyện dưới cờ
sửa soạn lửa vui.
- 8 g. 30 Lửa vui.
- 10 g. 00 Tắt lửa, đội lai rai, sửa soạn
nghỉ đêm.
- 11 g. 00 Nghỉ đêm.

Ngày 26.2.1983 :

SÁNG :

- 6 g. 00 Báo thức, tập thể dục, vệ -
sinh cá nhân, diêm tâm.
- 7 g. 30 Sửa soạn lên đường đội dật
trại.
- 8 g. 30 Tập hợp, chào cờ, nghiêm tập.
- 9 g. 30 Học và chơi gút dây.
- 10 g. 00 Ca hát, vũ sinh hoạt.
- 10 g. 30 Học và chơi dâu di đường.
- 11 g. 00 Học và chơi Moorse.
- 12 g. 00 Ăn trưa.
- 12 g. 30 Chơi trò chơi lớn.

CHIỀU :

- 1 g. 30 Sửa soạn nhỏ lẻ, vệ sinh dật
trại.
- 2 g. 00 Nghi lễ, trao khăn và nhậm chức
đội trưởng, đội phó.
Bế mạc trại - Nối vòng tay lớn.



CHƯƠNG TRÌNH HUẤN LUYỆN TRƯỞNG ĐỘI

NGÀNH NGHĨA :

1. Dành cho các em tuổi 15-17.
2. Mẫu đối lý tưởng của em là Chúa đi rao giảng tin mừng.
3. Khẩu hiệu của em là CHINH PHỤC, em đi vào một cuộc đấu sức gay go, lý thú dễ thắng. Em nỗ lực vượt thắng chính mình, chinh phục tính Ích Kỳ, lười biếng, nhất đảm dễ nên chiến - sỹ Phúc âm kéo người ta về với Chúa
 - # Em chinh phục niềm tin, yêu và tín nhiệm của mọi người, từ người thân trong gia đình đến bạn bè, chòm xóm.
 - # Em chinh phục thiên nhiên, vùng xa lạ đẹp tươi bằng những tiện nghi thô sơ. Đội và chi đoàn là sinh hoạt của em.
4. Bầu khí giáo dục ngành Nghĩa là cuộc truyền giáo sinh động và tích cực của Thánh Phaolô.
5. Sinh hoạt : Mạnh mẽ thâm trầm
 - Hướng nhiều về hoạt động xã hội. Sinh hoạt đội là quan trọng. Chi đoàn có tính cách hướng dẫn và tổng hợp sinh hoạt đội.

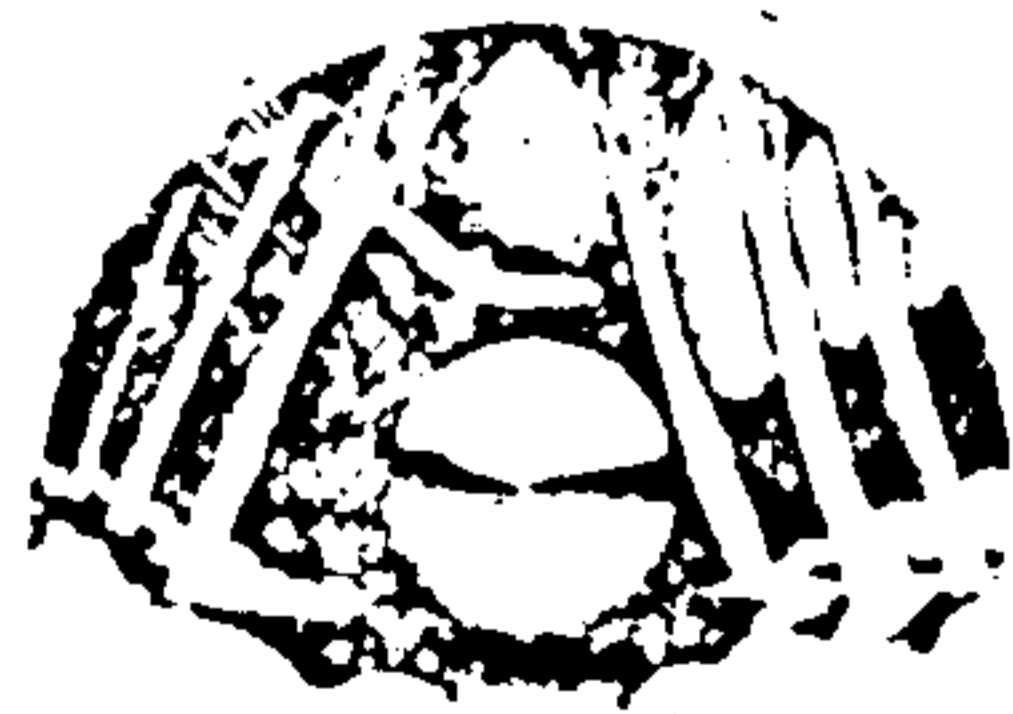

CẤP I :

1. Hệ thống hàng đội và phương pháp hàng đội.
2. Nghi thức tập hợp :
 - Cách số hàng
 - Điều chú ý khi tập hợp.
 - Tập hợp theo đội hình Chữ U, Hàng dọc, Hình tròn.
3. Học hỏi Phong Trào :
 - Nguyên lý và tôn chỉ của P.Trào. (Danh xưng, chủ đích, lời chào,...)
 - Hệ thống tổ chức trong Đoàn.
4. Luật Đoàn :
 - Trình bày các điều luật và giải nghĩa rõ 5 luật đầu.
5. Đức tính của người Trưởng đội.
6. Chuyên Môn trong Phong Trào :
 - Gút dây - Dầu đường
 - Morse - Mật mã
7. Sinh hoạt : Ca hát, chơi ...

CẤP II :

1. Phương pháp hàng đội (Khai triển rộng)
2. Nghi thức tập hợp : (Ôn tập và học thêm)
 - Cách trình diện đội và cá nhân.
 - Đội hình hàng ngang, Bàn nguyệt...
3. Học hỏi phong trào :
 - Tiêu chuẩn hoạt động và huấn luyện (P.P. tự nhiên - P.P. siêu nhiên)
 - Chương trình sinh hoạt đội kiểu mẫu.
4. Luật Đoàn : Giải nghĩa 5 điều luật sau.
5. Đức tính của người Trưởng đội (Khai triển rộng ra.)
6. Chuyên môn: Trắc nghiệm lại cấp I
 - Semaphore và Cách dựng lều trại.
7. Sinh hoạt : Ca hát, trò chơi, ca vũ, kịch.

BA NGÀNH TN

MỤC ĐÍCH SA MAC TRƯỜNG ĐỘI

- * Có giờ để các Trường Đội trong Đoàn gặp gỡ và chia sẻ niềm vui trong những ngày sinh hoạt.
- * Giúp các Trường Đội hiểu biết hơn về Phong Trào và thực hành cách điều khiển Đội theo đường lối của Phong Trào.
- * Có cơ hội để các Trường Đội thực tập và học hỏi thêm về kỹ thuật và chuyên môn sinh hoạt.
- * Có dịp trải nghiệm lại khả năng của mình để tiến hơn trong khi cầm đội.

THỦ TỤC NHẬP TRẠI :

- * Sa Mac Sinh lên đường tiến vào Sa Mac Trại (Đất trại - chia đội)
- * Nhận Huy Hiệu Sa Mac Trại và Lều trại.
- * Nhận góc đội ,dụng lều và sửa soạn tập hợp, chào cờ khai mạc .

Thiếu Nhi T.T. chú ý đến từng lứa tuổi vì mỗi lứa tuổi các em đều mang 1 sắc thái riêng biệt, nên cũng đòi hỏi một lối giáo dục riêng. Ví thể phong trào chia các em thành 3 lứa tuổi với 3 ngành Ấu, Thiếu và Nghĩa.

NGÀNH ẤU :

1. Cho các em từ 7 đến 10. Các em thích sống trong bầu khí mơ mộng, siêu thực.
2. Mẫu đời lý tưởng của các em là Chúa Giêsu bé thơ, với đặc tính là vâng - nghe.
3. Khẩu hiệu của em là NGOAN, để dâng nhận sự chỉ bảo, dạy dỗ của cha mẹ , thầy cô và các Huynh Trưởng.
4. Bầu khí giáo dục : Thánh kinh với những mẫu chuyện rút ra từ sách Cựu ước. sáng thế ký ...
5. Các sinh hoạt có tính cách nhẹ nhàng và êm đềm. Hình thức sinh hoạt chỉ đoàn là chính. Đội là phụ.

NGÀNH THIẾU :

1. Dành cho các em tuổi 11-14.
2. Mẫu đời lý tưởng của em là Chúa tại nhà Nazarét, chăm chỉ làm việc, và học hỏi.
3. Khẩu hiệu của em là Hy Sinh, giúp em vượt khó để tiến bước.
4. Bầu khí giáo dục : Học hỏi và thực hành các lời Chúa dạy trong Phúc Âm.
5. Sinh hoạt : linh động, nhiều biến - thái, hướng về thực hành và mang tính cách thi đua. Sinh hoạt đội và chỉ ngang nhau. Ví thể cần họp đội. hằng tuần.

HIỆU LỆNH

SINH HOẠT TRẠI TRƯỞNG

• Khi lập họp các Trưởng theo các hiệu chỉ sau đây : (Tùy trường họp).

• Chuẩn bị	—	(T)
• Ấu Nhi	— — .	(AN)
• Thiếu Nhi	— — .	(TN)
• Nghĩa Sĩ	—	(NS)
• Đoàn Sinh (Chung 3 ngành)	—	(DS)
• Huynh Trưởng —	(HT)
• Đội Trưởng	— . . . —	(DT)
• Đội Viên	— —	(DV)
• Nghi	—	(T)
• Nghiêm	.	(E)
• Nhanh lên	(V)
• Cấp cứu	. . . — — . . .	(SOS)

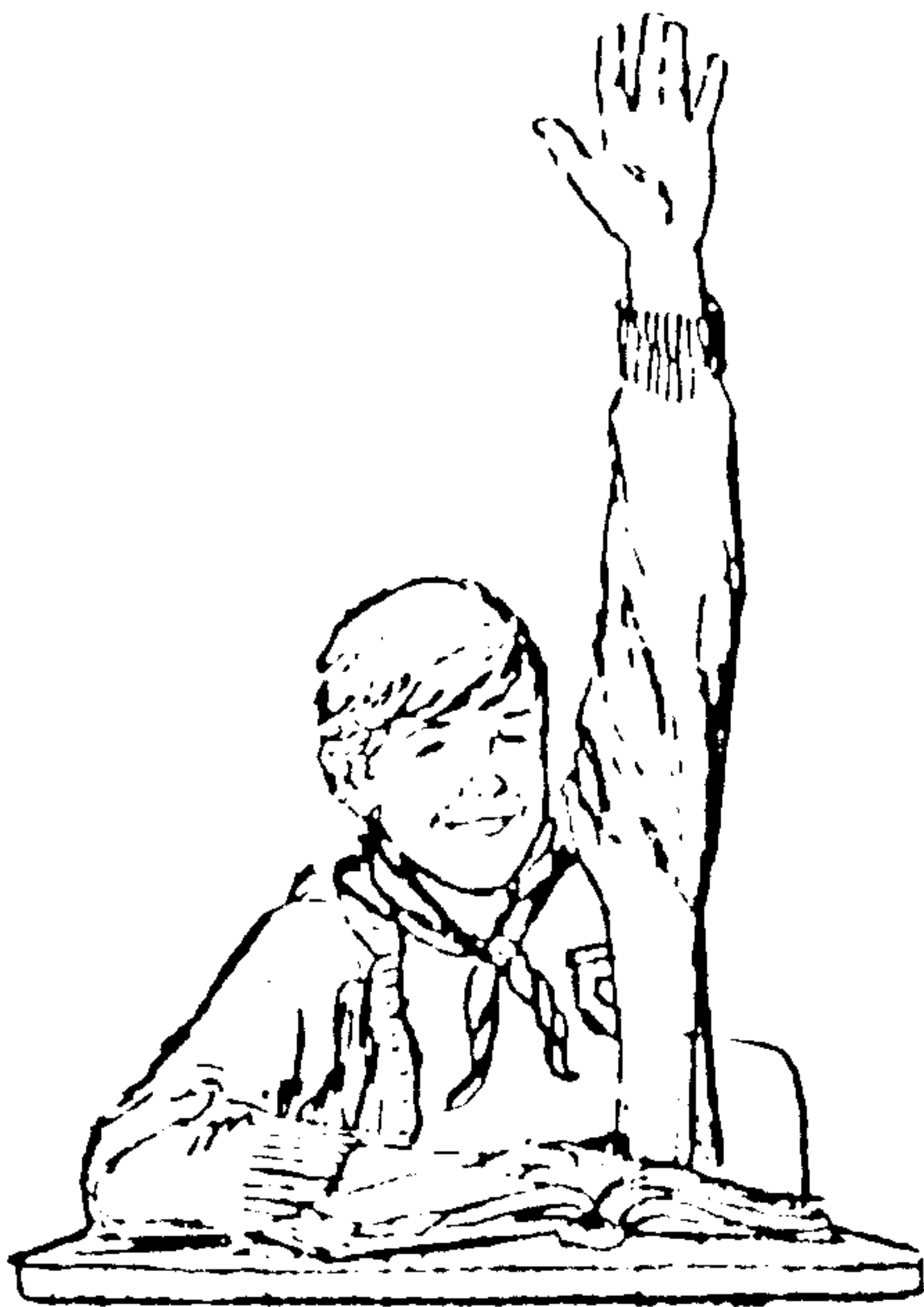

SỬA SOẠN TRƯỚC KHI KHAI MẠC :

- * Tập họp hình chữ U
- * Ôn : Hiệu Ca, Ca tâm niệm, Điều Luật, Tuyên nhắc luật trại.
- * Đón Cha Tuyên Úy và các Trưởng.
- * Chào Cờ : - Quốc Ca hay Hội Thánh Ca.
- Thiếu Nhi Ca
- Nhắc luật Đoàn
- Tuyên nhắc luật trại.
- * Câu chuyện dưới cờ .
- Mục đích Sa Mạc Trại.
- (Trưởng Trục tuyên bố chỉ tiêu đoạt cờ danh dự và tiết mục lửa vui tối.)
- * Chào tiễn Cha T.U. và các Trưởng.

KỶ LUẬT TRẠI :

Trưởng hô : Sa mạc sinh đáp
 Trại Sinh : VẮNG LỜI
 Luôn luôn : TRẬT TỰ
 Và : NHANH NHEN
 Để : CHIẾN THẮNG

LỬA THIÊNG :

- * Các Đội sẽ đóng góp : Ca hát, Vũ, kịch vui, trò vui... Tất cả trong tinh thần Kỷ Luật và nhanh nhen, vâng lời.
- * Sau lửa thiêng trao cờ danh dự đợt I
- * Nhắc nhớ chương trình ngày mai.
- * Kỷ luật đêm : YÊN LẶNG khi ngủ
NHANH khi thức.

nghề TRƯỞNG

phương thức tập hợp

Khi nghe còi tập hợp Đoàn có tính cách nghiêm túc, Đội Trưởng cần chú ý những điều sau đây :

1. Tập hợp Đội viên theo hàng đội.
2. Hô khẩu hiệu Đội trước khi chạy đi tập-hợp Đoàn.
3. Nhanh nhẹn và linh động.
4. Yên lặng tuyệt đối (Trừ trường hợp tổ chức chơi, sinh hoạt thì được hát, cười vui).
5. Luôn chạy ngược kim đồng hồ (Chạy phía tay trái Trưởng về sau lưng Trưởng rồi qua phía tay mặt đến vị trí đội trước mặt Trưởng, cách xa 3 đến 5 bước).
6. Đội Trưởng luôn hướng nhìn Trưởng điều hành để biết thủ lệnh tập hợp.
7. So hàng Đội bằng cơ đội, hô khẩu - hiệu Đội - Luôn đứng thế nghiêm khi chưa chào chung.
8. Đội Trưởng sau khi so hàng thì quay lên đứng thế nghiêm chờ các đội khác so hàng.
9. Đội Trưởng Nhất hô Chào và mọi đội sinh chào theo, sau đó mới đứng thế nghỉ để nghe Trưởng điều hành ban lệnh.

4. CHỮ NHO :

- Mật mã được viết theo kiểu chữ nho .

- Bảng khóa như sau :

A — B + C # D ##

E = F ≠ G # H ##

I ≡ J ≠ K ≠ L ≠ M ≠ N ≠

O ≡ P ≠ Q ≠ R ≠ S ≠ T ≠

U ≡ V ≠ W ≠ X ≠ Y ≠ Z ≠

- Thí dụ : + ≡ ## # — ##
BÌNH AN

- Mật Mã này có thể viết biến dạng như sau :

+ = 卍 卍 — 卍

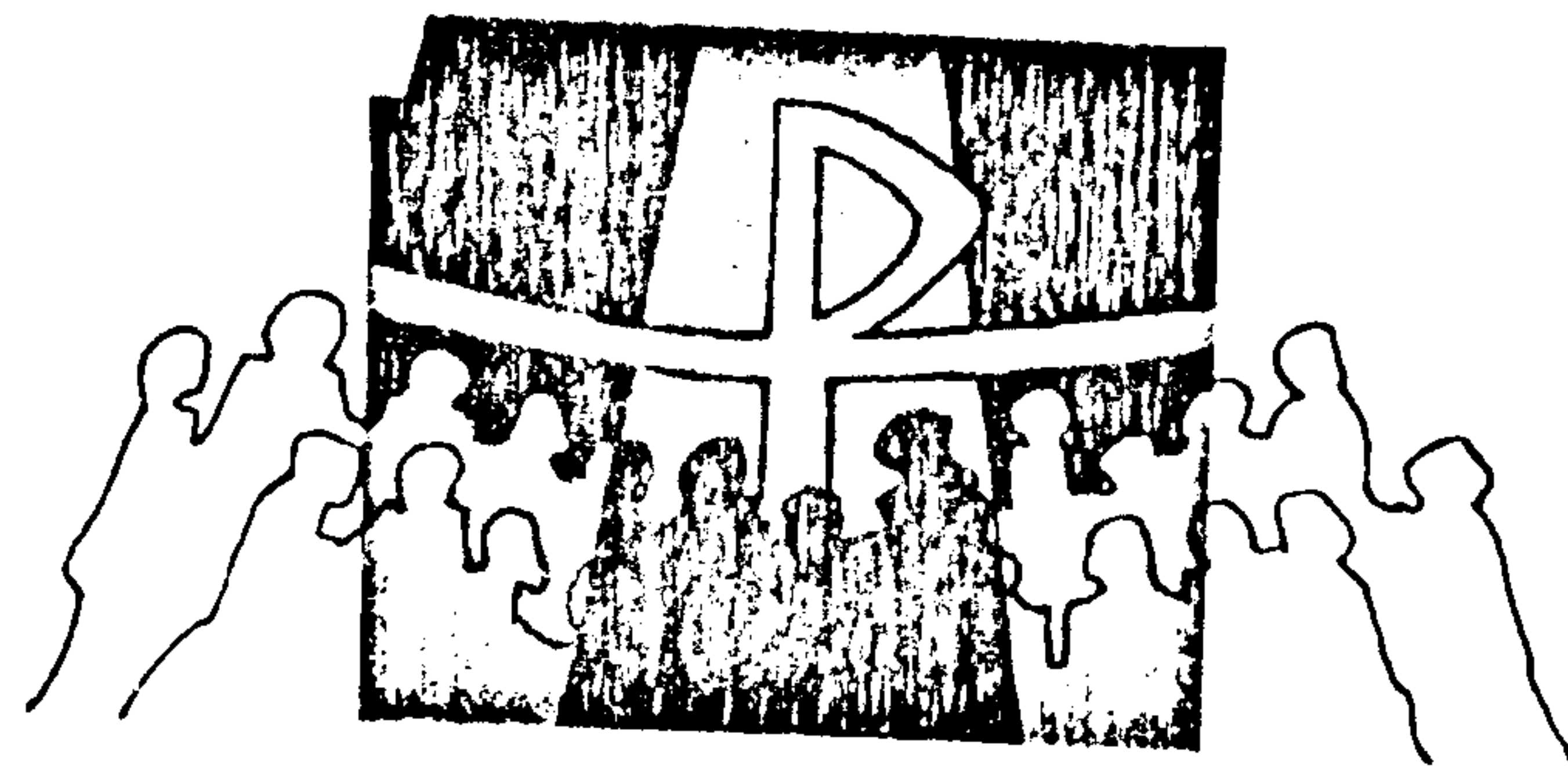

MẬT MÃ

1. MẬT MÃ LUY THỪA :

- Một loại mật mã theo toán học.
- Người ta dùng các nguyên âm làm tích và phụ âm làm tẽ.
- Số mũ đặt trên các nguyên âm và phụ âm chỉ số lần tích hoặc tẽ
- Luy thừa được ngăn cách bằng dấu cộng giữa các mẫu tự.
- Thí dụ :

$b+t^4 + a^2 + o + a^2b$ $ba + o^4 + a^2$
T H I E U N H I

2. ĐỌC NGƯỢC :

- Loại mật mã này được viết theo kiểu chữ tấu nghĩa là viết ngược từ phải sang trái.
- Chìa khóa : Thăng bé thích đọc chữ tấu .
- Thí dụ :

yaadd qnaag qgnat ohk
KHO TÀNG GÀN ĐÂY

3. THƠ CON CỐC :

- Chìa khóa : Ai đi đầu tiên là kẻ được chọn vào thiên đàng.
- Mật Mã được viết thành những câu thơ nhưng chỉ chữ đầu được chấp nhận .
- Thí dụ : Quay vòng có thấy gì đâu,
Phía trên phía dưới 1 mẫu
Trái tim chắt dầy thương nhớ.

QUAY PHÍA TRÁI

CÁCH SO HÀNG :

A. KHI KHÔNG CÓ CỜ :

- Đội Trường đưa tay phải ra trước mặt
- Bàn tay xòe ra, nắm ngón khép lại
- Lòng bàn tay hướng về phía trái
- Đứng ở thế nghiêm.

B. KHI CÓ CỜ :

 Phải dùng cờ để so hàng

- Đưa cờ thẳng ra trước mặt
- Đè cán cờ song song với thân mình
- Nếu thấy đội chưa thẳng thì dùng cờ đưa qua đưa lại cho đội viên biết mà sửa lại hàng.
- Đội viên số 1 giơ tay phải lên làm chuẩn, các đội viên khác đặt tay chắm vai phải người đứng trước.
- Khi hàng đã thẳng, đội Trường hô tên đội đồng thời đưa cờ về thế nghiêm.
- Đội viên đáp lại khẩu hiệu đội và đứng nghiêm. (Chỉ hô 1 lần khẩu hiệu đội thôi).

C. ĐIỀU CHÚ Ý :

Khi so hàng đội chỉ được dùng tên đội và khẩu hiệu đội thôi. Không dùng các khẩu lệnh khác.

NGHIÊM TẬP

I. CÁC THẾ ĐỨNG

Thế 'nghi' :

- * Khi không có cờ :
 - Chân đứng dạng vừa phải
 - Hai bàn tay úp lên nhau dang sau lưng.

* Khi có cõ :

- Tay trái nắm lại dẽ sau lưng
- Tay phải cầm cõ đưa ra phía trước xéo sang phải một chút.
- Cán cõ chạm đất ngay đầu ngón chân phải.

THỂ NGHIỆM :

* Khi không có cõ :

- Đứng thẳng người, gót chân sát nhau.
- Bàn chân mở rộng 45 độ.
- Mắt nhìn thẳng, tay xuôi tự nhiên.

* Khi có cõ :

- Tư thế đứng như trên, cõ kéo sát vào người.

II. CÁCH ĐỐI THỂ

A. ĐỐI THỂ NGHIỆM NGHỈ :

* Bảng khẩu lệnh :

THIỆU NHI
(Nghỉ)

HY SINH
(nghỉm)

* Bảng thủ lệnh :

- Tay phải Trướng gió cao, bàn tay nắm lại (Nghỉ) chân đứng dạn ra.
- Tay phải phát xuống đồng thời chân phải kéo sát lại chân trái (Nghỉm).

* Bảng còi hiệu :

- Tè () : Nghỉ
- Tích () : Nghỉm

B. TAN HÀNG :

- Hai tay nắm lại úp chéo ở trước ngực.

10 LUẬT SỐNG THIÊU NHI

1. Thiêu nhi mỗi sáng dâng ngày
Điểm tô đời sống hương bay NGUYỄN CẦU
2. Thiêu nhi THÀNH THỂ nhiệm mầu,
Tôn sùng, Rước lễ, Nhà Chầu viếng thăm.
3. Thiêu nhi Thanh Gia Chùa năm,
Nhìn lên phần khởi chuyên cần HY SINH.
4. Thiêu nhi nhờ Mẹ đình ninh,
Quyết làm gương sáng xưng danh TÔNG ĐỒ.
5. Thiêu nhi mọi việc nhỏ to,
Tinh thần vâng phục chuyên lo đậm đà
6. Thiêu nhi đảm đảm một sa
Nói năng hành động nôm nà trắng trong.
7. Thiêu nhi bác ái một lòng,
Tim luôn quảng đại mời mong giúp người.
8. Thiêu nhi ngay thẳng trọn đời,
Nói làm đúng mực người người tin yêu.
9. Thiêu nhi du khó trăm chiều,
Chưa toàn bôn phạm mọi điều chàm chuyên.
10. Thiêu nhi thực hiện hoa thiêng
Chép ghi mỗi lời, cộng biên mỗi tuần.

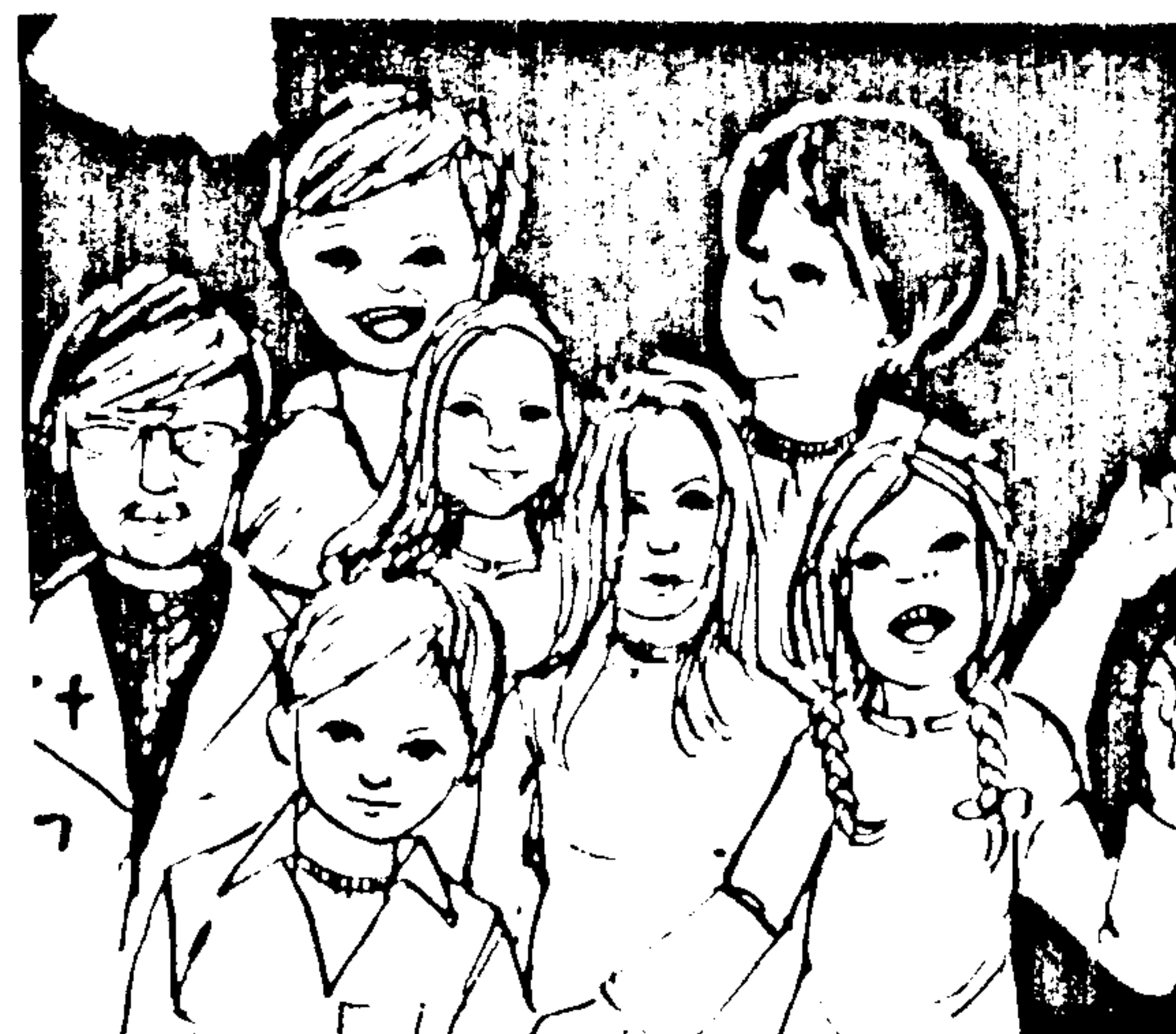

5- Hình dạng lều phải theo góc độ như hình vẽ. Vên lều là hình chữ nhật thì 4 chân cột cũng hình chữ nhật ABCD.

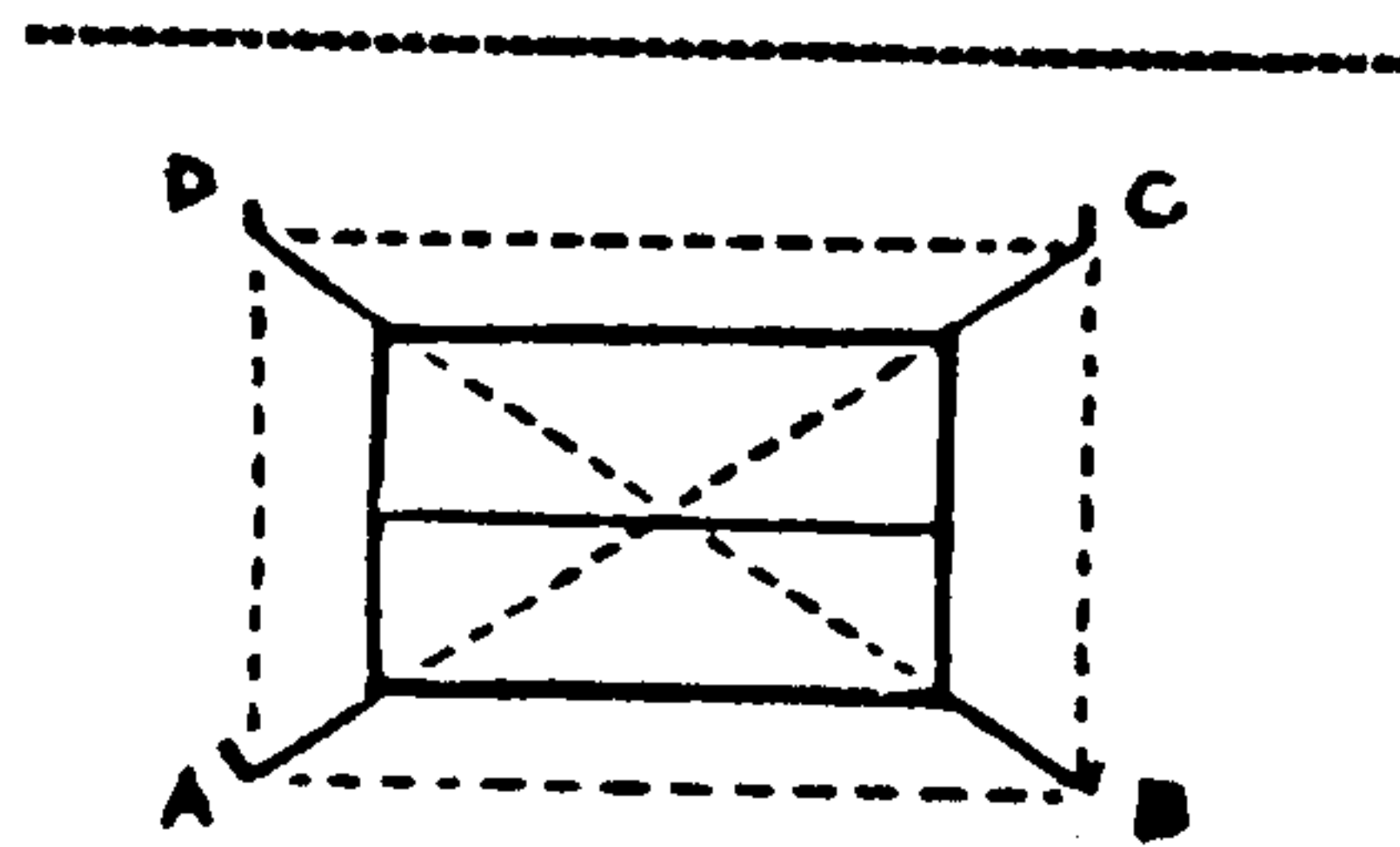

6- Cột hai giây trước và sau, nằm cho 2 cột phải thẳng hàng.



7- Cột các cột ở bên cạnh lều, thẳng hàng với cột các góc. Điều chỉnh giây để lều vuông vắn và căng thẳng. Gút giây cột đứng để để chỉnh.

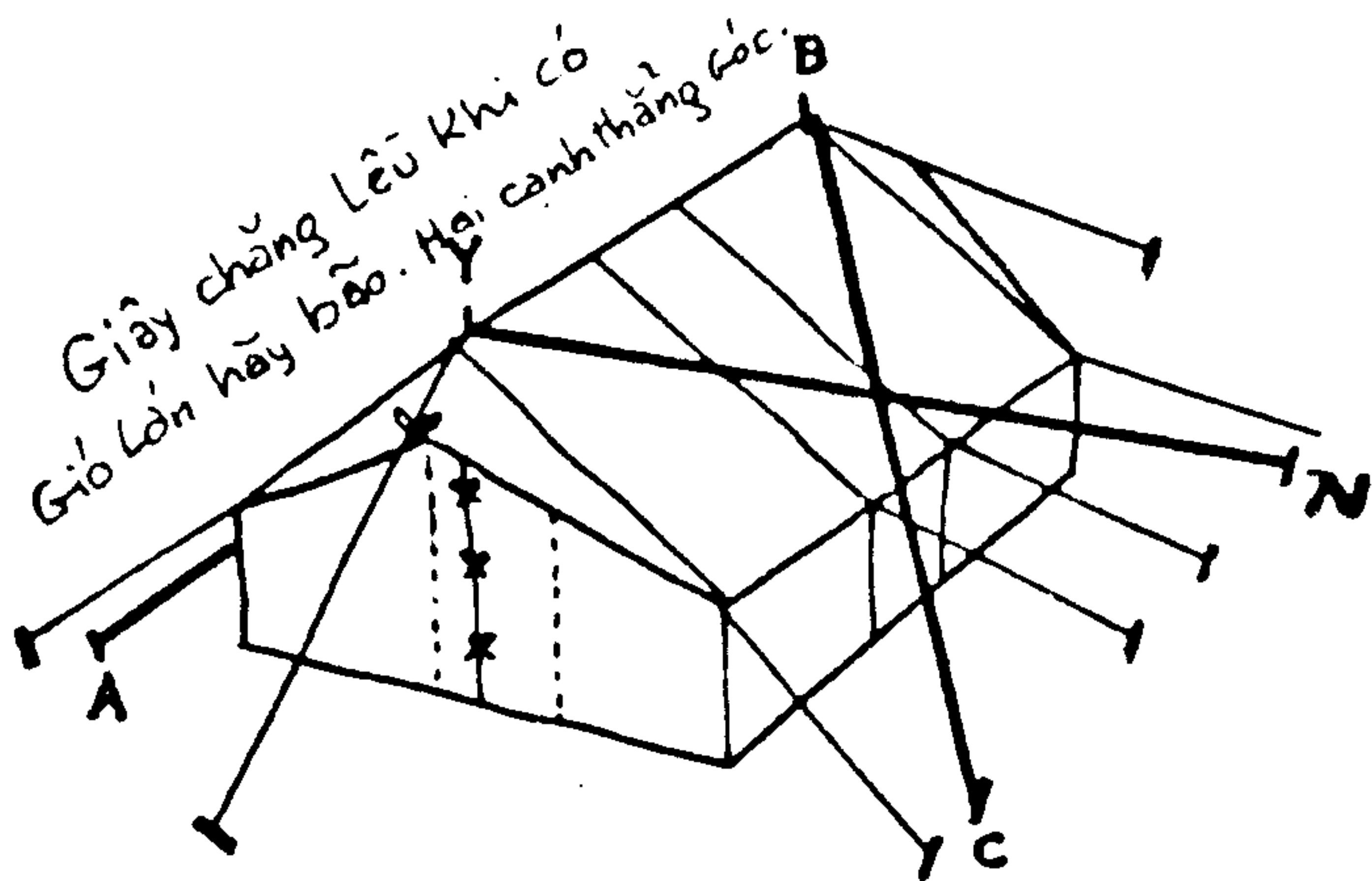
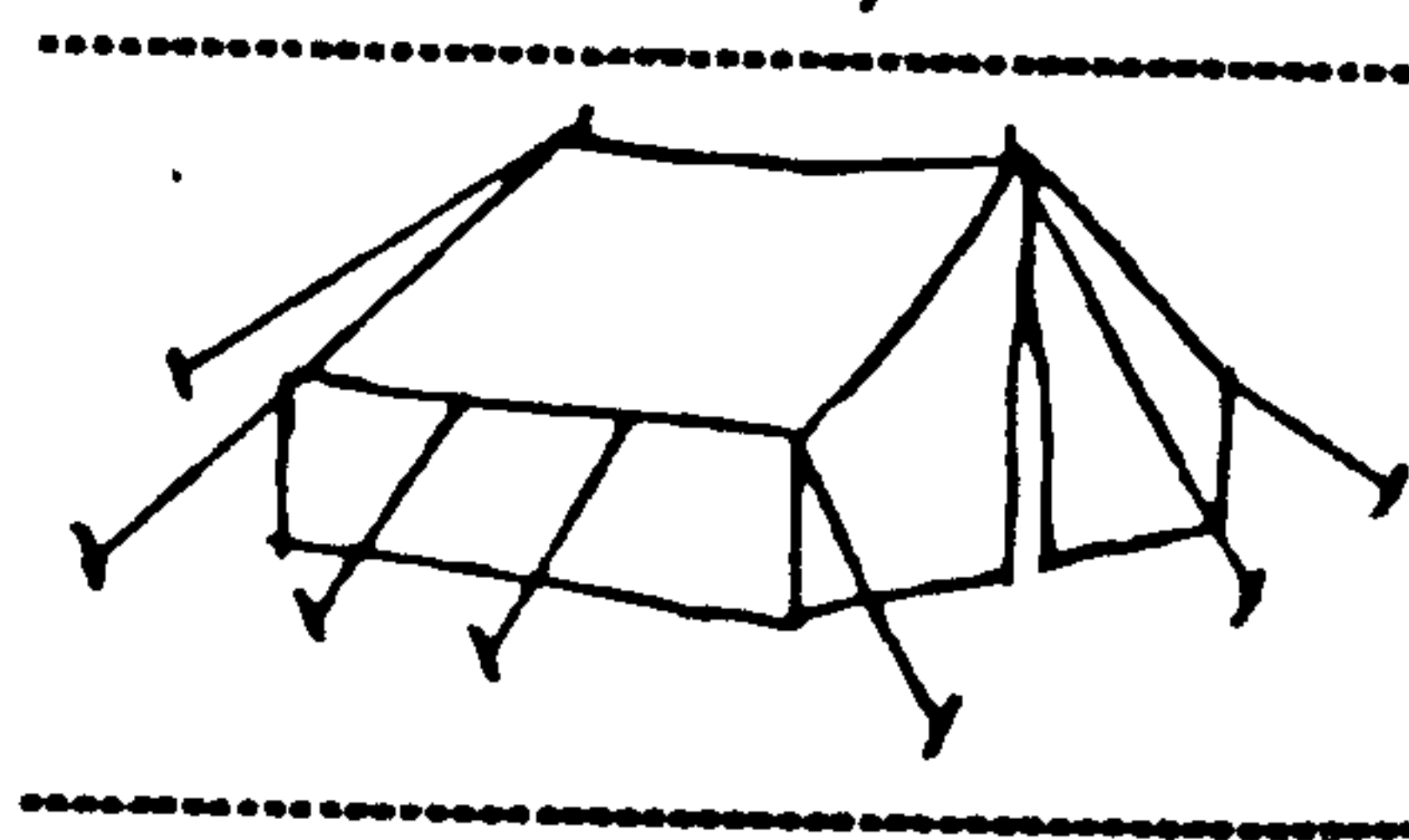

- Trường hô TAN HÀNG đồng thời hai tay vung ra ngang vai.
- Đoàn sinh đáp : VUI đồng thời vung cao 2 tay ,nhảy lên và tan hàng .

C. THỂ DUNG, NGÔI :

- * THỂ dung : Khi dang ngôi, Trường hô "Hương tâm" Đoàn sẽ đáp lại "lên" và đứng lên.
- * Thể Ngôi : Khi dang đứng, Trường hô "Về đất" Đoàn sinh đáp lại "Hứa" và ngôi xuống. Nếu có cờ thì gác cờ lên vai phải.

III. CÁCH CHÀO

- Đưa tay mặt lên ngang vai
- Bốn ngón thẳng, ngón cái ép vô giữa lòng bàn tay.
- Bàn tay cao ngang vai song song với thân mình.
- Nếu có cầm cờ thì chuyển cờ sang tay trái trước khi chào, nhưng chân cờ cứ giữ nguyên vị trí.
- Khi chào cặp trên phải dọi cặp trên chào lại rồi mới hạ tay xuống, nhưng cứ giữ thế nghiêm cho tới khi có lệnh nghỉ.

IV. DI HÀNH

- Khi có cầm cờ, kẹp cờ dưới nách
- Tay phải giữ cán cờ sát người, xuôi theo cán cờ. Cờ ở dang sau lưng. (Không cần quặt bàn tay từ dưới lên trên để giữ cờ).

V. CÁC DỘI HÌNH

A. HÀNG DỌC :

- Đưa thẳng tay ra trước mặt.
- Bàn tay mở ra, 5 ngón khép lại
- Lòng bàn tay hướng về phía trái
- Các đội chạy thẳng tới tập hợp theo thứ tự từ trái qua phải.
- Đứng cách Trường từ 3 đến 6 bước.

B. HÌNH CHỮ U :

- Tay phải trường đưa ngang vai, gập lại thành hình góc vuông
- Bàn tay nắm lại
- Lòng bàn tay quay vào phía tai trường
- Các đội chạy quanh Trường ngược kim đồng hồ để xếp thành hình chữ U đều dẫn trước mặt Trường.

C. HÌNH TRÒN :

- Trường giơ hai tay vòng trên đầu (hai bàn tay xòe ra, 5 ngón khép lại).
- Lòng bàn tay úp xuống
- Hai đầu ngón tay giữa chạm nhau nhưng không để tay sát đầu.
- Các đội tuân tự chạy vòng quanh Trường ngược kim đồng hồ để xếp thành vòng tròn với Trường là tâm.
- Các đội cứ chạy tới khi có lệnh của Trường mới đứng lại rồi tự động quay mặt vào giữa.

D. HÌNH BÁN NGUYỆT :

- Trường giơ tay phải trên đầu. Bàn tay xòe ra và các ngón khép lại, lòng bàn tay úp xuống.

Chuyên môn: DỰNG LỀU

- 1- Trải lều xuống đất và tìm 4 góc ABCD, Vùi lều thõa các cạnh và phía trước và sau.

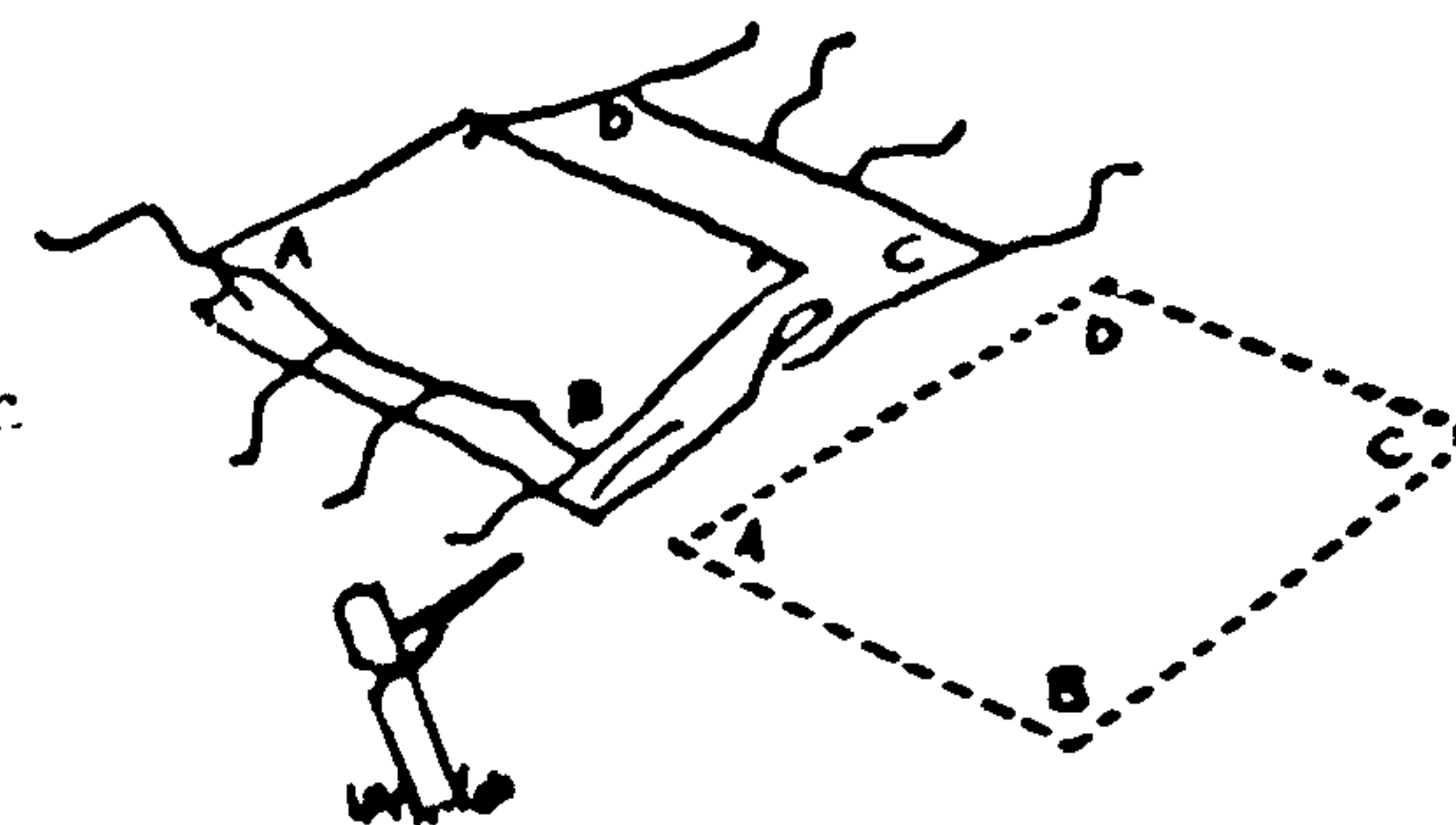

- 2- Đón cọc vào 4 góc và tìm 2 lỗ đỉnh lều: trước và sau H.

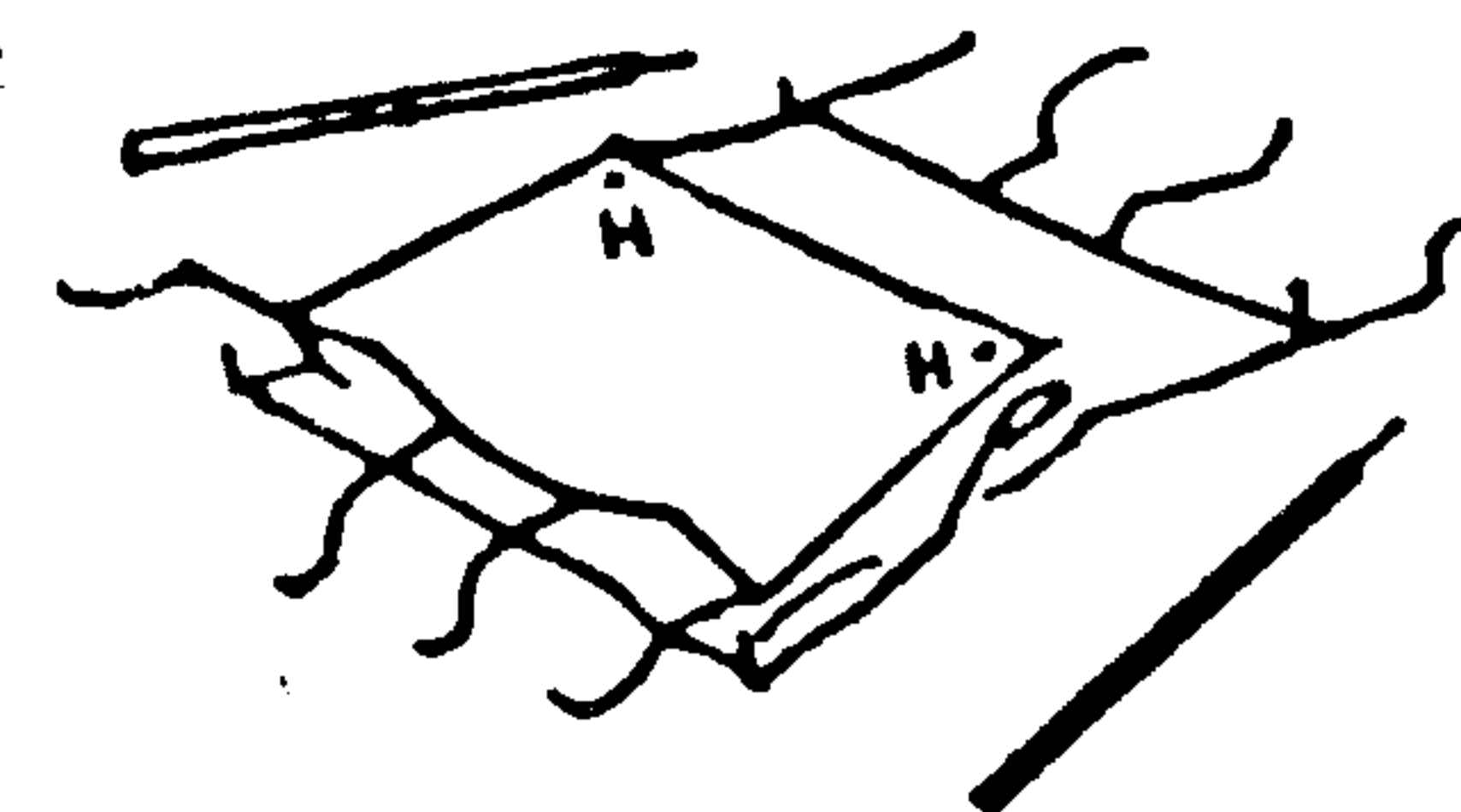

- 3- Hai em nâng hai cột trước và sau. Đặt đúng trung điểm, nấn cho thẳng các góc

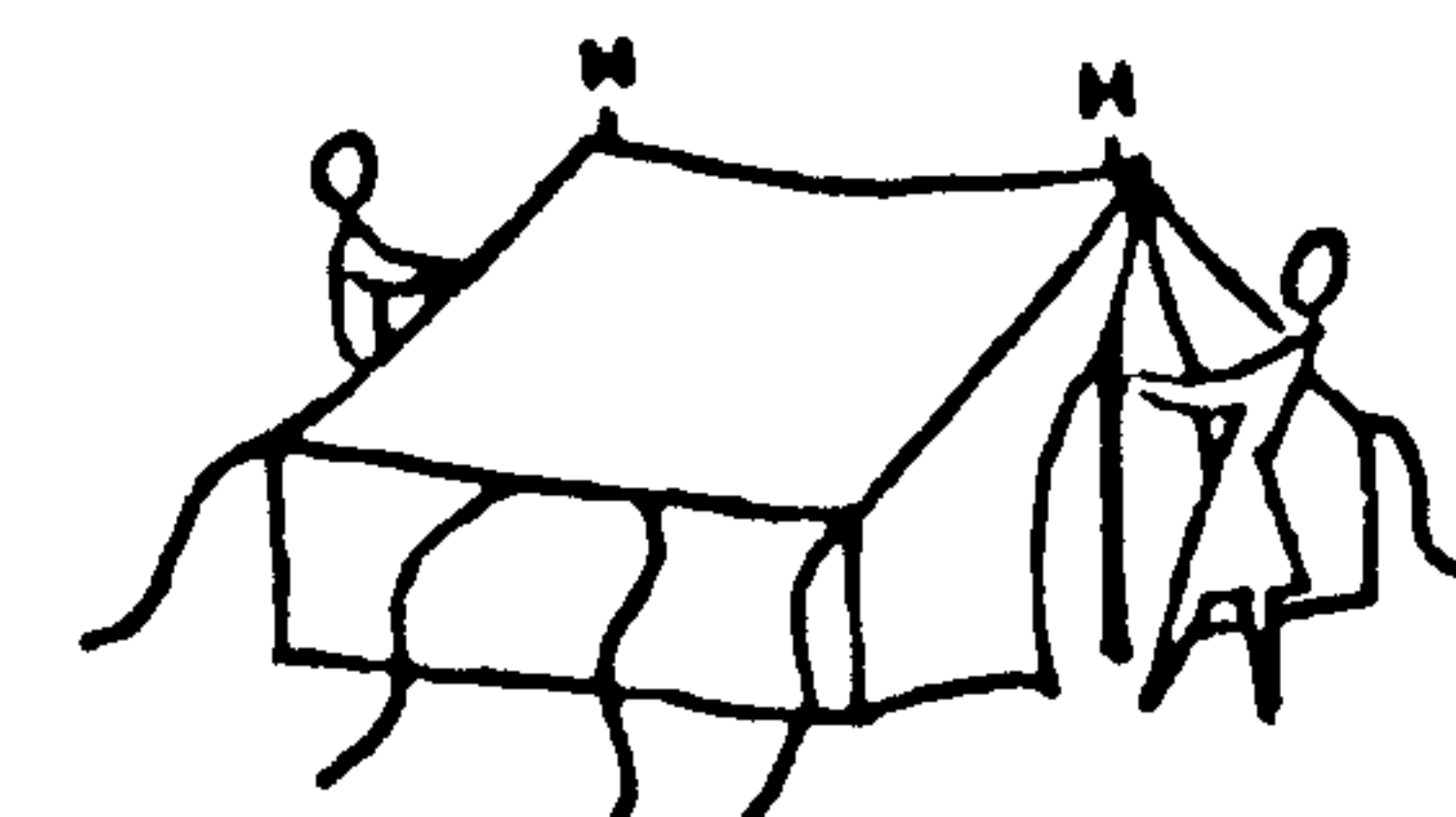

- 4- Bốn em khác cầm cọc 4 góc và buộc giây góc lều. Nhổ cột 45 độ và giữ 4 góc căng đều.

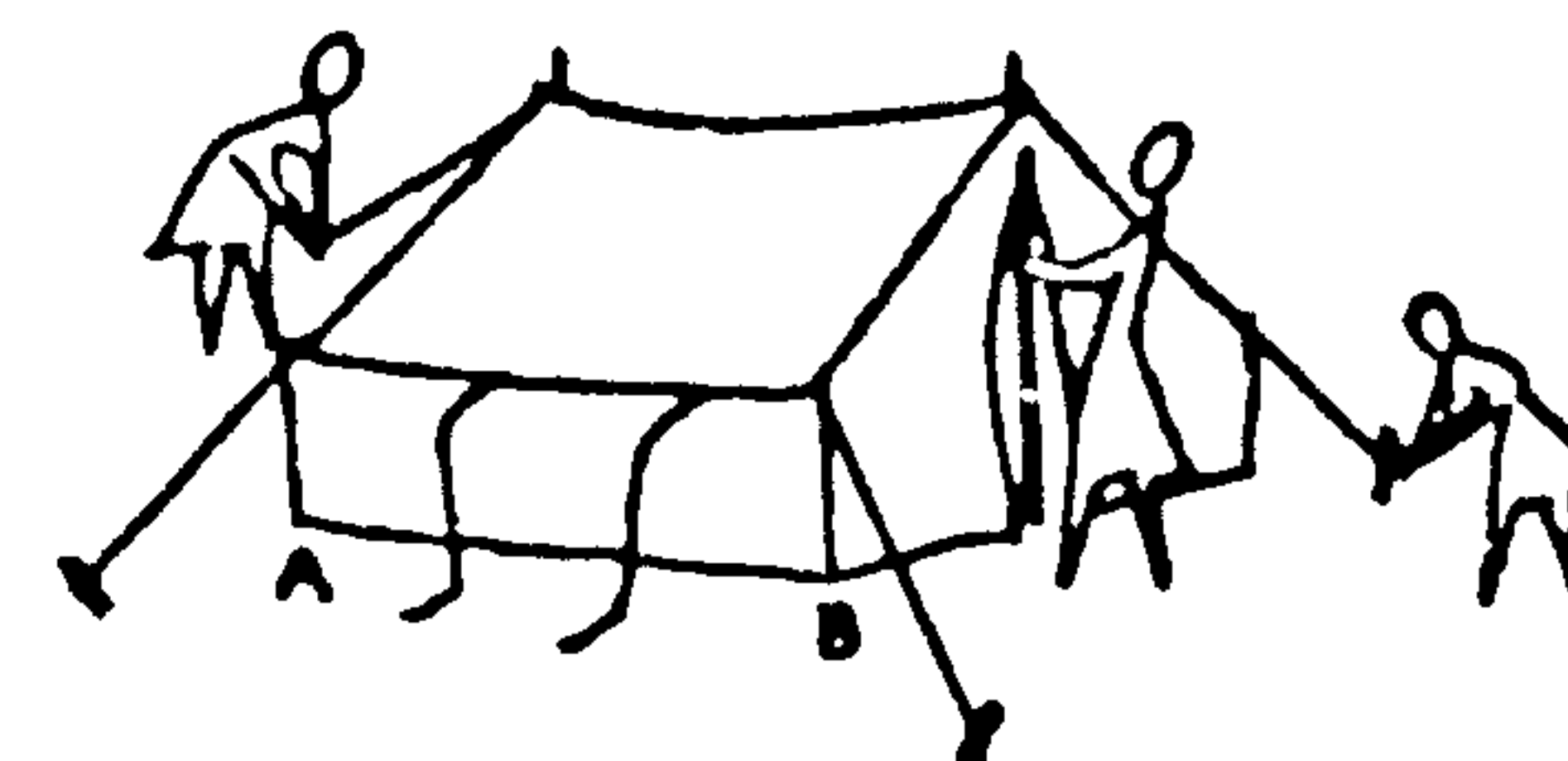

- Thực hành tôn chỉ của Phong Trào :
Câu nguyện, hy sinh, dâng lễ và rước lễ,
làm việc tông đồ.

B. TỰ NHIÊN :

- Phong trào chấp nhận các kỹ thuật chuyên môn như phương pháp hàng đội, hệ thống liên đoàn, ca hát, sinh hoạt, lều trại... như một phương pháp giáo dục tự nhiên.
- Các sinh hoạt chuyên môn được phân chia theo chương trình Thăng Tiến để Đoàn Sinh học hỏi hầu đáp ứng những nhu cầu thể chất của các em.

CHƯƠNG TRÌNH SINH HOẠT ĐỘI (kiểu mẫu)

1. Tập hợp hình tròn.
2. Đọc kinh khai mạc : Lâm đầu và đọc một kinh kính mừng.
3. Câu chuyện vào đề : Nhắc ý nguyện trong thánh của đội hoặc chi đoàn đề lên.
4. Chơi trò chơi
5. Học ôn hoặc học thêm về : Giáo lý, Thánh Kinh, chuyên môn (Morse, dấu di đường, cứu thương....) phong trào...
6. Linh tinh : Bá cáo công tác, trình bày số kho hoa thiêng, bàn chuyện lâm cho tuần tới....
7. Lời bế mạc của đội trưởng (Nhắc lại những điều cần đã trình bày nếu cần) lâm đầu đọc kinh sáng danh.
8. Ca tạm biệt - chào nhau - giải tán.

- Các đội tuần tự chạy vòng quanh Trường ngược kim đồng hồ
- Đội một đứng lại khi tới ngang phía trái Trường.
- Đội cuối cùng chấm dứt ngang phía phải Trường.
- Khê sơ hàng đội. Khi có lệnh thì đứng lại và tự động quay mặt vào Trường.

E. HÀNG NGANG :

- Trường đưa thẳng tay phải ngang vai.
- Bàn tay nắm lại, lòng bàn tay úp xuống.
- Các đội chạy sau lưng trường ngược kim đồng hồ tới trước mặt trường cách 6 bước xếp thành hàng ngang tính từ trái sang phải Trường.
- Các đội xếp dịch sao cho đều để trường đứng cách đều giữa các hàng.
- Khi xếp thành hàng ngang (nhiều hàng) Trường sẽ xòe bàn tay ra, nắm ngón khép lại, lòng bàn tay úp xuống đất.

G. HÌNH RẺ QUẠT :

- Trường giơ cao hai tay hướng về phía trước, lòng bàn tay mở quay vào nhau.
- Các đội chạy vòng sau Trường đến xếp hàng thủ tự thành hình rẻ quạt. (các đội trường lâm thành hình bán nguyệt trước mặt trường)
- Đội hình đứng khi Trường không thấy em cuối cùng của đội.

VI. TẬP HỢP

- Thời còi báo hiệu trước khi tập hợp.
- Chọn vị trí tập hợp.
- Gọi còi hay dùng khẩu lệnh tập hợp kèm

- theo thủ hiệu đội hình.
- Trưởng luôn đứng ở thế nghiêm khi tập hợp.
 - Đội trưởng nghe còi báo sẽ tập hợp đội để sửa soạn đi tập hợp.
 - Khi nghe còi báo đoàn sinh yên lặng, trật tự và mau lẹ về đội để cùng đi đến vị trí tập hợp.
 - Trong mỗi đội hình, đoàn sinh đồng chào trừ khi xếp hàng dọc và rẽ quạt thì chỉ có đội trưởng chào thôi.

PHONG TRÀO

I. NGUYÊN LÝ PHONG TRÀO TNTT.

A. DANH XŨNG :

- TNTT là một phong trào quốc tế.
- Tại Việt Nam Phong trào đã được giáo quyền chuẩn nhận và chính phủ nhận là đoàn thể công giáo có quyền hoạt động trên toàn lãnh thổ Việt Nam.

B. CHỦ ĐÍCH :

- Mục đích của TNTT là đào luyện các em nên : -
 1. Người Kitô hữu hoàn hảo
 2. Nên người trẻ kiện toàn (dù tư cách trong xã hội - nên công dân tốt).
 3. Nên tổng đồ cho mọi người.

C. TÔN CHỈ :

- Thiếu nhi nhận Chúa Giêsu Thánh Thể làm nguồn sống thánh hóa tuổi trẻ trên mọi trường sống nơi xã hội.

IX. TRÌNH DIỄN LÃNH CỜ DANH DỤ

- Đội trưởng hô tên đội
- Dẫn đội vòng quanh Trường ngược kim đồng hồ đến trình diện trước Trường.
- So hàng - hô tên đội - đội thế đứng - chào Trường.
- Đội Trưởng tiến lên trước Trường trao cờ cách chừng 3 bước
- Chào, đoàn cầm cờ như sau : Đưa thẳng cờ lên rồi hạ năm ngang xuống, tay phải cầm cán cờ ngang vai, tay trái cầm chân cán cờ sát nách, lòng bàn tay úp xuống đất.
- Chờ bước cờ - chào trường trao cờ rồi lui về đội
- Hô cả đội chào Trường rồi ra lệnh cho đội quay dăng sau để chào cả Đoàn.
- Hô tiếp bên trái quay và dăng trước bước để dẫn đội về chỗ (chạy bên ngoài vòng hợp)

Tiêu chuẩn hoạt động và huấn luyện của P.T.

Phong trào nhằm huấn luyện đoàn sinh theo hai phương diện :

A. SIÊU NHIÊN :

- Đoàn sinh nhìn Thánh Thể là nguồn sống phát sinh các hoạt động siêu - nhiên. Chúa T. Thể dạy em sống đạo đức, hiền hòa, bác ái, hăng hái, hy sinh.
- Tập sống bằng lời Chúa trong đời sống bằng cách học hỏi thánh kinh, giáo lý.
- Thực hiện việc dâng ngày cho Chúa mỗi buổi sáng. Và ghi chép bó hoa thiêng mỗi tối.

VI. CÁCH TRÌNH DIỄN ĐỘI

- Trước khi trình diễn : Sửa soạn y phục và hô khẩu hiệu đội
- Dẫn đội chạy vòng sau lưng Trường ngược chiều kim đồng hồ đến xếp hàng trước mặt trường
- Số hàng đội , nghi' - nghiêm, hô tên đội
- Cho đội quay mặt vào Trường bằng cách phát cở sang trái kèm theo khẩu lệnh: "Bên trái...quay" Đội sinh quay sang và vẫn giữ thể' nghiêm.
- Hô chào
- Đội trưởng tiến lên trình diện trước mặt trường (nếu cần thưa trình gì).
- Trình diện xong, ra lệnh chào Trường.
- Hô cho đội quay sang phải rồi dẫn đội về vị trí (Chạy sau lưng Trường ngược kim đồng hồ).

VII. TRÌNH DIỄN CÁ NHÂN

- Đội sinh, đến trước trường cách 3 bước
- Chào Trường
- Đứng nghiêm chờ lệnh hay trình diện gì.
- Xong việc chào Trường trước khi lui gót.

VIII. TRÌNH DIỄN ĐỘI TRƯỞNG

- Nghe lệnh triệu tập đội trưởng thì đội trưởng nhanh nhẹn cầm cở chạy lên xếp hàng ngang trước Trường (Không chạy vòng tròn) cách đều và cách 3 bước.
- Đứng thể' nghiêm.
- Đội trưởng nhất hô chào khi đã đầy đủ.
- Đứng thể' nghiêm chờ lệnh hay trình.
- Trình diện xong đội trưởng nhất hô chào xong lui về đội.

- Thiệu nhi nuôi sống tinh thần Thánh thể' bảng :
CAU NGUYEN
HY SINH
DANG LE VA CHIU LE
LAM VIEC TONG DO BAC AI'

D. Ý NGHĨA LỜI CHÀO :

Chào 4 ngón mang ý nghĩa :

- Đồng tâm nhất trí trong tinh thần
- ẦU : NGOAN
- THIẾU : HY SINH
- NGHĨA : CHINH PHỤC
- TRƯỞNG : PHỤNG SỰ

HỆ THỐNG TỔ CHỨC ĐOÀN TNTT.

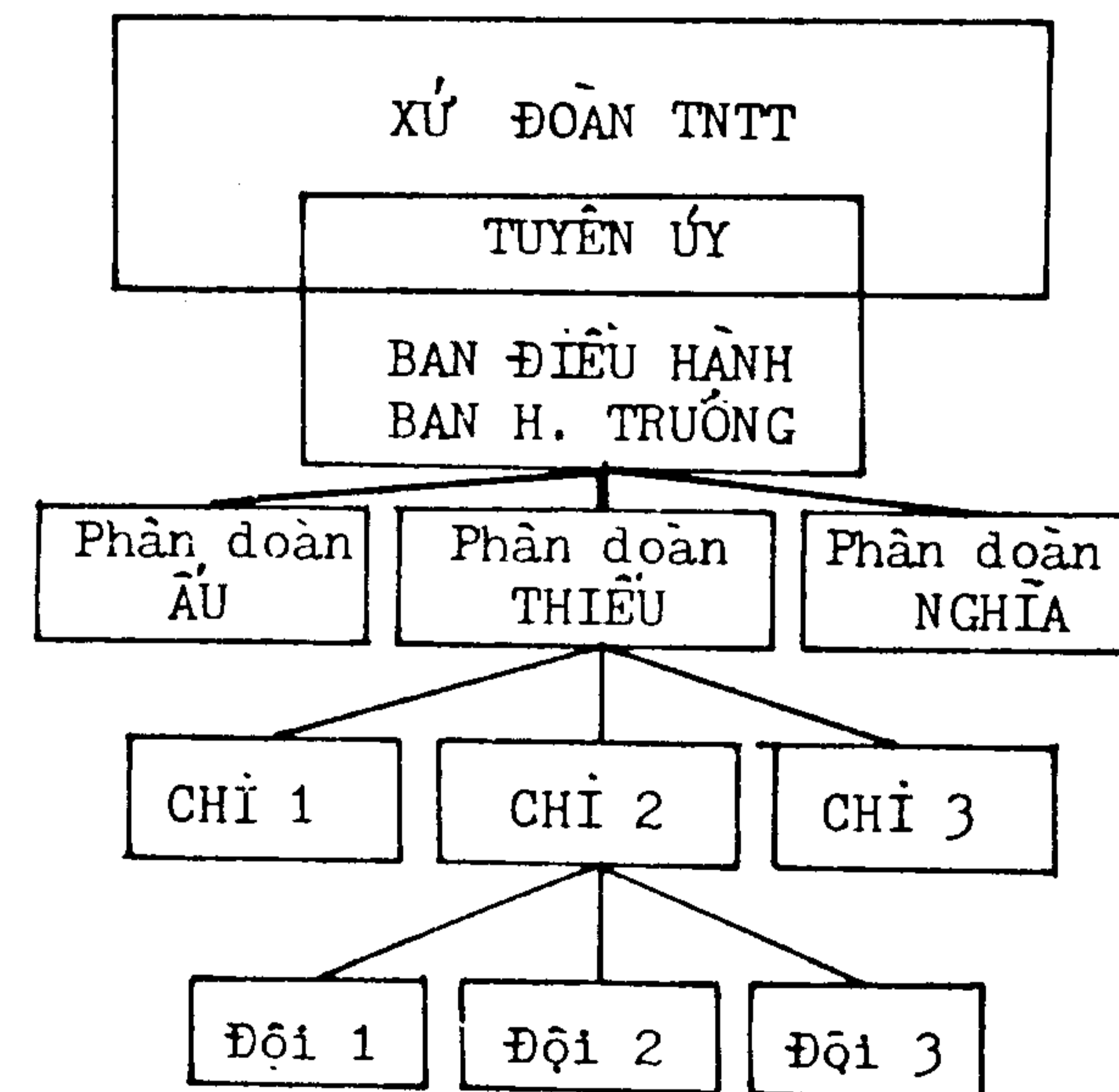

ĐỨC TÍNH

NGƯỜI TRƯỞNG ĐỘI

- * Người Trưởng đội luôn tỏ ra **HẰNG HẢI** dù gặp khó khăn cũng không nản lòng.
- * Người Trưởng Đội luôn **BÌNH TĨNH** không tỏ ra tức tối, nóng giận khi đội viên ít nghe lời.
- * Người Trưởng Đội luôn làm **GUỒNG SÁNG** dù ở nhà, ngoài đường hay tại học đường.
- * Người Trưởng Đội luôn **VUI VẼ, QUẢNG ĐAI** không tỏ ra chấp nhặt khi đội viên thiếu tinh thần, khi tỏ ra hối hận muốn sửa.
- * Người Trưởng Đội luôn cố tâm hồn **VƯƠN LÊN**, biết khích lệ đội viên tiến tới, hăng hái để chiến thắng, vượt thắng khó khăn.
- * Người Trưởng Đội luôn chăm chú **HỌC HỎI, TÌM HIỂU** để biết cách giúp đội viên mình.
- * Người Trưởng Đội biết **THÂN MẬT** và **CÔNG-TÁC VỚI CÁC TRƯỞNG** để giữ bầu khí thân thiết của Đoàn.
- * Người Trưởng Đội luôn có tinh thần **CÁU-NGUYỆN** và **HY SINH** trong khi hoạt động để Chúa ban ơn giúp Đội viên mình ngày một tốt hơn.
- * Người Trưởng Đội tập luôn có tinh thần **THANG KHÔNG KIỆU, BẠI KHÔNG NẢN** để khích lệ đội viên biết giữ quân bình tĩnh khí.

THỰC TẬP

1. CHO TÔI CÁI CHAI BIA .
2. ÔN HÁT ĐỀ THI .
3. CẦN MỘT EM TỎI ĐỂ NHẬN BANH .
4. ĐEM TỜ GHÍ TỚI CHA ĐỂ CHẤM ĐIỂM.
5. GẮNG CHƠI THẬT MỆT ĂN MỜI NGON CƠM.
6. HỎI AI CÓ TÓC DÀI NHẤT CHO TÔI MỘT SỢI.
7. ĐÓI CHÈ CÓ CHI ĂN CHƯA .
8. GẦN TÔI GIỜ CƠM ĐI LỆ LÊN.
9. MỖI ĐỘI TÌM MỘT CÁI CÀNG CUA BÊN BỜ SÔNG ĐEM TỚI ANH TỈNH CHOC CHƠI.

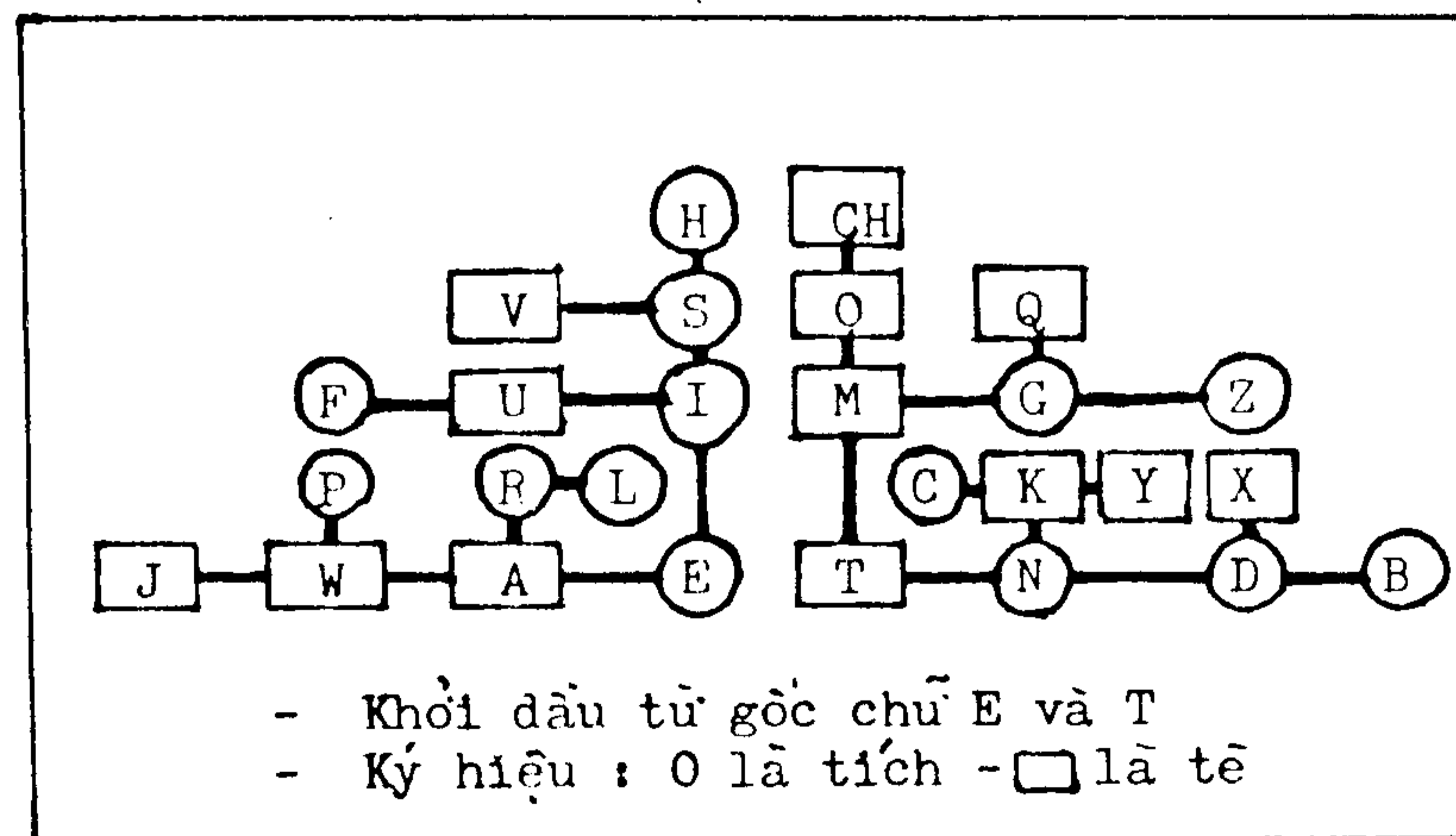

CHUYÊN MÔN : tín hiệu Morse

International Morse Code - Letters		
A • — • •	J • — — — —	S • • • •
B • — — • • •	K • — — • —	T — — —
C • — — • — •	L • — — • • •	U • • — — •
D • — — • • •	M • — — — —	V • • • • — —
E • — — —	N • — — • —	W • — — — —
F • • • — — •	O — — — — —	X • — — • • — —
G • — — — — •	P • — — — — •	Y • — — • — — —
H • • • • •	Q — — — — •	Z • — — — — • •
I • • • — —	R • — — • —	
Numerals		
1 • — — — — —	4 — — — — • • • •	
2 • • — — — — —	7 — — — — • • • •	
3 • • • — — — —	8 — — — — • • • •	
4 • • • • — — —	9 — — — — • • • •	
5 • • • • • — —	0 — — — — — — —	

Lần này chỉ học 14 chữ sau đây :

E • — — —	T — — — —	A • — — —	N — — •
I • • — — —	M — — — —	C — — — •	D — — • •
S • • • — —	O — — — —	B — — • • •	G — — — •
H • • • • •	CH — — — —		

NHÂN CHỮ (4A) — — — — • • • • — — — —
 BĂNG LÔNG NHÂN (K) — — — — • • — — — —
 XIN LẠI CÁ CHỮ (8 E) • • • • • • • •
 XIN DÀNH LẠI 1 CHỮ (IMI) • • — — — — • •
 HẾT BÀN TÍN (AR) • — — — — • — — — —
 HIỂU HỎI (R) • — — — — • — — — —

ĐỊA VỊ NGƯỜI TRƯỞNG ĐỘI

- * Phương Pháp hàng đội là lối phân phối đoàn sinh thành từng nhóm, đặt dưới quyền điều - khiển của ĐỘI TRƯỞNG.
- * Phương pháp hàng đội là lối trao trách nhiệm cho Đội Trưởng, dùng đội trưởng để thi hành lệnh của Trưởng và đội trưởng được quyền tìm các cách để thực hiện cùng với sự góp ý của đội viên.
- * Phương pháp hàng đội là phương pháp để đoàn sinh tự phát triển tài năng, năng khiếu và điều khiển nhau tiến tới mục đích tốt đẹp.

ĐỘI TRƯỞNG :

Là người được đa số đội viên tín nhiệm, em có nhiều kiến thức và đồng thời nhiều kinh- nghiệm thực tế mà ban bề kính nể và đặt lên điều khiển họ.

Bởi được đội viên tín nhiệm nên đội trưởng cũng hãy gắng sống tốt để đáp lại niềm tin tưởng của chúng bạn và làm cho mọi người được tiến tới cách thoải mái.

ĐỘI PHÓ :

Dù sao đội trưởng cũng không thể điều khiển đủ nên cần có đội phó giúp việc, thay mặt đội trưởng điều khiển khi đội trưởng vắng mặt.

Đội Phó cần hợp tác chặt chẽ với đội trưởng để công việc trong đội được đều hòa tốt đẹp.

TINH THẦN ĐỘI :

Nói đến tinh thần đội là nói đến đội viên phải tự xét mình như phân tử chính yếu của đội, đội viên còn phải quên cá nhân để thực hiện sự hợp nhất với đội. Đội trưởng, đội phó cũng khéo điều khiển, thì tinh thần đội sẽ lên cao và tiến tới mau.

HỌP ĐỘI :

Đội trưởng có quyền triệu tập đội viên họp, để hiểu biết rõ hơn về nhu cầu cần thiết của đội và tìm cách sửa đổi những gì không tốt cho đội ăn nhịp với ý muốn của đội sinh. Khi họp hội đồng đoàn thì đội trưởng sẽ là đại diện đội để tường trình ý kiến của đội



















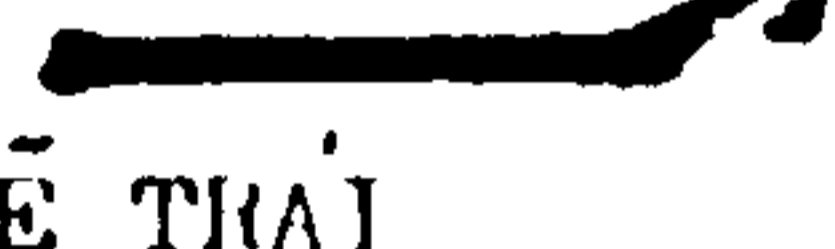

Đội trưởng không nên ép đội viên theo ý mình, trái lại cố để cả đội chọn mục đích là để gây tinh thần hợp tác chung.

(Còn tiếp)



ĐẤU ĐI DƯƠNG

(Bảng hình vẽ trên giấy hay trên đường)

	
BẮT ĐẦU ĐI	ĐI LỐI NÀY
	
ĐI NHANH LÊN	ĐI CHẬM LẠI
	
TRỞ NGẠI PHẢI QUA	HỢP LẠI LÀM MỘT
	
CHIA THÀNH 2 TOÁN	CẮM TRẠI LỐI NÀY
	
NGUY HIỂM	NƯỚC ĐỘC
	
RỄ PHẢI	RỄ TRÁI
	
CẮM VÀO	NƯỚC ƯỚNG ĐƯỢC
	
Quay trở lại	Bình an
	
Đội ở đây	Có nghịch
	
Có Mât thư cách 5 mét	Mât thư ở trên cao
	
Mât thư ở trong khoảng 3 mét chứ v1.	Hết dấu dương